

2024







LG HVAC
SOLUTION

КОНДИЦІОНЕРИ

МУЛЬТИ СПЛІТ-СИСТЕМИ

НАПІВПРОМИСЛОВІ СПЛІТ-СИСТЕМИ

LG ELECTRONICS В УКРАЇНІ

-  Головний офіс LG Electronics в Україні
-  Академія кондиціонування
-  Регіональні офіси LG Electronics
-  Заводи систем кондиціонування



ПЕРЕВАГИ СПІВПРАЦІ З LG (на усіх етапах)

УЧАСНИКИ БУДІВЕЛЬНОГО РИНКУ

ЗАМОВНИК

ГЕНЕРАЛЬНИЙ ПІДРЯДЧИК

СЛУЖБА ЕКСПЛУАТАЦІЇ

МОНТАЖНИК

ПОСТАВКА / СИСТЕМНИЙ ІНТЕГРАТОР, ПОСТАЧАЛЬНИК

ПРОЕКТУВАЛЬНИК

ПЕРЕВАГИ

- Гарантія надання **кращої ціни**
- Гарантія **якості** (підтримка виробника від А до Я)
- Доступ до **інформації** про діючі об'єкти та можливості їх відвідування
- Оперативне **вирішення всіх питань** через власного куратора в LG
- Комплексний підхід до реалізації

- **Безкоштовне навчання** в Академії Кондиціонування LG
- Консультації та **виїзд на об'єкт** співробітників сервісного відділу LG

- **Безкоштовне навчання** та сертифікація в Академії Кондиціонування LG
- Безкоштовний **Шефмонтаж**
- Безкоштовні пуско-налаштовальні роботи
- Можливість стати Авторизованим сервісним центром
- **Розширена гарантія**

- Питання проектного рішення
- **Гарантія надання кращої ціни** та умов поставки
- Спільна **маркетингова активність**

Допомога Інженерно-проектного відділу LG ELECTRONICS

- Підготовка робочого Технічного завдання
- Підготовка обладнання
- Підготовка передпроектної документації

Програми підбору:

- LATS MULTI V (Гідравлічна схема)
- LATS CAD (Креслення та підбір в AutoCad)

ЗАВОДИ СИСТЕМ ОВІК У СВІТІ

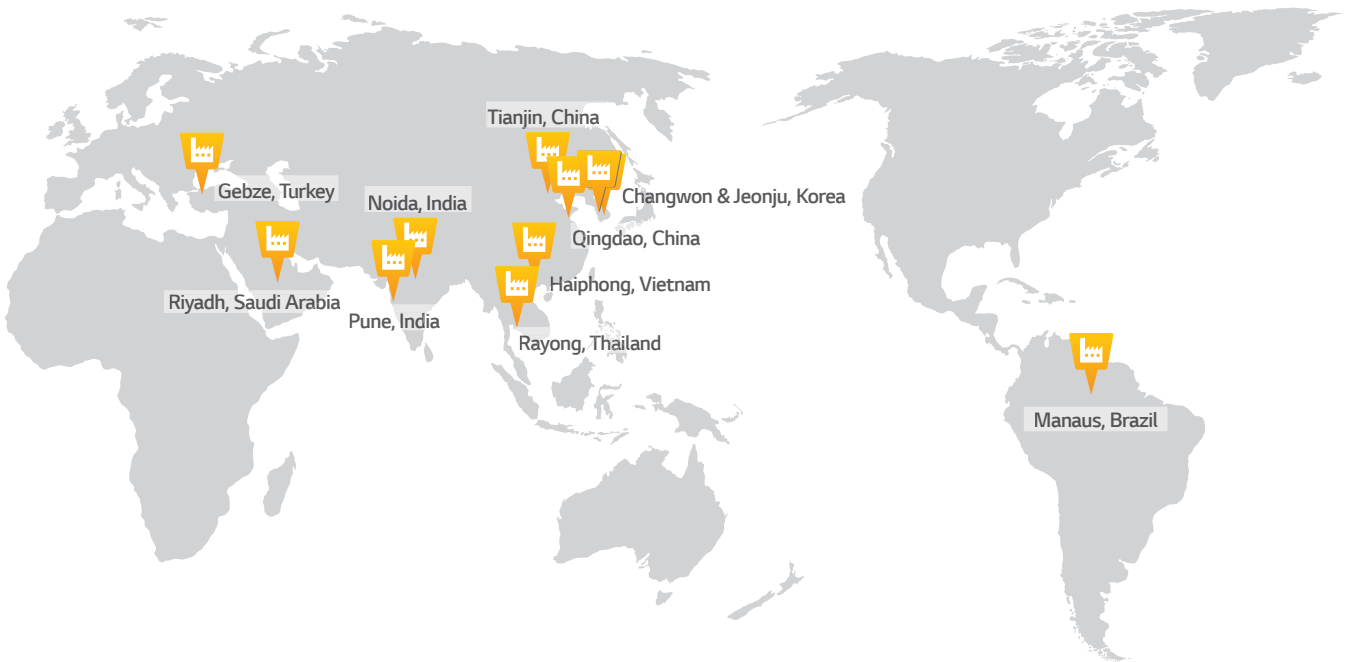

ПОСТАЧАЛЬНИК РІШЕНЬ ОВІК

У 1968 році LG, першою серед корейських компаній, випустила побутовий кондиціонер, і відтоді залишається серед лідерів світового кліматичного ринку. До початку 21-го століття LG Electronics перетворилася в одного з найбільших світових виробників систем кондиціонування, і в 2008 році стала першою компанією, яка переступила 100-мільйонну позначку продажів побутових кондиціонерів.

Володіючи великим досвідом та розробками у сфері побутового кондиціонування, компанія LG продовжила свою технологічну експансію у бік промислових та напівпромислових систем.

На сьогоднішній день LG Electronics пропонує широкий спектр високотехнологічних систем кондиціонування для різних типів будівель. Збільшуючи список категорій кліматичних систем, компанія LG виросла у глобального постачальника енергоефективних рішень для систем ОВІК.

Не припиняючи інвестувати у нові розробки, LG Electronics вже сьогодні постачає партнерам холодильні машини,

мультизональні системи VRF, а також все необхідне для інтеграції у системи диспетчеризації інженерного обладнання будівлі.

Крім бажання бути технологічним лідером галузі, компанія LG Electronics продовжує рухатися у напрямку поліпшення розуміння потреб своїх клієнтів.

Для навчання партнерів компанія LG відкрила 80 навчальних центрів у різних країнах світу; створила свого роду унікальну програму підбору (LATS HVAC) та програму для проектування систем кондиціонування в AutoCad (LatsCAD); сформувала професійну структуру підтримки партнерів на всіх етапах будівництва та експлуатації.

Сьогодні LG - це компанія зі світовим ім'ям, яка пропонує кращі технології, піклується про своїх партнерів та відкрита для взаємовигідного співробітництва.





МУЛЬТИ СПЛІТ-СИСТЕМИ

| | |
|--------------------------------------|----|
| Модельний ряд | 6 |
| Внутрішні блоки | 7 |
| Розподільчі блоки та розгалужувачі | 32 |
| Таблиці комбінацій внутрішніх блоків | 34 |













































МОДЕЛЬНИЙ РЯД

Зовнішні блоки

| Тип кВт (охол/нагр) | Multi F | Макс. кількість вн. блок | Ел. живлення | Приклад комбінацій |
|---------------------------|--|--------------------------------|-----------------|--|
| 4,1 / 4,7 |  MU2R15 [R32] | 2 | 1Ø |  |
| 4,7 / 5,3 |  MU2R17 [R32] | 2 | 1Ø | |
| 5,3 / 6,3 |  MU3R19 [R32] | 3 | 1Ø | |
| 6,2 / 7,0 |  MU3R21 [R32] | 3 | 1Ø | |
| 7,0 / 8,4 |  MU4R25 [R32] | 4 | 1Ø | |
| 7,9 / 9,1 |  MU4R27 [R32] | 4 | 1Ø | |
| 8,8 / 10,1 |  MU5R30 [R32] | 5 | 1Ø | |
| 11,2 / 12,5 |  MU5M40 [R410a] | 5 | 1Ø | |
| Тип кВт (охол/нагр) | Multi FDX | Макс. кількість вн. блок | Ел. живлення | Приклад комбінацій |
| 11,2 / 12,5 |  FM40AH [R410a] | 7 | 1Ø |  |
| 12,1 / 12,5 |  FM41AH [R410a] | 7 | 3Ø | |
| 14,0 / 16,0 |  FM48AH [R410a]  FM49AH [R410a] | 8 | 1Ø 3Ø | |
| 15,5 / 17,4 |  FM56AH [R410a]  FM57AH [R410a] | 9 | 1Ø 3Ø | |

ВНУТРІШНІ БЛОКИ

| ТИП | кБте | 5 | 7 | 9 | 12 | 15 | 18 | 24 |
|----------------|--|--|--|--|---|---|--|--|
| | кВт | 1.5 | 2.1 | 2.6 | 3.5 | 4.2 | 5.3 | 7.0 |
| НАСТІННИЙ ТИП | Standard Plus S  |  MJ05PC |  MJ07PC |  MJ09PC |  MJ12PC |  MJ15PC |  MJ18PC |  MJ24PC |
| | ARTCOOL Mirror   | | |  AC09BK |  AC12BK | | | |
| | ARTCOOL Gallery   | | |  MA09R |  MA12R | | | |
| КАСЕТНИЙ ТИП | Однопоточні   | | |  MT09R |  MT12R | | | |
| | 4-поточні   |  MT06R |  MT08R |  CT09R |  CT12R | |  CT18R |  CT24R |
| КАНАЛЬНИЙ ТИП | Середньо/високо напірні   | | | | | |  CM18R |  CM24R |
| | Низьконапірні   | | |  CL09R |  CL12R | |  CL18R |  CL24R |
| КОНСОЛЬНИЙ ТИП | Консольний  | | |  CQ09 |  CQ12 | |  CQ18 | |

ЕНЕРГОЕФЕКТИВНІСТЬ

ЕНЕРГОЕФЕКТИВНІСТЬ

A+++ / A+

Максимальна продуктивність - мінімальне енергоспоживання.

Світовий рівень ефективності

SEER 8.5

SEER / SCOP клас

| кВт | 4.1 | 4.7 | 5.3 | 6.2 | 7.0 | 7.9 | 8.8 |
|------|------|-----|------|------|-----|-----|-----|
| SEER | 8.5 | 7.8 | 8.8 | 8.7 | 8.0 | 8.0 | 8.2 |
| | A+++ | A++ | A+++ | A+++ | A++ | A++ | A++ |
| SCOP | 4.2 | 4.2 | 4.3 | 4.3 | 4.0 | 4.2 | 4.2 |
| | A+ | A+ | A+ | A+ | A+ | A+ | A+ |

- Інверторний компресор Twin Rotary
- Покращений теплообмінник зовнішнього блоку
- Інтелектуальне управління навантаженням
- Контроль пікових навантажень



- для мульти спліт-систем з холодоагентом R32

Потужний безщітковий інверторний BLDC компресор LG Twin Rotary

Серцем мульти спліт-систем LG є інноваційні безщіткові інверторні BLDC компресори Twin-Rotary.

Подвійний інверторний компресор нового покоління вдосконалений та має поліпшену продуктивністю, а також низький рівень шуму.

Більш того, оптимізація потоку Холодоагенту знижує втрати при роботі та збільшує термін служби системи в цілому.

• Діапазон частот

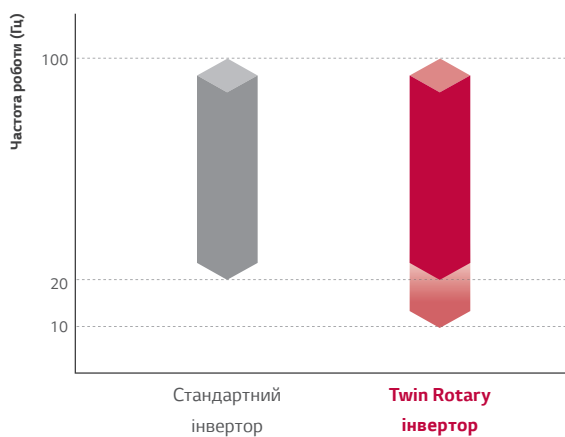

• Ефективність роботи

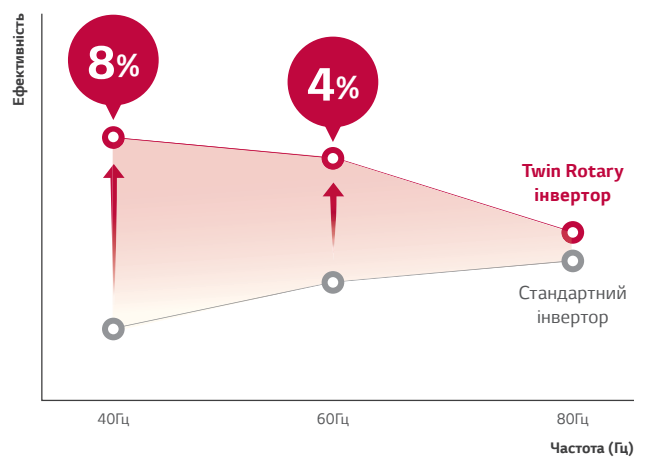

ЕНЕРГОЕФЕКТИВНІСТЬ

Покращені теплообмінники Wide Louver Plus Fin

Технологія Wide Louver Plus Fin - це вдосконалена форма ребер теплообмінника (ламелей), яка збільшує ефективність обігріву при повному навантаженні на 11%, а також збільшує енергоефективність на 6% у порівнянні зі звичайними теплообмінниками.

• Високоєфективний обігрів

Уповільнює процес обмерзання теплообмінника та відкладає запуск відтавання теплообмінника, тим самим збільшується продуктивність та енергоефективність роботи.

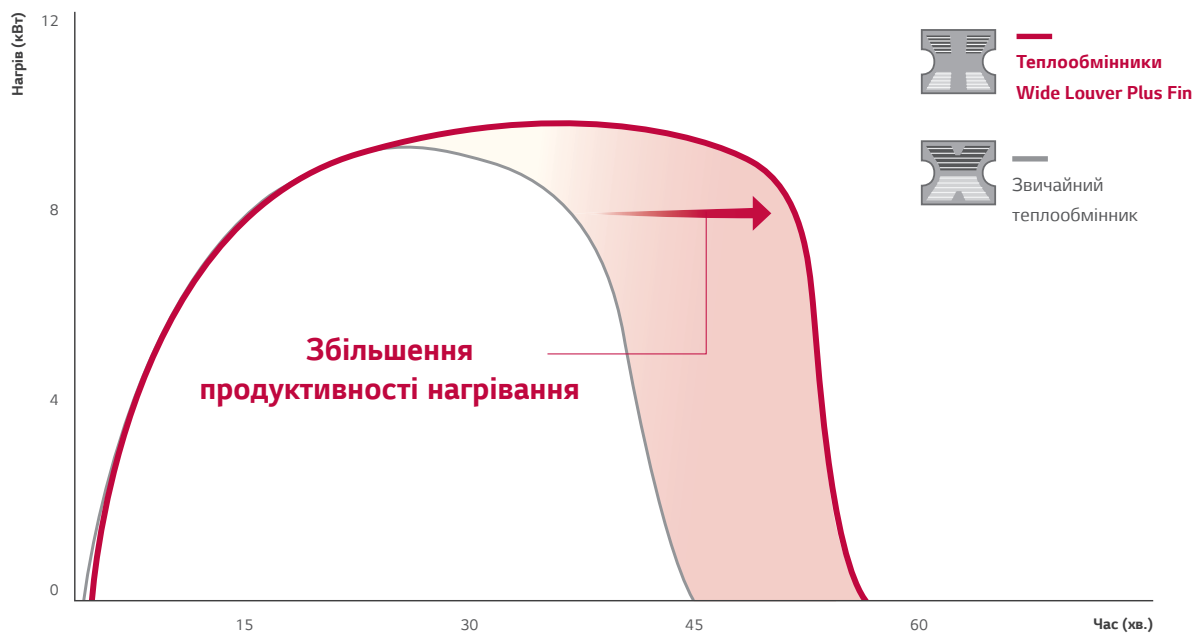
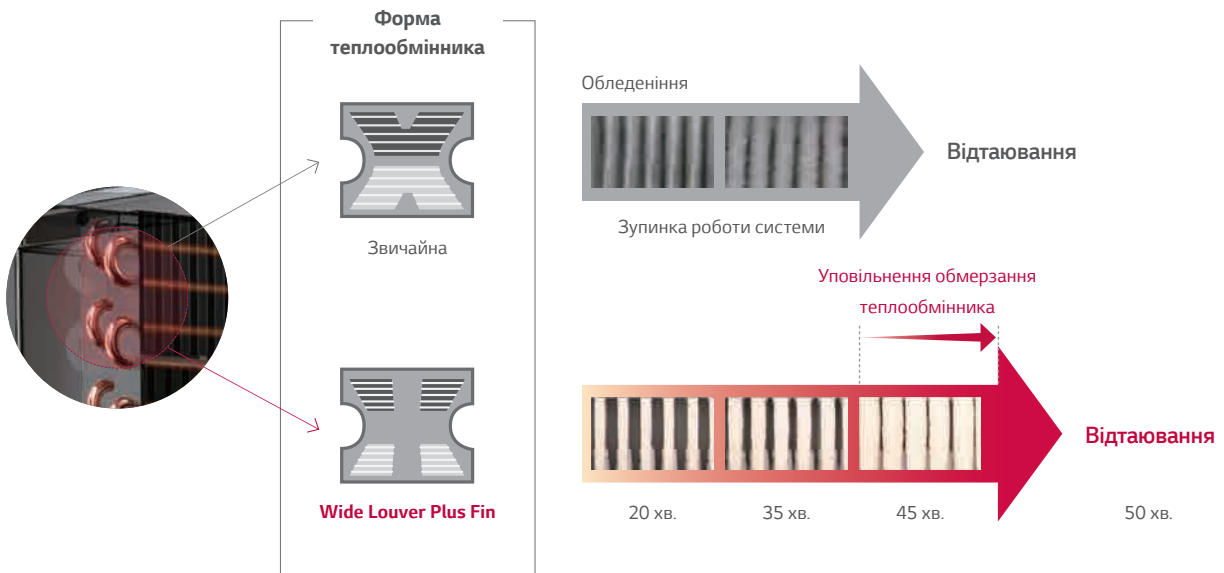

* Результати випробувань LG

ДОВГОВІЧНІСТЬ

Покриття теплообмінника Black Fin

Теплообмінник зовнішнього блоку оснащений ексклюзивним покриттям LG «Black Fin», яке відрізняється неперевершеною корозійною стійкістю та було спеціально розроблене для експлуатації у найважчих умовах. Двошарове двостороннє покриття гарантує захист від агресивних речовин, таких як сіль та пісок, а також промислових забруднень. Тонка гідрофільна плівка покриття зменшує утворення конденсату на поверхні теплообмінника. Це підвищує довговічність роботи, продовжує термін служби обладнання з одночасним зниженням витрат на технічне обслуговування.

Строк служби довший

Водовідштовхувальна плівка
Зводить до мінімуму накопичення вологи на поверхні

Акріл + Епоксидна смола (Опір корозії)
зводить до мінімуму накопичення вологи на поверхні

Шар алюмінію



ВАЖЛИВО: Для застосування обладнання у прибережних районах біля моря необхідно провести додаткові роботи по захисту від агресивного середовища.

- для мульти спліт-систем з холодоагентом R32

Компресор R1

- Компресор нової розробки, який поєднує в собі високу ефективність, низькі шумові характеристики та просту стискаючу структуру роторного компресора. Нові технології, що застосовувались, дозволили створити високоефективну компактну модель.



Структура наскрізного валу та кріплення валу з 2х сторін
- Надійна робота компресора, забезпечує більш високу надійність

Збільшення діапазону робочих частот (макс. 150Гц)
- Покращена холодопродуктивність

Центробіжний спосіб відділення та повернення масла для зменшення виносу масла з компресора
- Збільшення енергоефективності (*SEER 20% ↑)

Компресія у нижній частині та простота конструкції
- Зниження рівня шуму та вібрації (**макс. 4дБ(A) ↑)
- Зменшення ваги (**20% ↑)
Підвищена надійність

- для мульти спліт-систем з Холодоагентом R32

КОМФОРТ ТА ЗРУЧНІСТЬ

Швидке охолодження та нагрів

Регулювання тиску займає менше часу для досягнення необхідної температури (до 30% при охолодженні та 44% при нагріванні) з високим рівнем точності та стабільності.

• Охолодження

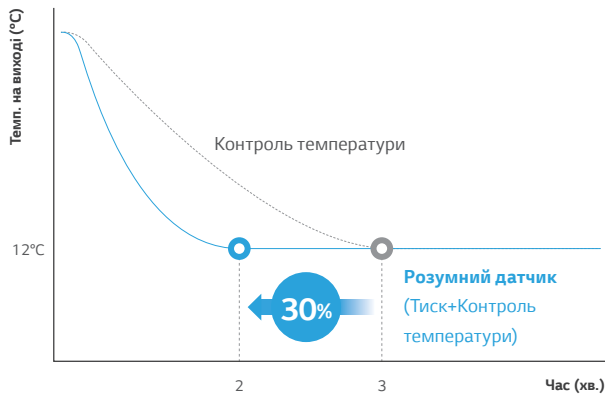

• Нагрівання

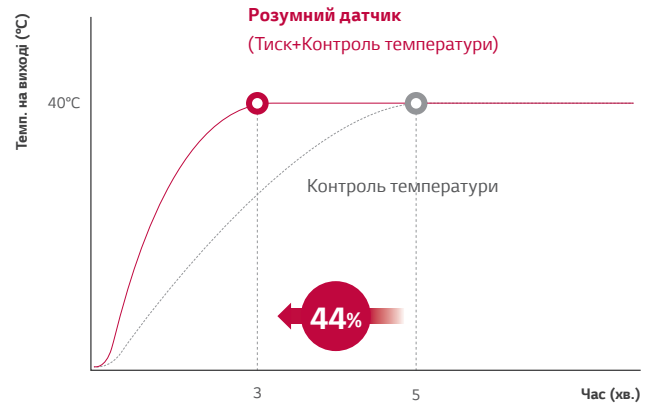

* Результати випробувань LG

Режим нічної роботи

Режим нічної роботи дозволяє значно знизити рівень шуму, просто встановивши DIP-перемикач на платі управління зовнішнього блоку

Режим охолодження

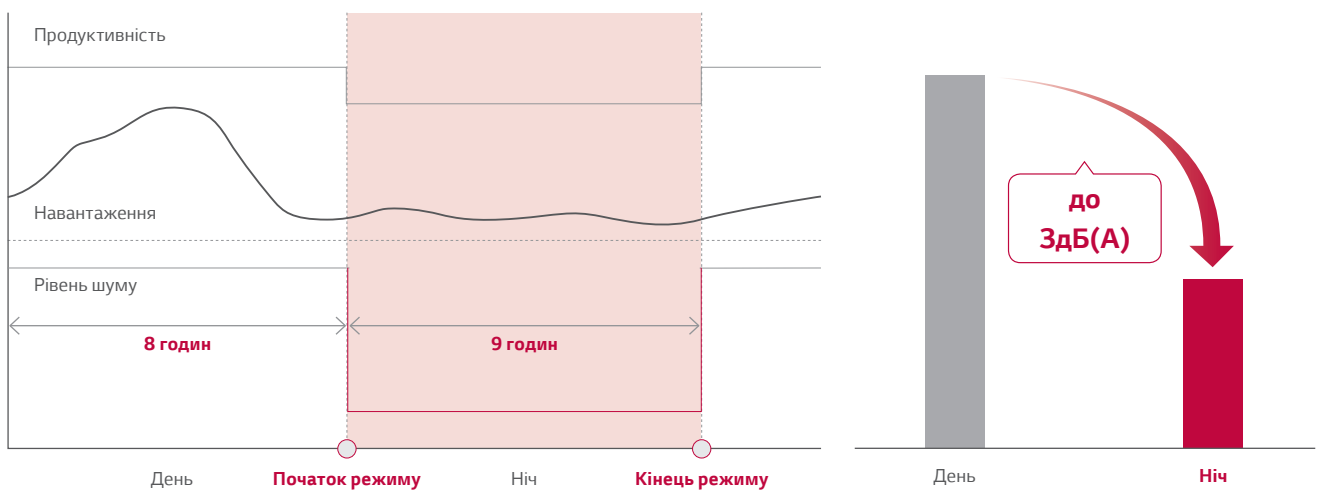

* Ця функція доступна тільки для режиму охолодження.

* Якщо ви хочете зупинити нічний тихий режим, змініть DIP-перемикач.



LG

Smart Inverter

MU2R15 | MU2R17

MULTI F Inverter

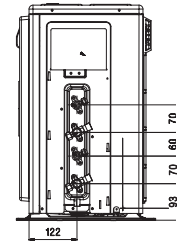
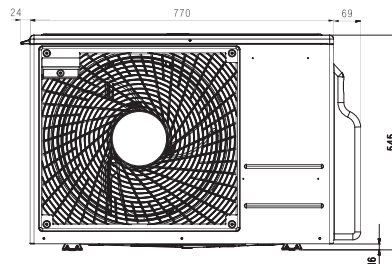
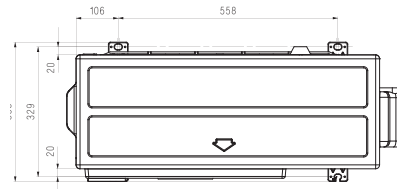

Зроблено в Кореї

| Зовнішній блок | | | | MU2R15.ULO | MU2R17.ULO |
|---|---|------------------------|-----------------------------|--------------------|--------------------|
| Макс. кількість внутрішніх блоків, що підключаються | | | | 2 | 2 |
| Макс. індекс продуктивності внутрішніх блоків | | | | 21 | 24 |
| Продуктивність | Охолодження | Мін. / Ном. / Макс. | кВт | 0,88 / 4,10 / 4,72 | 0,88 / 4,69 / 5,39 |
| | Нагрівання | Мін. / Ном. / Макс. | кВт | 0,97 / 4,69 / 5,39 | 0,97 / 5,28 / 5,69 |
| Потужність споживання | Охолодження | Мін. / Ном. / Макс. | кВт | 0,23 / 0,99 / 1,38 | 0,23 / 1,25 / 1,70 |
| | Нагрівання | Мін. / Ном. / Макс. | кВт | 0,24 / 1,07 / 1,43 | 0,24 / 1,25 / 1,63 |
| Робочий струм | Охолодження | Мін. / Ном. / Макс. | А | 1,1 / 4,6 / 6,4 | 1,1 / 5,8 / 7,9 |
| | Нагрівання | Мін. / Ном. / Макс. | А | 1,1 / 4,9 / 6,6 | 1,1 / 5,8 / 7,6 |
| Енергоефективність | | SEER / SCOP | | 8,50 / 4,20 | 7,80 / 4,20 |
| | Клас | Охолодж. / Нагрів. | | A+++ / A+ | A++ / A+ |
| BLDC вентилятор | Витрата повітря | | м ³ /хв x шт. | 28,2 x 1 | 28,2 x 1 |
| BLDC Компресор | Тип | | | Twin Rotary | Twin Rotary |
| Рівень звукового тиску | Охолодж./ Нагрівання | Ном. | дБ(А) | 48 / 51 | 48 / 51 |
| Рівень шуму | Охолодження | Макс. | дБ(А) | 61 | 63 |
| Габаритні розміри | Ш x В x Г | | мм | 770 x 545 x 288 | 770 x 545 x 288 |
| Маса | Нетто | | кг | 35,9 | 35,9 |
| | Тип | | | R32 | R32 |
| Холодоагент | Заводська заправка | | г | 1 100 | 1 100 |
| | Макс. довжина траси при заводській заправці | | м | 15 | 15 |
| | Додаткова заправка | | г/м | 20 | 20 |
| Температурний діапазон | Охолодження | Мін. / Макс. | °C ST | - 10 / 48 | - 10 / 48 |
| | Нагрівання | Мін. / Макс. | °C BT | - 18 / 18 | - 18 / 18 |
| Електроживлення | | | Ø / В / Гц | 1, 220-240, 50 | 1, 220-240, 50 |
| Кабель живлення (із заземленням) | | | Кількість x мм ² | 3С x 2,5 | 3С x 2,5 |
| Міжблоковий кабель (з заземленням) | | | Кількість x мм ² | 4x0,75 | 4x0,75 |
| Максимальна довжина трубопроводів | Загальна довжина траси | | м | 30 | 30 |
| | До кожного внутрішнього блоку | | м | 20 | 20 |
| Макс. перепад висот | Внутр. - зовнішня | Макс. | м | 15 | 15 |
| | Внутр. - Внутр. | Макс. | м | 7,5 | 7,5 |
| Діаметри трубопроводів | Рідина | мм (дюйми) x кількість | | Ø 6,35(1/4) x 2 | Ø 6,35(1/4) x 2 |
| | Газ | мм (дюйми) x кількість | | Ø 9,52(3/8) x 2 | Ø 9,52(3/8) x 2 |



MU3R19 | MU3R21 | MU4R25

MULTI F Inverter



Зроблено в Кореї

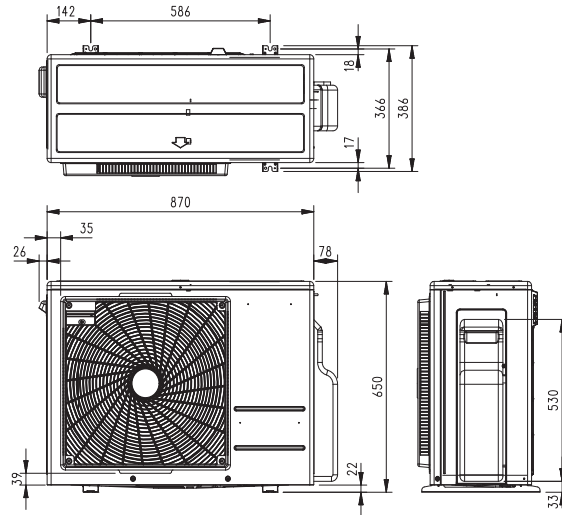

| Зовнішній блок | | | | MU3R19.U21 | MU3R21.U21 | MU4R25.U21 |
|---|---|-----------------------------|-------|--------------------|--------------------|--------------------|
| Макс. кількість внутрішніх блоків, що підключаються | | | | 3 | 3 | 4 |
| Макс. індекс продуктивності внутрішніх блоків | | | | 30 | 33 | 39 |
| Продуктивність | Охолодження | Мін. - Ном. - Макс. | кВт | 1,06 - 5,28 - 6,33 | 1,06 - 6,15 - 7,33 | 1,06 - 7,03 - 8,50 |
| | Нагрівання | Мін. - Ном. - Макс. | кВт | 1,17 - 6,33 - 7,33 | 1,17 - 7,03 - 7,80 | 1,17 - 8,09 - 9,09 |
| Потужність споживання | Охолодження | Мін. - Ном. - Макс. | кВт | 0,29 - 1,11 - 2,04 | 0,29 - 1,44 - 2,45 | 0,29 - 1,76 - 2,77 |
| | Нагрівання | Мін. - Ном. - Макс. | кВт | 0,28 - 1,27 - 2,04 | 0,28 - 1,53 - 2,38 | 0,28 - 1,84 - 2,85 |
| Робочий струм | Охолодження | Мін. - Ном. - Макс. | A | 1,3 - 5,0 - 9,2 | 1,3 - 6,5 - 11,1 | 1,3 - 8,0 - 12,6 |
| | Нагрівання | Мін. - Ном. - Макс. | A | 1,3 - 5,7 - 9,2 | 1,3 - 6,9 - 10,8 | 1,3 - 8,3 - 12,9 |
| Енергоефективність | | SEER / SCOP | | 8,50 / 4,40 | 8,50 / 4,40 | 8,00 / 4,40 |
| | | Охолодж./Нагрів. | | A+++ / A+ | A+++ / A+ | A++ / A+ |
| BLDC вентилятор | Витрата повітря | м ³ /хв x шт. | | 50 x 1 | 50 x 1 | 50 x 1 |
| BLDC Компресор | Тип | | | Twin Rotary | Twin Rotary | Twin Rotary |
| Рівень звукового тиску | Охолодж. / Нагрівання | Ном. | дБ(A) | 48 / 53 | 49 / 54 | 50 / 54 |
| Рівень шуму | Охолодження | Макс. | дБ(A) | 63 | 64 | 66 |
| Габаритні розміри | Ш x В x Г | | мм | 870 x 650 x 330 | 870 x 650 x 330 | 870 x 650 x 330 |
| Маса | Нетто | | кг | 46,0 | 46,0 | 46,2 |
| Холодоагент | Тип | | | R32 | R32 | R32 |
| | Заводська заправка | | г | 1 400 | 1 400 | 1 400 |
| | Макс. довжина траси при заводській заправці | | м | 22,5 | 22,5 | 30 |
| | Додаткова заправка | | г/м | 22,5 | 22,5 | 22,5 |
| Температурний діапазон | Охолодження | Мін. / Макс. | °C СТ | - 10 / 48 | - 10 / 48 | - 10 / 48 |
| | Нагрівання | Мін. / Макс. | °C ВТ | - 18 / 18 | - 18 / 18 | - 18 / 18 |
| Електроживлення | | Ø / В / Гц | | 1 / 220-240 / 50 | 1 / 220-240 / 50 | 1 / 220-240 / 50 |
| Кабель живлення (із заземленням) | | Кількість x мм ² | | 3C x 2,5 | 3C x 2,5 | 3C x 2,5 |
| Міжблоковий кабель (з заземленням) | | Кількість x мм ² | | 4 x 0,75 | 4 x 0,75 | 4 x 0,75 |
| Максимальна довжина трубопроводів | Загальна довжина траси | | м | 50 | 50 | 70 |
| | До кожного внутрішнього блоку | | м | 25 | 25 | 25 |
| Макс. перепад висот | Внутр.- зовнішня | Макс. | м | 15 | 15 | 15 |
| | Внутр. - Внутр. | Макс. | м | 7,5 | 7,5 | 7,5 |
| Діаметри трубопроводів | Рідина | мм (дюйми) x кількість | | Ø 6,35 (1/4) x 3 | Ø 6,35 (1/4) x 3 | Ø 6,35 (1/4) x 4 |
| | Газ | мм (дюйми) x кількість | | Ø 9,52 (3/8) x 3 | Ø 9,52 (3/8) x 3 | Ø 9,52 (3/8) x 4 |

MU4R27 | MU5R30

MULTI F Inverter



Зроблено в Кореї

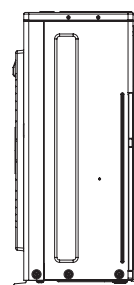
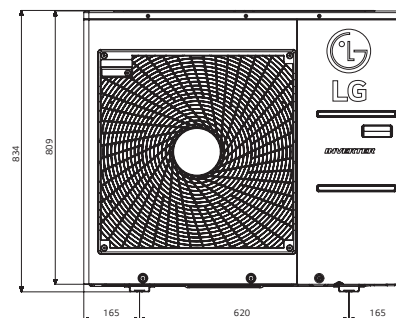
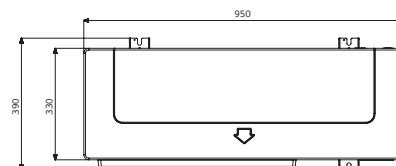

| Зовнішній блок | | | | MU4R27.U40 | MU5R30.U40 |
|---|---|--------------------------|-------|--------------------|--------------------|
| Макс. кількість внутрішніх блоків, що підключаються | | | | 4 | 5 |
| Макс. індекс продуктивності внутрішніх блоків | | | | 41 | 48 |
| Продуктивність | Охолодження | Мін. - Ном. - Макс. | кВт | 1,32 - 7,91 - 9,50 | 1,32 - 8,79 - 10,6 |
| | Нагрівання | Мін. - Ном. - Макс. | кВт | 1,47 - 9,09 - 10,6 | 1,47 - 10,1 - 12,1 |
| Потужність споживання | Охолодження | Мін. - Ном. - Макс. | кВт | 0,42 - 1,80 - 2,89 | 0,42 - 2,00 - 3,35 |
| | Нагрівання | Мін. - Ном. - Макс. | кВт | 0,61 - 2,07 - 3,38 | 0,61 - 2,15 - 3,60 |
| Робочий струм | Охолодження | Мін. - Ном. - Макс. | А | 1,9 - 8,1 - 13,1 | 1,9 - 9,1 - 15,2 |
| | Нагрівання | Мін. - Ном. - Макс. | А | 2,8 - 9,4 - 15,3 | 2,8 - 9,7 - 16,3 |
| Енергоефективність | SEER / SCOP | | | 8,00 / 4,20 | 8,20 / 4,20 |
| | Клас | Охолодж. / Нагрів. | | A++ / A+ | A++ / A+ |
| BLDC вентилятор | Витрата повітря | м ³ /хв x шт. | | 60 x 1 | 60 x 1 |
| BLDC Компресор | Тип | | | Twin Rotary | Twin Rotary |
| Рівень звукового тиску | Охолодж./Нагрівання | Ном. | дБ(А) | 50 / 54 | 50 / 54 |
| Рівень шуму | Охолодження | Макс. | дБ(А) | 65 | 66 |
| Габаритні розміри | Ш x В x Г | | | 950 x 834 x 330 | 950 x 834 x 330 |
| Маса | Нетто | | | 60,7 | 61,3 |
| Холодоагент | Тип | | | R32 | R32 |
| | Заводська заправка | | | 2 300 | 2 600 |
| | Макс. довжина траси при заводській заправці | | | 30 | 37,5 |
| | Додаткова заправка | г/м | | 20 | 20 |
| Температурний діапазон | Охолодження | Мін. / Макс. | °C ST | - 10 / 48 | - 10 / 48 |
| | Нагрівання | Мін. / Макс. | °C BT | - 18 / 18 | - 18 / 18 |
| Електроживлення | Ø / В / Гц | | | 1 / 220-240 / 50 | 1 / 220-240 / 50 |
| Кабель живлення (із заземленням) | Кількість x мм ² | | | 3C x 2,5 | 3C x 2,5 |
| Міжблоковий кабель (з заземленням) | Кількість x мм ² | | | 4 x 0,75 | 4 x 0,75 |
| Максимальна довжина трубопроводів | Загальна довжина траси | | м | 70 (229,7) | 75 |
| | До кожного внутрішнього блоку | | м | 25 | 25 |
| Макс. перепад висот | Внутр. - зовнішня | Макс. | м | 15 | 15 |
| | Внутр. - Внутр. | Макс. | м | 7,5 | 7,5 |
| Діаметри трубопроводів | Рідина | мм (дюйми) x кількість | | Ø 6,35 (1/4) x 4 | Ø 6,35 (1/4) x 5 |
| | Газ | мм (дюйми) x кількість | | Ø 9,52 (3/8) x 4 | Ø 9,52 (3/8) x 5 |

MU5M40

MULTI F Inverter

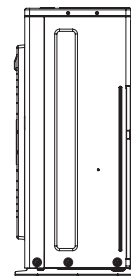
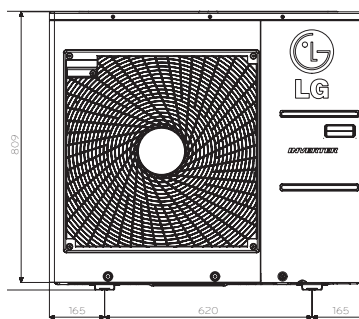
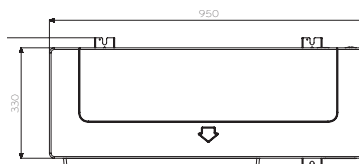

Зроблено в Кореї

| Зовнішній блок | | | | MU5M40.U44 |
|---|---|------------------------|--------------------|-------------------|
| Макс. кількість внутрішніх блоків, що підключаються | | | | 5 |
| Макс. індекс продуктивності внутрішніх блоків | | | | 52 |
| Продуктивність | Охолодження | Ном. | кВт | 11,2 (1,8 - 14,7) |
| | Нагрівання | Ном. | кВт | 12,5 (2,0 - 15,5) |
| Потужність споживання | Охолодження | Ном. | кВт | 2,8 (0,8 - 5,0) |
| | Нагрівання | Ном. | кВт | 2,9 (0,8 - 5,2) |
| Коефіцієнт енергоефективності | Охолодження | EER | | 4 |
| | Нагрівання | COP | | 4,3 |
| Коефіцієнт сезонної енергоефективності | Охолодження | SEER | | 7,1 |
| | Нагрівання | SCOP | | 4 |
| Клас сезонної енергоефективності | Охолодж. / Нагрівання | | | A++ / A+ |
| Електроживлення | В / ø / Гц | | | 220-240 / 1/ 50 |
| Кабель живлення (із заземленням) | Кількість x мм ² | | | 3 x 3,5 |
| Міжблоковий кабель (з заземленням) | Кількість x мм ² | | | 4 x 0,75 |
| Автоматичний вимикач (ПЗВ) | А | | | 30 |
| Габаритні розміри | ШxВxГ | мм | | 950 x 834 x 330 |
| Маса | Нетто | кг | | 72 |
| Витрата повітря | | Ном. | м ³ /хв | 70 |
| Рівень звукового тиску | Охолодження | Ном. | дБ(А) | 53 |
| | Нагрівання | Ном. | дБ(А) | 55 |
| Рівень шуму | Охолодження | Макс. | дБ(А) | 67 |
| Компресор | | | | Спіральний |
| Холодоагент | Тип | | | R410A |
| | Заводська заправка | г | | 3 500 |
| | Макс. довжина траси при заводській заправці | м | | 20 |
| | Додаткова заправка | г/м | | 20 |
| Діаметри трубопроводів | Рідина | мм (дюйми) x кількість | | ø6,35 (1/4) x 5 |
| | Газ | мм (дюйми) x кількість | | ø9,52 (3/8) x 5 |
| Максимальна довжина трубопроводів | Загальна довжина траси | | | 85 |
| | До кожного внутрішнього блоку | | | 25 |
| Макс. перепад висот | Внутр. - зовнішня | Макс. | м | 15 |
| | Внутр. - Внутр. | Макс. | м | 7,5 |
| Температурний діапазон | Охолодження | Мін. - Макс. | °C ST | -10°C - 48°C |
| | Нагрівання | Мін. - Макс. | °C BT | -18°C ~ 18°C |

FM40AH

MULTI F Inverter

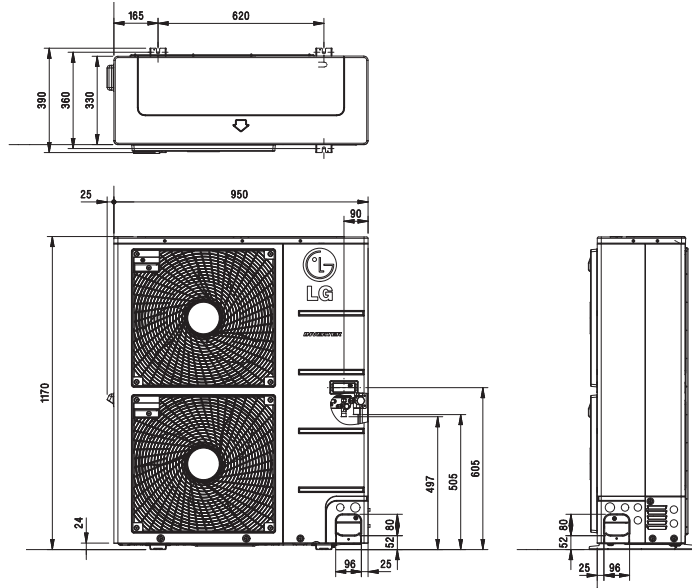

Зроблено в Кореї

| Зовнішній блок | | | | FM40AH.U34 | |
|--|---|--|-----|------------------------|----------|
| Макс. кількість внутрішніх блоків, що підключаються* | | | | 7 | |
| Макс. індекс продуктивності внутрішніх блоків | | | | 16 ~ 52 | |
| Продуктивність | Охолодження | Ном. | кВт | 11,2 (2,8 ~ 13,5) | |
| | Нагрівання | Ном. | кВт | 12,5 (3,1 ~ 15,0) | |
| Потужність споживання | Охолодження | Ном. | кВт | 2,7 (0,8 ~ 4,2) | |
| | Нагрівання | Ном. | кВт | 2,8 (0,8 ~ 4,5) | |
| Коефіцієнт енергоефективності | Охолодження | EER | | 4,8 | |
| | Нагрівання | COP | | 4,7 | |
| Коефіцієнт сезонної енергоефективності | Охолодження | SEER | | 5,6 | |
| | Нагрівання | SCOP | | 3,81 | |
| Клас сезонної енергоефективності | Охолодж./Нагрівання | | | A+ / A | |
| Електроживлення | В / ø / Гц | | | 220-240 / 1/ 50 | |
| Кабель живлення (із заземленням) | Кількість жил x мм ² (екран.) | | | 3 x 4,0 | |
| Міжблоковий кабель (з заземленням) | Від зовнішнього блоку до блоку розподільника | Кількість жил x мм ² (екран.) | | 4 x 1,25 | |
| | Від блоку розподільника до внутрішнього блоку | Кількість жил x мм ² (екран.) | | 4 x 0,75 | |
| Автоматичний вимикач (ПЗВ) | А | | | 40 | |
| Габаритні розміри | ШxВxГ | | | 950 x 1,380 x 330 | |
| Маса | Нетто | | | 88 | |
| Витрата повітря | Ном. | | | м ³ /хв | 120 |
| Рівень звукового тиску | Охолодження | Ном. | | дБ(А) | 53 |
| | Нагрівання | Ном. | | дБ(А) | 55 |
| Рівень шуму | Охолодження | Макс. | | дБ(А) | 66 |
| Компресор | Тип | | | Двороторний ротаційний | |
| Холодоагент | Тип | | | R410A | |
| | Заводська заправка | | | г | 4 200 |
| Діаметри трубопроводів | Рідина | мм (дюйми) x кількість | | Ø9,52 (3/8) | |
| | Газ | мм (дюйми) x кількість | | Ø19,05 (3/4) | |
| Максимальна довжина трубопроводів | Загальна довжина траси | | | м | 100 |
| | До кожного внутрішнього блоку | | | м | 50 |
| | Сумарна довжина відгалужень | | | м | 50 |
| | Від блоку розподільника до внутрішнього блоку | | | м | 15 |
| Макс. перепад висот | Внутр.- зовнішня | Макс. | | м | 30 |
| | Внутр. - Внутр. | Макс. | | м | 15 |
| Температурний діапазон | Охолодження | Мін. ~ Макс. | | °С СТ | -10 ~ 48 |
| | Нагрівання | Мін. ~ Макс. | | °С ВТ | -18 ~ 18 |

* - максимальна кількість блоків-розподільників, що підключаються: 2

FM48AH | FM56AH

MULTI F Inverter

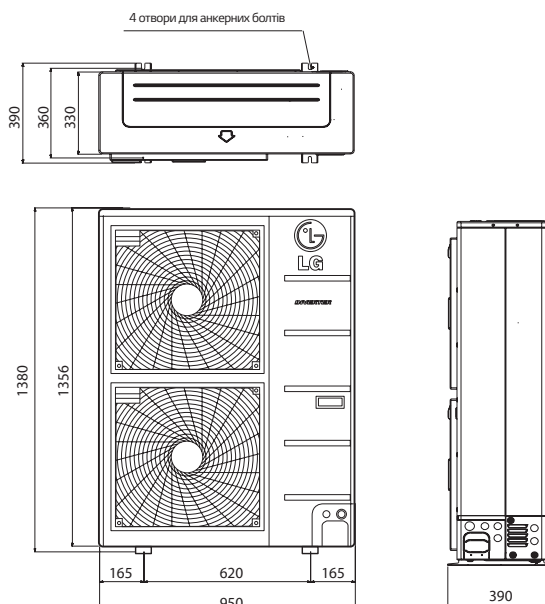

Зроблено в Кореї

| Зовнішній блок | | | | FM48AH.U34 | FM56AH.U34 |
|---|---|--|--|-------------------|-------------------|
| Макс. кількість внутрішніх блоків, що підключаються | | | | 8 | 9 |
| Макс. індекс продуктивності внутрішніх блоків | | | | 19 - 63 | 23 - 73 |
| Продуктивність | Охолодження | Ном. | кВт | 14,0 (2,8 - 17,0) | 15,5 (2,8 - 18,5) |
| | Нагрівання | Ном. | кВт | 16,0 (3,2 - 17,3) | 17,4 (3,2 - 18,8) |
| Потужність споживання | Охолодження | Ном. | кВт | 3,3 (1,0 - 5,4) | 4,0 (1,0 - 5,9) |
| | Нагрівання | Ном. | кВт | 3,8 (1,5 - 5,8) | 4,4 (1,5 - 6,5) |
| Коефіцієнт енергоефективності | Охолодження | EER | | 4,2 | 3,9 |
| | Нагрівання | COP | | 4,2 | 4 |
| Коефіцієнт сезонної енергоефективності | Охолодження | SEER | | 6,1 | 5,6 |
| | Нагрівання | SCOP | | 4,0 | 4,0 |
| Клас сезонної енергоефективності | Охолодж./Нагрівання | | | A+ / A | A+ / A |
| Електроживлення | | | V / φ / Гц | 220-240 / 1 / 50 | 220-240 / 1 / 50 |
| Кабель живлення (із заземленням) | | | Кількість жил x мм ² (екран.) | 3 x 4,0 | 3 x 4,0 |
| Міжблоковий кабель (з заземленням) | Від зовнішнього блоку до блоку розподільника | Кількість жил x мм ² (екран.) | | 4 x 1,25 | 4 x 1,25 |
| | Від блоку розподільника до внутрішнього блоку | Кількість жил x мм ² (екран.) | | 4 x 0,75 | 4 x 0,75 |
| Автоматичний вимикач (ПЗВ) | | | A | 40 | 40 |
| Габаритні розміри | ШxВxГ | | мм | 950 x 1,380 x 330 | 950 x 1,380 x 330 |
| Маса | Нетто | | кг | 88 | 88 |
| Витрата повітря | Ном. | | м ³ /хв | 120 | 120 |
| Рівень звукового тиску | Охолодження | Ном. | дБ(A) | 53 | 53 |
| | Нагрівання | Ном. | дБ(A) | 55 | 55 |
| Рівень шуму | Охолодження | Макс. | дБ(A) | 67 | 68 |
| Компресор | Тип | | Двороторний ротаційний | | |
| Холодоагент | Тип | | R410A | | |
| | Заводська заправка | | г | 4 200 | 4 200 |
| Діаметри трубопроводів | Рідина | | мм (дюйми) x кількість | Ø9,52 (3/8) | Ø9,52 (3/8) |
| | Газ | | мм (дюйми) x кількість | Ø19,05 (3/4) | Ø19,05 (3/4) |
| Максимальна довжина трубопроводів | Загальна довжина траси | | м | 135 | 145 |
| | До кожного внутрішнього блоку | | м | 55 | 55 |
| | Сумарна довжина відгалужень | | м | 80 | 90 |
| | Від блоку розподільника до внутрішнього блоку | | м | 15 | 15 |
| Макс. перепад висот | Внутр.- зовнішня | Макс. | м | 30 | 30 |
| | Внутр. - Внутр. | Макс. | м | 15 | 15 |
| Температурний діапазон | Охолодження | Мін. - Макс. | °C ST | -10 - 48 | -10 - 48 |
| | Нагрівання | Мін. - Макс. | °C BT | -18 - 18 | -18 - 18 |

FM41AH

MULTI F Inverter

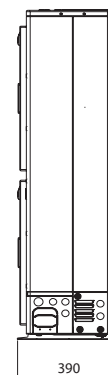
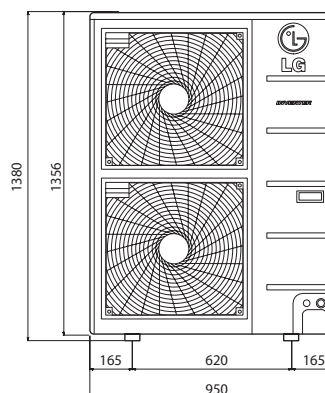

Зроблено в Кореї

| Зовнішній блок | | | | FM41AH.U34 |
|---|---|--|------------------------|------------------------|
| Макс. кількість внутрішніх блоків, що підключаються | | | | 7 |
| Макс. індекс продуктивності внутрішніх блоків | | | | 16 ~ 54 |
| Продуктивність | Охолодження | Ном. | кВт | 12,3 (2,8 ~ 14,7) |
| | Нагрівання | Ном. | кВт | 13,5 (3,2 ~ 15,2) |
| Потужність споживання | Охолодження | Ном. | кВт | 2,6 (1,0 ~ 4,4) |
| | Нагрівання | Ном. | кВт | 2,9 (1,5 ~ 4,8) |
| Коефіцієнт енергоефективності | Охолодження | EER | | 4,8 |
| | Нагрівання | COP | | 4,7 |
| Коефіцієнт сезонної енергоефективності | Охолодження | SEER | | 6,1 |
| | Нагрівання | SCOP | | 4,0 |
| Клас сезонної енергоефективності | Охолодж./Нагрівання | | | A+ / A |
| Електроживлення | В / ø / Гц | | | 3 / 380-415 / 50 |
| Кабель живлення (із заземленням) | Кількість жил x мм ² (екран.) | | | 5 x 2,5 |
| Міжблоковий кабель (з заземленням) | Від зовнішнього блоку до блоку розподільника | Кількість жил x мм ² (екран.) | | 4 x 1,25 |
| | Від блоку розподільника до внутрішнього блоку | Кількість жил x мм ² (екран.) | | 4 x 0,75 |
| Автоматичний вимикач (ПЗВ) | А | | | 20 |
| Габаритні розміри | ШxВxГ | | | 950 x 1,380 x 330 |
| Маса | Нетто | | | 88 |
| Витрата повітря | | Ном. | м ³ /хв | 120 |
| Рівень звукового тиску | Охолодження | Ном. | дБ(А) | 53 |
| | Нагрівання | Ном. | дБ(А) | 55 |
| Рівень шуму | Охолодження | Макс | дБ(А) | 66 |
| Компресор | Тип | | | Двороторний ротаційний |
| Холодоагент | Тип | | | R410A |
| | Заводська заправка | | | г |
| Діаметри трубопроводів | Рідина | | мм (дюйми) x кількість | Ø9,52 (3/8) |
| | Газ | | мм (дюйми) x кількість | Ø19,05 (3/4) |
| Максимальна довжина трубопроводів | Загальна довжина траси | | | м |
| | До кожного внутрішнього блоку | | | м |
| | Сумарна довжина відгалужень | | | м |
| | Від блоку розподільника до внутрішнього блоку | | | м |
| Макс. перепад висот | Внутр. - зовнішня | Макс | м | 30 |
| | Внутр. - Внутр. | Макс | м | 15 |
| Температурний діапазон | Охолодження | Мін. ~ Макс. | °С СТ | -10 ~ 48 |
| | Нагрівання | Мін. ~ Макс. | °С ВТ | -18 ~ 18 |

FM49AH | FM57AH

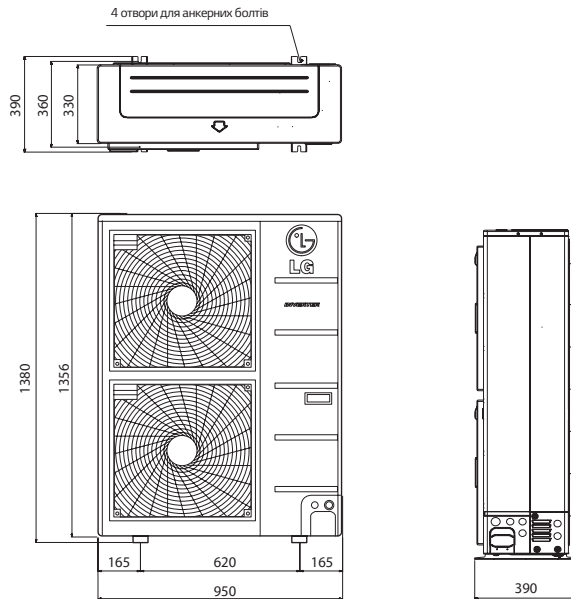

MULTI F Inverter



Зроблено в Кореї

| Зовнішній блок | | | | FM49AH.U34 | FM57AH.U34 |
|---|---|---|---|-------------------|-------------------|
| Макс. кількість внутрішніх блоків, що підключаються | | | | 8 | 9 |
| Макс. індекс продуктивності внутрішніх блоків | | | | 19 - 63 | 23 - 73 |
| Продуктивність | Охолодження | Ном. | кВт | 14,0 (2,8 - 17,0) | 15,5 (2,8 - 18,5) |
| | Нагрівання | Ном. | кВт | 16,0 (3,2 - 17,3) | 17,4 (3,2 - 18,8) |
| Потужність споживання | Охолодження | Ном. | кВт | 3,3 (1,0 - 5,4) | 4,0 (1,0 - 5,9) |
| | Нагрівання | Ном. | кВт | 3,8 (1,5 - 5,8) | 4,4 (1,5 - 6,5) |
| Коефіцієнт енергоефективності | Охолодження | EER | | 4,2 | 3,9 |
| | Нагрівання | COP | | 4,2 | 4 |
| Коефіцієнт сезонної енергоефективності | Охолодження | SEER | | 6,1 | 5,6 |
| | Нагрівання | SCOP | | 4,0 | 4,0 |
| Клас сезонної енергоефективності | Охолодж./Нагрівання | | | A+ / A | A+ / A |
| Електроживлення | | | V / ø / Гц | 3 / 380-415 / 50 | 3 / 380-415 / 50 |
| Кабель живлення (із заземленням) | | | Кількість жил x мм ² (екран) | 5 x 2,5 | 5 x 2,5 |
| Міжблоковий кабель (з заземленням) | Від зовнішнього блоку до блоку розподільника | Кількість жил x мм ² (екран) | | 4 x 1,25 | 4 x 1,25 |
| | Від блоку розподільника до внутрішнього блоку | Кількість жил x мм ² (екран) | | 4 x 0,75 | 4 x 0,75 |
| Автоматичний вимикач (ПЗВ) | | | A | 20 | 20 |
| Габаритні розміри | ШxВxГ | мм | | 950 x 1,380 x 330 | 950 x 1,380 x 330 |
| Маса | Нетто | кг | | 88 | 88 |
| Витрата повітря | | Ном. | м ³ /хв | 120 | 120 |
| Рівень звукового тиску | Охолодження | Ном. | дБ(А) | 53 | 53 |
| | Нагрівання | Ном. | дБ(А) | 55 | 55 |
| Рівень шуму | Охолодження | Макс | дБ(А) | 67 | 68 |
| Компресор | Тип | | Двороторний ротаційний | | |
| Холодоагент | Тип | | R410A | | |
| | Заводська заправка | | г | | |
| Діаметри трубопроводів | Рідина | мм (дюйми) x кількість | | Ø9,52 (3/8) | Ø9,52 (3/8) |
| | Газ | мм (дюйми) x кількість | | Ø19,05 (3/4) | Ø19,05 (3/4) |
| Максимальна довжина трубопроводів | Загальна довжина траси | | м | 135 | 145 |
| | До кожного внутрішнього блоку | | м | 55 | 55 |
| | Сумарна довжина відгалужень | | м | 80 | 90 |
| | Від блоку розподільника до внутрішнього блоку | | м | 15 | 15 |
| Макс. перепад висот | Внутр.- зовнішня | Макс | м | 30 | 30 |
| | Внутр. - Внутр. | Макс | м | 15 | 15 |
| Температурний діапазон | Охолодження | Мін. - Макс. | °C ST | -10 - 48 | -10 - 48 |
| | Нагрівання | Мін. - Макс. | °C BT | -18 - 18 | -18 - 18 |

АКСЕСУАРИ ДЛЯ ЗОВНІШНІХ БЛОКІВ

| Аксесуари для зовнішнього блоку | | |
|---|--|---|
| Центральний контролер AC EZ | Спрощений центральний контролер AC EZ Touch | Плата PI485 |
|  PQCSZ250S0 |  PACEZA000 |  PMNFP14A1 |

Спрощений центральний контролер AC EZ



PQCSZ250S0

- Команди: Увімк./Вимк., частота обертання вент-ра, режим роботи, температура повітря
- Максимальне управління до 32 внутрішніх блоків
- Індикатор режиму роботи та графік роботи до 8 подій
- Потрібна плата PI485
- Блокування індивідуальних пультів управління
- Електроживлення DC 12В
- PQCSZ250S0

* Аксесуар сумісний з усіма моделями, крім MU2M15 та MU2M17

Спрощений центральний контролер AC EZ Touch



PACEZA000

- Команди: Увімк./Вимк., частота обертання вент-ра, режим роботи, тем-ра повітря
- Максимальне управління до 64 внутрішніх блоків
- Віддалений доступ через мережу Інтернет (Потрібно привласнення публічної IP-адреси)
- Індикатор режиму роботи
- Графік роботи до 8 подій
- Блокування індивідуальних пультів управління
- Електроживлення DC 12В

* Аксесуар сумісний з усіма моделями, крім MU2M15 та MU2M17

Плата PI485



PMNFP14A1

- Плата PI485 перетворює протокол системи кондиціонування у протокол RS485 центрального контролера

* Аксесуар сумісний з усіма моделями, крім MU2M15 і MU2M17

ДОЗАПРАВКА СИСТЕМИ

MULTI F

Спосіб розрахунку кількості фреону при необхідності дозаправки системи

Додаткова заправка хладагенту (г) =
 ((Довжина трубопроводу в приміщенні А - 7,5) x 20 г / м +
 (Довжина трубопроводу в приміщенні В - 7,5) x 20 г / м + ...) - ((CF * Коефіцієнт корекції) x 150)

* CF = Максимальне число внутрішніх блоків, що підключаються - загальне число підключених внутрішніх блоків

Приклад №1

Модель: MU5R30

Максимально можлива кількість внутрішніх блоків, що підключаються: 5

Кількість внутрішніх блоків, що підключаються до даної системи (приклад): 3

Довжина трубопроводу у приміщенні А = 10 м

Довжина трубопроводу у приміщенні В = 8 м

Довжина трубопроводу у приміщенні С = 18 м

Додаткова заправка хладагенту (г) = ((10 - 7,5) x 20 г / м + (8 - 7,5) x 20 г / м + (18 - 7,5) x 20 г / м) - ((5 - 3) x 150) = -30 г

При від'ємному результаті додаткова заправка не потрібна!

Приклад №2

Модель: MU5R30

Максимально можлива кількість внутрішніх блоків, що підключаються: 5

Кількість внутрішніх блоків, що підключаються до даної системи (приклад): 5

Довжина трубопроводу в приміщенні А = 10 м

Довжина трубопроводу в приміщенні В = 8 м

Довжина трубопроводу в приміщенні С = 18 м

Довжина трубопроводу в приміщенні D = 12 м

Довжина трубопроводу в приміщенні E = 5 м

Додаткова заправка хладагенту (г) = ((10 - 7,5) x 20 г / м + (8 - 7,5) x 20 г / м + (18 - 7,5) x 20 г / м + (12 - 7,5) x 20 г / м + (5 - 7,5) x 20 г / м) - ((5-5) x 150) = 310 г

Додаткова заправка системи складе 310 г

MULTI F DX

Приклад: схема з розподільником, 1φ, 11,7 кВт / год

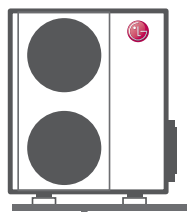

Сумарна довжина основного
трубопроводу (А + В + С) = 30 м

Для кожного відгалуження трубопроводу
 a = 10м c = 5м e = 10м
 b = 8м d = 3м

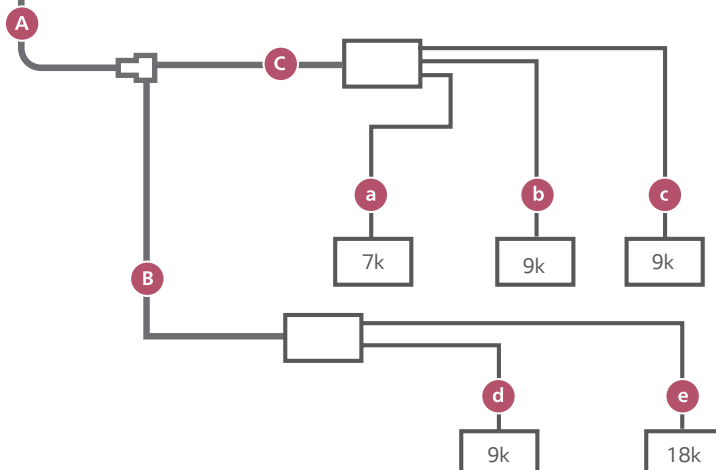

Використання розподільючого блоку

Додаткова заправка (г) =

((Довжина основного трубопроводу - Стандартна довжина) x 50 г / м
 + (Довжина відгалуження у приміщенні А - Стандартна довжина) x 20 г / м + ...
 + (Довжина відгалуження у приміщенні В - Стандартна довжина) x 20 г / м
 + (Довжина відгалуження у приміщенні С - Стандартна довжина) x 20 г / м + ...)
 - CF (Коефіцієнт корекції) x 100 *

CF = Максимальне число внутрішніх блоків, що підключаються
 - Загальна кількість підключених внутрішніх блоків

Додаткова заправка =

((30-5) x 50 + (10-5) x 20 + (8-5) x 20
 + (5-5) x 20 + (3-5) x 20 + (10-5) x 20
 - (7-5) x 100 = 1270 г

* При від'ємному результаті додаткова заправка не потрібна!

НАСТІННИЙ ТИП ARTCOOL Gallery

- Унікальний дизайн внутрішнього блоку
- Можливість зміни зображення
- 3D повітряний потік
- Сумісний з Wi-Fi модулем
- PWFMD200 (опція)
- Зроблено в Південній Кореї



MA09R / MA12R



ІЧ ПДУ у комплекті



| Внутрішній блок | | | MA09R NF1 | MA12R NF1 |
|------------------------|--------------------------|---------------------------------------|------------------|------------------|
| Продуктивність | Охолодження / Нагрівання | Ном. кВт | 2,6 / 2,9 | 3,5 / 3,9 |
| Потужність споживання | | Ном. Вт | 40 | 40 |
| Робочий струм | | Макс. А | 0,2 | 0,2 |
| Електроживлення | | φ / В / Гц | 1, 220 - 240, 50 | 1, 220 - 240, 50 |
| Витрата повітря | | Вис./Серед./Низьк. м ³ /хв | 7,7 / 5,9 / 4,4 | 8,9 / 7,3 / 5,6 |
| Рівень шуму | Охолодження | Вис./Серед./Низьк. дБ(А) | 38 / 32 / 27 | 44 / 38 / 32 |
| Дегідратація | | л/ч | 1,2 | 1,4 |
| Габаритні розміри | | Ш x В x Г мм | 600 x 600 x 145 | 600 x 600 x 145 |
| Маса нетто | | кг | 15,0 | 15,0 |
| Діаметри трубопроводів | Рідина | мм | φ 6.35 | φ 6.35 |
| | Газ | мм | φ 9.52 | φ 9.52 |
| | Дренаж | мм | φ 16.0 | φ 16.0 |

Акcesуари:

PDRYCB400 - модуль зовнішнього сигналу для підключення

Унікальний дизайн

Змінні зображення передньої панелі та нестандартний корпус квадратної форми роблять внутрішні блоки серії Gallery помітною деталлю будь-якого інтер'єру. Настінні блоки серії ARTCOOL відрізняються сучасним дизайном та стануть ефектним доповненням приміщення.



Як змінити зображення



Подача повітря у трьох напрямках

Залежно від обраного режиму повітряний потік може бути змінений для більш комфортного кондиціонування.



Стандартний режим роботи
(Подача повітря у трьох напрямках)



Форсоване охолодження
(Подача повітря вниз)



Нічний режим
(Подача повітря вбік)

- Унікальний дизайн з панеллю із загартованого скла
- Wi-Fi керування
- Низький рівень шуму
- Швидке охолодження/нагрів
- Чотиристоронній повітряний потік
- Фільтр глибокого очищення Антібактерія
- Система автоочищення
- Система фільтрації Plasmaster Ioniser

НАСТІННИЙ ТИП ARTCOOL Mirror



ІЧ ПДУ у комплекті



AC09BK/ AC12BK

| Внутрішній блок | | | AC09BK NSJR | AC12BK NSJR |
|------------------------|--------------------------|--------------------------|-------------------------|-------------------------|
| Продуктивність | Охолодження / Нагрівання | Ном. кВт | 2,5 / 3,3 | 3,5 / 4,0 |
| Потужність споживання | | Ном. Вт | 11 / 18 / 30 | 11 / 19 / 30 |
| Робочий струм | | Макс. А | 0,10 / 0,16 / 0,20 | 0,10 / 0,17 / 0,20 |
| Електроживлення | | Ø / В / Гц | 1 / 220-240 / 50 | 1 / 220-240 / 50 |
| Витрата повітря | | Вис./Серед./Низьк. м³/хв | 12,5 / 10,0 / 7,5 / 4,2 | 12,5 / 10,0 / 7,5 / 4,2 |
| Рівень шуму | Охолодження | Вис./Серед./Низьк. дБ(А) | 45 / 41 / 35 / 27 / 19 | 45 / 41 / 35 / 27 / 19 |
| Габаритні розміри | | Ш x В x Г мм | 837 x 308 x 192 | 837 x 308 x 192 |
| Маса нетто | | кг | 9,9 | 9,9 |
| Діаметри трубопроводів | Рідина | мм | Ø 6,35 | Ø 6,35 |
| | Газ | мм | Ø 9,52 | Ø 9,52 |
| | Дренаж | мм | Ø 16,0 | Ø 16,0 |

Акcesуари:
PREMTB001 - стандартний дровтий пульт керування
PDRYCB400 - модуль зовнішнього сигналу для

Plasmaster ionizer

Понад 3 мільйони іонів, що генеруються іонізатором, захищають вас від неприємних запахів та шкідливих контагіозних частинок у повітрі, стерилізуючи не тільки повітря, що проходить через кондиціонер, але й навколишні поверхні інтер'єру.

Стерилізація та дезодоруючий ефект



Генерація іонів

Іони викидаються в повітря

Уловлювання шкідливих частинок

Іони оточують позитивно заряджені мікроби, бактерії та віруси, що знаходяться у повітрі

Утворення OH радикалів

В результаті хімічної реакції відбувається утворення OH радикалів

Нейтралізація мікробів

В результаті утворення важких кластерів шкідливі речовини осідають і вже не можуть потрапити в легені людини

Стерилізація

Утворюються H₂O молекули

Ефективність стерилізації

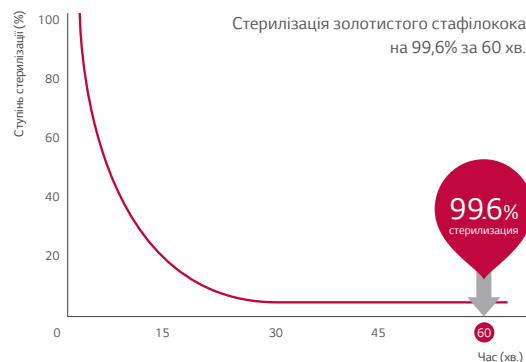
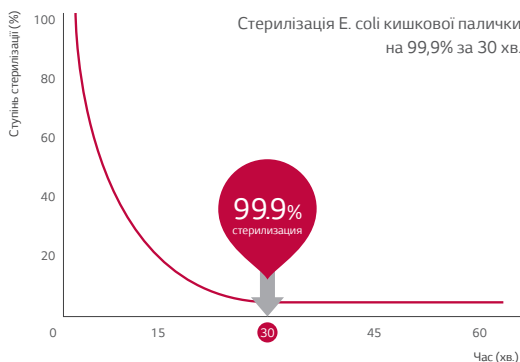

Умови випробувань:
Простір: приміщення 52м3
Температура й вологість: нормальна
Бактерії: E. coli кишкова паличка, золотистий стафілокок

- Класичний дизайн
- Wi-Fi керування
- Низький рівень шуму
- Швидке охолодження/нагрів
- Чотиристоронній повітряний потік
- Система автоочищення
- Зроблено у Південній Кореї

НАСТІННИЙ ТИП



ІЧ ПДУ у комплекті



MJ05PC / MJ07PC / MJ09PC / MJ12PC / MJ15PC / MJ18PC / MJ24PC

| Внутрішній блок | | | | MJ05PC NSJ | MJ07PC NSJ | MJ09PC NSJ | MJ12PC NSJ | MJ15PC NSJ | MJ18PC NSK | MJ24PC NSK |
|------------------------|---------------------|--------------------|--------------------|--------------------|--------------------|--------------------|--------------------|--------------------|--------------------|--------------------|
| Продуктивність | Охолодж./Нагрівання | Ном. | кВт | 1,5 / 1,6 | 2,1 / 2,4 | 2,6 / 3,2 | 3,5 / 4,0 | 4,2 / 5,4 | 5,3 / 6,3 | 7 / 7,5 |
| Потужність споживання | | Ном. | Вт | 11 / 16 / 30 | 11 / 17 / 30 | 11 / 18 / 30 | 11 / 19 / 30 | 12 / 21 / 30 | 26 / 39 / 60 | 27 / 45 / 60 |
| Робочий струм | | Макс. | А | 0,10 / 0,13 / 0,20 | 0,10 / 0,14 / 0,20 | 0,10 / 0,16 / 0,20 | 0,10 / 0,17 / 0,20 | 0,12 / 0,18 / 0,20 | 0,22 / 0,28 / 0,40 | 0,24 / 0,33 / 0,40 |
| Електроживлення | | φ / В / Гц | | 1 / 220-240 / 50 | 1 / 220-240 / 50 | 1 / 220-240 / 50 | 1 / 220-240 / 50 | 1 / 220-240 / 50 | 1 / 220-240 / 50 | 1 / 220-240 / 50 |
| Витрата повітря | | Вис./Серед./Низьк. | м ³ /хв | 7,1 / 5,7 / 4,6 | 7,2 / 5,8 / 4,6 | 7,6 / 6,2 / 4,8 | 8,0 / 6,6 / 5,5 | 8,9 / 7,2 / 5,6 | 15,8 / 12,4 / 10,0 | 16,9 / 12,8 / 10,4 |
| Рівень шуму | Охолодження | Вис./Серед./Низьк. | дБ(А) | 34 / 31 / 26 | 35 / 31 / 26 | 36 / 32 / 27 | 38 / 34 / 29 | 42 / 35 / 30 | 44 / 38 / 34 | 46 / 41 / 36 |
| Габаритні розміри | | Ш x В x Г | мм | 818 x 316 x 189 | 818 x 316 x 189 | 818 x 316 x 189 | 818 x 316 x 189 | 818 x 316 x 189 | 975 x 354 x 209 | 975 x 354 x 209 |
| Маса нетто | | | кг | 8,2 | 8,2 | 8,2 | 8,2 | 8,2 | 10,9 | 10,9 |
| Діаметри трубопроводів | Рідина | | мм | Ø 6,35 | Ø 6,35 | Ø 6,35 | Ø 6,35 | Ø 6,35 | Ø 6,35 | Ø 6,35 |
| | Газ | | мм | Ø 9,52 | Ø 9,52 | Ø 9,52 | Ø 9,52 | Ø 9,52 | Ø 12,7 | Ø 12,7 |
| | Дренаж | | мм | Ø 16,0 | Ø 16,0 | Ø 16,0 | Ø 16,0 | Ø 16,0 | Ø 16,0 | Ø 16,0 |

Акcesуари:

PREMTB001 - стандартний дровтовий пульт керування

PDRYCB400 - модуль зовнішнього сигналу для підключення розмикаючих пристроїв

Сумісні акcesуари



Провідний ПДУ
PREMTB100



Провідний ПДУ
PREMTB10



Провідний ПДУ
PREMTB001



Провідний ПДУ
PREMTB01



Модуль зовнішнього
сигналу
PDRYCB400



ІЧ ПДУ
PQWRHQ0FDB

КОНСОЛЬНИЙ ТИП



CQ09 / CQ12 / CQ18



ІЧ ПДУ у комплекті

- Стильний дизайн
- Низький рівень шуму
- Компактні розміри
- Розподіл повітря по підлозі у режимі нагріву
- 5 ступенів управління жалюзі
- Фільтр глибокого очищення
- Вбудований ІЧ приймач
- Вбудований дренажний насос
- Зроблено у Південній Кореї



| Внутрішній блок | | | | CQ09 NA0R0 | CQ12 NA0R0 | CQ18 NA0R0 |
|----------------------------|--------------------------|------------------------------|------------|------------------|------------------|------------------|
| Продуктивність | Охолодження / Нагрівання | Ном. | кВт | 2,6 / 2,9 | 3,5 / 3,9 | 5,3 / 5,8 |
| Потужність споживання | | Ном. | Вт | 20 x 1 | 20 x 1 | 20 x 2 |
| Робочий струм | | Макс. | А | 0,6 | 0,6 | 0,7 |
| Електроживлення | | | ø / В / Гц | 1 / 220-240 / 50 | 1 / 220-240 / 50 | 1 / 220-240 / 50 |
| Вентилятор | Мотор | | | BLDC | BLDC | BLDC |
| Витрата повітря | | Вис./Серед./Низьк. | м³/хв | 8,5 / 6,7 / 5,0 | 9,0 / 6,9 / 5,2 | 10,1 / 8,6 / 7,2 |
| Рівень шуму | Охолодження | Вис./Серед./Низьк. | дБ(А) | 38 / 32 / 27 | 39 / 32 / 27 | 44 / 39 / 35 |
| Захисні пристрої | | | | Запобіжник | Запобіжник | Запобіжник |
| Кабель живлення та зв'язку | З заземленням | Кількість жил x мм2 (екран.) | | 4С x 0,75 (18) | 4С x 0,75 (18) | 4С x 0,75 (18) |
| Габаритні розміри | | Ш x В x Г | мм | 700 x 600 x 210 | 700 x 600 x 210 | 700 x 600 x 210 |
| Маса | Нетто | | кг | 14,0 | 14,0 | 14,0 |
| | Рідина | | мм | ø 6,35 | ø 6,35 | ø 6,35 |
| | Газ | | мм | ø 9,52 | ø 9,52 | ø 12,7 |
| Діаметри трубопроводів | Газ | | мм | ø 9,52 | ø 9,52 | ø 12,7 |
| | Дренаж | | мм | ø 16,0 | ø 16,0 | ø 16,0 |

Охолодження

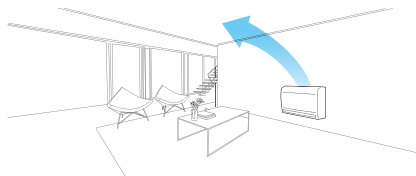

Нагрівання (режим 1)

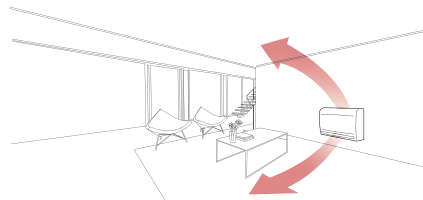

Нагрівання (режим 2)

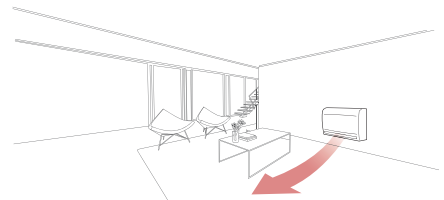

Сумісні аксесуари



Провідний ПДУ
PREMTB100



Провідний ПДУ
PREMTBB10



Провідний ПДУ
PREMTB001



Провідний ПДУ
PREMTBB01



Модуль зовнішнього
сигналу
PDRYCB400



ІЧ ПДУ
PQRWHQ0FDB

- Мінімальні габарити блоку по висоті
- 6-ступеневе управління жалюзі
- Стильний дизайн
- Спрощений монтаж
- Фільтр глибокого очищення
- Вбудований ІЧ приймач
- Вбудований дренажний насос
- Зроблено у Південній Кореї

КАСЕТНИЙ ОДНОПОТОЧНИЙ



Провідний ПДУ
PREMTB001
у комплекті



MT09R / MT11R

| Внутрішній блок | | | | MT09R NU1 | MT11R NU1 |
|------------------------|--------------------------|------------------------------|------------|---|------------------|
| Продуктивність | Охолодження / Нагрівання | Ном. | кВт | 2,6 / 2,9 | 3,5 / 3,9 |
| Потужність споживання | | Ном. | Вт | 20 | 20 |
| Робочий струм | | Макс. | А | 0,2 | 0,2 |
| Електроживлення | | | ø / В / Гц | 1 / 220-240/ 50 | 1 / 220-240 / 50 |
| Вентилятор | Мотор | | | BLDC | BLDC |
| Витрата повітря | | Вис./Серед./Низьк. | м³/хв | 7,5 / 7,3 / 6,8 | 8,1 / 7,4 / 7,0 |
| Рівень шуму | Охолодження | Вис./Серед./Низьк. | дБ(А) | 36 / 34 / 32 | 37 / 36 / 33 |
| Дегідратація | | | л/ч | 1,1 | 1,2 |
| Пристрій захисту | | | | ел. Запобіжник, термозахист двигуна вентилятора | |
| Міжблоковий кабель | З заземленням | Кількість жил × мм² (екран.) | | 4С × 0,75 (18) | 4С × 0,75 (18) |
| Габаритні розміри | | Ш × В × Г | мм | 860 × 132 × 450 | 860 × 132 × 450 |
| Маса нетто | | | кг | 11,7 | 11,7 |
| Діаметри трубопроводів | Рідина | | мм | ø 6,35 | ø 6,35 |
| | Газ | | мм | ø 9,52 | ø 9,52 |
| | Дренаж | | мм | ø 25 | ø 25 |
| Фронтальна панель | Модель | | | PT-UAHW0 | PT-UAHW0 |
| | Колір | | | Білий | Білий |
| | Габаритні розміри | Ш × В × Г | мм | 1,100 × 34 × 500 | 1,100 × 34 × 500 |
| | Маса нетто | | кг | 4,4 | 4,4 |

Сумісні аксесуари



Провідний ПДУ
PREMTB100



Провідний ПДУ
PREMTBB10



Провідний ПДУ
PREMTB001



Провідний ПДУ
PREMTBB01



Модуль зовнішнього
сигналу
PDRYCB400



ІЧ ПДУ
PWLSSB21H

КАСЕТНИЙ 4-ПОТОЧНИЙ



MT06R / MT08R / CT09R
CT12R / CT18R / CT24R



Провідний ПДУ
PREMTB001
у комплекті

- Стильний дизайн
- Низький рівень шуму
- Компактні розміри
- Розподіл повітря по підлозі в режимі нагріву
- 5 ступенів управління жалюзі
- Фільтр глибокого очищення
- Вбудований ІЧ приймач
- Вбудований дренажний насос
- Зроблено в Південній Кореї



| Внутрішній блок | | | | MT06R NRO | MT08R NRO | CT09R NRO | CT12R NRO | CT18R NQ0 | CT24R NPO |
|------------------------|--------------------|--|--------------------|---|------------------|------------------|------------------|--------------------|--------------------|
| Продуктивність | Охолодж. / Нагрів. | Ном. | кВт | 1,5 / 1,6 | 2,1 / 2,3 | 2,5 / 3,2 | 3,5 / 4,0 | 5,0 / 5,8 | 7,0 / 8,0 |
| Потужність споживання | | Ном. | Вт | 10 / 20 / 20 | 10 / 20 / 20 | 10 / 20 / 20 | 10 / 20 / 20 | 10 / 30 / 40 | 20 / 50 / 60 |
| Робочий струм | | Макс. | А | 0,4 | 0,4 | 0,4 | 0,4 | 0,4 | 0,6 |
| Електроживлення | | | φ / В / Гц | 1 / 220-240 / 50 | 1 / 220-240 / 50 | 1 / 220-240 / 50 | 1 / 220-240 / 50 | 1 / 220-240 / 50 | 1 / 220-240 / 50 |
| Вентилятор | Мотор | | | BLDC | BLDC | BLDC | BLDC | BLDC | BLDC |
| Витрата повітря | Вис./Серед./Низьк. | | м ³ /хв | 7,5 / 6,0 / 5,0 | 7,5 / 6,0 / 5,0 | 8,5 / 7,0 / 6,0 | 9,5 / 8,0 / 7,0 | 13,0 / 12,0 / 11,0 | 17,0 / 15,0 / 13,0 |
| Рівень шуму | Охолодження | Вис./Серед./Низьк. | дБ(А) | 31 / 27 / 24 | 31 / 27 / 24 | 36 / 33 / 30 | 38 / 35 / 32 | 41 / 39 / 36 | 38 / 36 / 34 |
| Дегідратація | | | л/ч | 0,8 | 1,0 | 0,9 | 1,4 | 2,0 | 2,5 |
| Пристрій захисту | | | | ел. запобіжник, термозахист двигуна вентилятора | | | | | |
| Міжблоковий кабель | З заземленням | Кількість жил × мм ² (екран.) | | 4С × 0,75 (18) | 4С × 0,75 (18) | 4С × 0,75 (18) | 4С × 0,75 (18) | 4С × 0,75 (18) | 4С × 0,75 (18) |
| Габаритні розміри | | Ш × В × Г | мм | 570 × 214 × 570 | 570 × 214 × 570 | 570 × 214 × 570 | 570 × 214 × 570 | 570 × 256 × 570 | 840 × 204 × 840 |
| Маса нетто | | | кг | 11,7 | 11,7 | 14 | 14 | 14,3 | 20,5 |
| Діаметри трубопроводів | Рідина | | мм | Ø 6,35 | Ø 6,35 | Ø 6,35 | Ø 6,35 | Ø 6,35 | Ø 9,52 |
| | Газ | | мм | Ø 9,52 | Ø 9,52 | Ø 9,52 | Ø 9,52 | Ø 12,7 | Ø 15,88 |
| | Дренаж | | мм | Ø 25,0 | Ø 25,0 | Ø 25,0 | Ø 25,0 | Ø 25,0 | Ø 25,0 |
| Фронтальна панель | Модель | | | PT-QAGW0 | PT-QAGW0 | PT-QAGW0 | PT-QAGW0 | PT-QAGW0 | PT-MCGW0 |
| | Колір | | | Білий | Білий | Білий | Білий | Білий | Білий |
| | Габаритні розміри | Ш × В × Г | мм | 620 × 34 × 620 | 620 × 34 × 620 | 620 × 20 × 620 | 620 × 20 × 620 | 620 × 20 × 620 | 950 × 25 × 950 |
| | Маса нетто | | кг | 3,0 | 3,0 | 3 | 3 | 3 | 6,3 |

Сумісні аксесуари



Провідний ПДУ
PREMTB100



Провідний ПДУ
PREMTB101



Провідний ПДУ
PREMTB001



Провідний ПДУ
PREMTB01



Модуль зовнішнього
сигналу
PDRYCB400



ІЧ ПДУ
PWLSSB21H

- Стильний дизайн
- Низький рівень шуму
- Компактні розміри
- Розподіл повітря по підлозі в режимі нагріву
- 5 ступенів керування жалюзі
- Фільтр глибокого очищення
- Вбудований ІЧ приймач
- Вбудований дренажний насос
- Зроблено в Південній Кореї

КАНАЛЬНИЙ НИЗЬКОНАПІРНИЙ



Провідний ПДУ
PREMTB001
у комплекті

CL09R / CL12R / CL18R / CL24R

| Внутрішній блок | | | | CL09R N20 | CL12R N20 | CL18R N20 | CL24R N30 |
|------------------------|--------------------------|------------------------------|--------------------|---|------------------|--------------------|--------------------|
| Продуктивність | Охолодження / Нагрівання | Ном. | кВт | 2,5 / 3,2 | 3,5 / 4,0 | 5,0 / 5,8 | 7,0 / 8,0 |
| Потужність споживання | ВСД 25 Па | Мін. / Макс. | Вт | 80 / 95 | 80 / 95 | 95 / 120 | 90 / 150 |
| | | Мін. / Макс. | Вт | 80 / 100 | 80 / 100 | 100 / 140 | 110 / 160 |
| Робочий струм | | Макс. | А | 0,80 | 0,80 | 1,00 | 1,00 |
| Електроживлення | | | φ / В / Гц | 1/ 220-240/ 50 | 1/ 220-240/ 50 | 1/ 220-240/ 50 | 1/ 220-240/ 50 |
| Вентилятор | Мотор | | | BLDC | BLDC | BLDC | BLDC |
| Витрата повітря | | Вис./Серед./Низьк. | м ³ /хв | 10,0 / 8,5 / 7,0 | 10,0 / 8,5 / 7,0 | 15,0 / 12,5 / 10,0 | 20,0 / 16,0 / 12,0 |
| Рівень шуму | Охолодження | Вис./Серед./Низьк. | дБ(А) | 31 / 28 / 27 | 31 / 28 / 27 | 36 / 34 / 31 | 39 / 35 / 32 |
| Дегідратація | | | л/ч | 0,5 | 1,1 | 1,6 | 2,6 |
| Пристрій захисту | | | | ел. Запобіжник, термозахист двигуна вентилятора | | | |
| Міжблоковий кабель | З заземленням | Кількість жил x мм2 (екран.) | | 4С x 0,75 (18) | 4С x 0,75 (18) | 4С x 0,75 (18) | 4С x 0,75 (18) |
| Габаритні розміри | | Ш x В x Г | мм | 900 x 190 x 700 | 900 x 190 x 700 | 900 x 190 x 700 | 1,100 x 190 x 700 |
| Маса | Нетто | | кг | 24 | 24 | 24 | 27 |
| | Рідина | | мм | ∅ 6,35 | ∅ 6,35 | ∅ 6,35 | ∅ 9,52 |
| Діаметри трубопроводів | Газ | | мм | ∅ 9,52 | ∅ 9,52 | ∅ 12,7 | ∅ 15,88 |
| | Дренаж | | мм | ∅ 25 | ∅ 25 | ∅ 25 | ∅ 25 |

Сумісні аксесуари



Провідний ПДУ
PREMTB100



Провідний ПДУ
PREMTB10



Провідний ПДУ
PREMTB001



Провідний ПДУ
PREMTB01



Модуль зовнішнього
сигналу
PDRYCB400



ІЧ ПДУ
PWLSSB21H

КАНАЛЬНИЙ СЕРЕДНЬО/ВИСОКОНАПІРНИЙ

- Низький рівень шуму
- Регульований напір вентилятора
- Мала вага
- Дренажний насос опція (ABDPG)
- Контроль потоку до 4-х приміщень (ABZCA)
- Підключення до 9 повітропроводів
- Зроблено в Південній Кореї



CM18R / CM24R



Провідний ПДУ
PREMTB001
у комплекті



| Внутрішній блок | | | | CM18R N10 | CM24R N10 |
|------------------------|--------------------------|------------------------------|------------|---|--------------------|
| Продуктивність | Охолодження / Нагрівання | Ном. | кВт | 5,0 / 5,8 | 7,0 / 8,0 |
| Потужність споживання | ВСД 25 Па | Мін. / Макс. | Вт | 50 / 80 | 50 / 90 |
| | ВСД 50 Па | Мін. / Макс. | Вт | 90 / 160 | 100 / 180 |
| Робочий струм | | Макс. | А | 1,60 | 1,60 |
| Електроживлення | | | φ / В / Гц | 1 / 220-240 / 50 | 1 / 220-240 / 50 |
| Вентилятор | Мотор | | | BLDC | BLDC |
| | Напір | Мін. - Макс. | Па | 25 - 147 | 25 - 147 |
| Витрата повітря | | Вис./Серед./Низьк. | м³/хв | 16,5 / 14,5 / 13,0 | 18,0 / 16,5 / 14,5 |
| Рівень шуму | Охолодження | Вис./Серед./Низьк. | дБ(А) | 34 / 32 / 30 | 35 / 34 / 32 |
| Дегідратація | | | л/ч | 1,45 | 2,5 |
| Пристрій захисту | | | | ел. Запобіжник, термозахист двигуна вентилятора | |
| Міжблоковий кабель | З заземленням | Кількість жил × мм² (екран.) | | 4С × 0,75 (18) | 4С × 0,75 (18) |
| Габаритні розміри | | Ш × В × Г | мм | 900 × 270 × 700 | 900 × 270 × 700 |
| Маса | Нетто | | кг | 26,5 | 26,5 |
| | Рідина | | мм | ∅ 6,35 | ∅ 9,52 |
| Діаметри трубопроводів | Газ | | мм | ∅ 12,7 | ∅ 15,88 |
| | Дренаж | | мм | ∅ 25 | ∅ 25 |

Сумісні аксесуари



Провідний ПДУ
PREMTB100



Провідний ПДУ
PREMTB10



Провідний ПДУ
PREMTB001



Провідний ПДУ
PREMTB01



Модуль зовнішнього
сигналу
PDRYCB400



ІЧ ПДУ
PWLSSB21H



РОЗПОДІЛЬЧІ БЛОКИ ТА РОЗГАЛУЖУВАЧІ



Розподільчий Блок

PMBD3620, PMBD3630, PMBD3640

Технологічний монтаж за допомогою різних розподільчих блоків

| Для | 2-х внутрішніх блоків | 3-х внутрішніх блоків | 4-х внутрішніх блоків |
|-------------------|---|---|---|
| Розподільчий блок |  PMBD3620 |  PMBD3630 |  PMBD3640 |

За допомогою розподільчих блоків різного типу можна істотно спростити монтаж системи на будь-якому об'єкті

Можливості

- Розподіл хладагенту до кількох внутрішніх блоків
- 3 моделі (на 2, 3 або 4 внутрішніх блоки)
- Електронний розширювальний клапан
- Керуюча друкована плата всередині блоку
- Внутрішня ізоляція (запобігає можливим витоків)
- Різьбові з'єднання гарантують просте та чисте встановлення
- Компактний низькопрофільний дизайн
- Спрощений монтаж

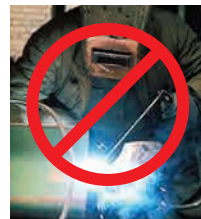

Без зварювання



Тільки нарізні сполучення

Технічні характеристики

| Модель | PMBD3620 | | PMBD3630 | | PMBD3640 | |
|--|-----------------------------|--------------|-------------------------------|-------------------------------|-------------------------------|-------------------------------|
| Внутрішні блоки, що приєднуються | Кількість внутрішніх блоків | 1-2 | 1-3 | 1-4 | Кількість внутрішніх блоків | 1-2 |
| | Продуктивність | кВт/год | 5 / 7 / 9 / 12 / 15 / 18 / 24 | 5 / 7 / 9 / 12 / 15 / 18 / 24 | 5 / 7 / 9 / 12 / 15 / 18 / 24 | 5 / 7 / 9 / 12 / 15 / 18 / 24 |
| Електроживлення | Електроживлення | В/Гц | 1 / 220 - 240 / 50 | 1 / 200 - 240 / 50 | 1 / 200 - 240 / 50 | 1 / 200 - 240 / 50 |
| Потужність споживання | Потужність споживання | Вт | 10 | 10 | 10 | 10 |
| Робочий струм | Робочий струм | А | 0,05 | 0,05 | 0,05 | 0,05 |
| Габаритні розміри | Габаритні розміри | ШхВхГ | 302 × 143 × 252 | 302 × 143 × 252 | 302 × 143 × 252 | 302 × 143 × 252 |
| Вес нетто | Вес нетто | кг | 4,8 | 4,9 | 5 | 5 |
| Діаметри трубопроводів (до зовнішнього блоку) | Рідина | Ø мм (дюйми) | Ø 9,52 (3/8) | Ø 9,52 (3/8) | Ø 9,52 (3/8) | Ø 9,52 (3/8) |
| | Газ | Ø мм (дюйми) | Ø 19,05 (3/4) | Ø 19,05 (3/4) | Ø 19,05 (3/4) | Ø 19,05 (3/4) |
| Діаметри трубопроводів (до внутрішнього блоку) | Рідина | Ø мм (дюйми) | Ø 6,35 (1/4) × 2шт | Ø 6,35 (1/4) × 3шт | Ø 6,35 (1/4) × 4шт | Ø 6,35 (1/4) × 4шт |
| | Газ | Ø мм (дюйми) | Ø 9,52 (3/8) × 2шт | Ø 9,52 (3/8) × 3шт | Ø 9,52 (3/8) × 4шт | Ø 9,52 (3/8) × 4шт |
| Приладдя | Кронштейн | шт | 4 | 4 | 4 | 4 |
| | Гвинт | шт | 8 | 8 | 8 | 8 |
| | Інструкція | шт | 1 | 1 | 1 | 1 |

Примітка.

1. Трубне з'єднання повинне відповідати розміру трубок внутрішнього блоку що підключається.
(Використовуйте перехідники з комплекту поставки внутрішнього блоку для зміни діаметра трубопроводів
(Для моделей СТ24|СМ24|СВ24L)

2. Блок-розподільник повинен бути встановлений у приміщенні.

Розгалужувачі

PMBL5620 (2 блоки) / PMBL1203F0 (3 блоки)



Можливості

- Розгалужувачі значно спрощують монтаж систем Multi FDX
- У модельному ряді представлені розгалужувачі для газу та рідини
- Ізоляційний матеріал для ізоляції розгалужувачів входить у комплект поставки

Гідравлічна схема

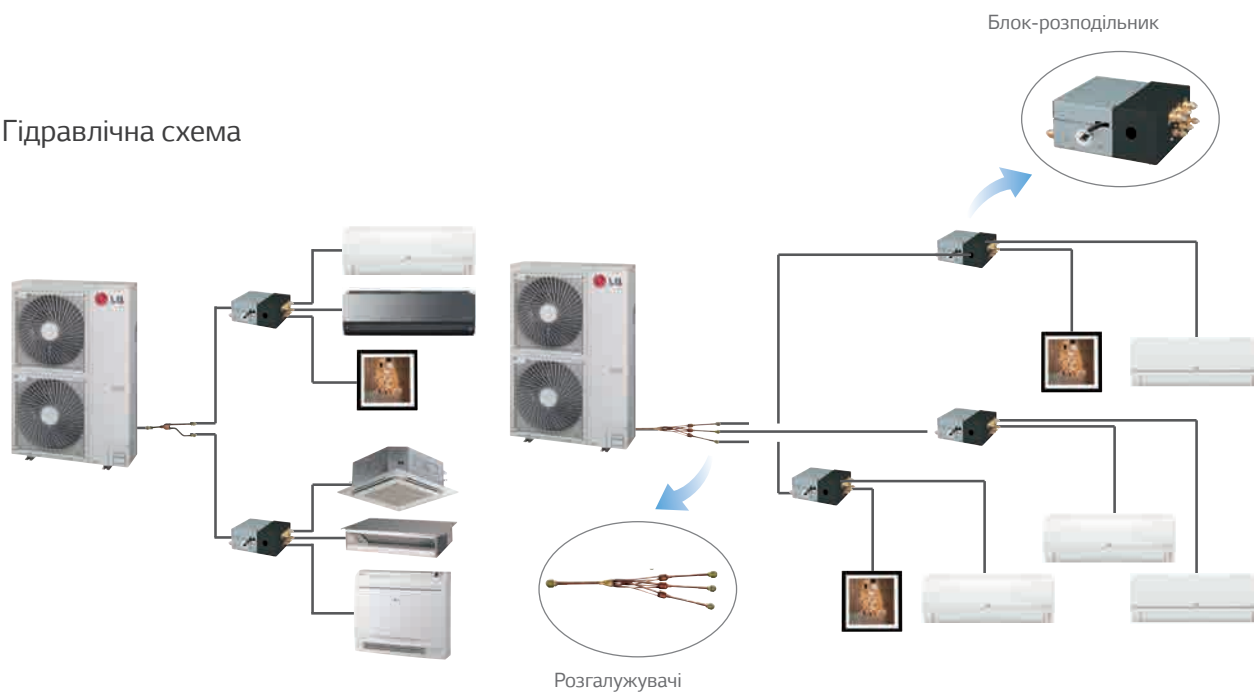

Технічні характеристики

(Од. вим. : мм)

| Модель | Кількість об'єднаних розподільчих блоків | Розгалужувачі | |
|------------|--|---------------|--------|
| | | Газ | Рідина |
| PMBL5620 | 2 блоки | | |
| PMBL1203F0 | 3 блоки | | |

Охолодження

| Режим роботи | Комбінації внутрішніх блоків (кВт/год) | | | | | Загальна продуктивність | | | | | | Потужність споживання (Вт) | | |
|--------------|--|--------|--------|--------|---------|-------------------------|------|---------|------|----------|------|----------------------------|---------|----------|
| | | | | | | Мінімум | | Номінал | | Максимум | | | | |
| | БЛОК А | БЛОК В | БЛОК С | БЛОК D | Загалом | БТЕ/год | кВт | БТЕ/год | кВт | БТЕ/год | кВт | Мінімум | Номінал | Максимум |
| 1 Блок | 5 | | | | 5 | 3,000 | 0.88 | 5,000 | 1.47 | 5,750 | 1.69 | 226 | 381 | 477 |
| | 7 | | | | 7 | 4,200 | 1.23 | 7,000 | 2.05 | 8,050 | 2.36 | 303 | 540 | 683 |
| | 9 | | | | 9 | 5,400 | 1.58 | 9,000 | 2.64 | 10,350 | 3.03 | 408 | 676 | 864 |
| | 12 | | | | 12 | 7,200 | 2.11 | 12,000 | 3.52 | 13,800 | 4.04 | 540 | 926 | 1,176 |
| 2 Блока | 5 | 5 | | | 10 | 6,000 | 1.76 | 10,000 | 2.93 | 11,500 | 3.37 | 414 | 682 | 889 |
| | 5 | 7 | | | 12 | 7,200 | 2.11 | 12,000 | 3.52 | 13,800 | 4.04 | 486 | 833 | 1,106 |
| | 5 | 9 | | | 14 | 8,400 | 2.46 | 14,000 | 4.10 | 16,100 | 4.72 | 583 | 988 | 1,376 |
| | 7 | 7 | | | 14 | 8,400 | 2.46 | 14,000 | 4.10 | 16,100 | 4.72 | 583 | 988 | 1,376 |
| | 7 | 9 | | | 16 | 8,400 | 2.46 | 14,000 | 4.10 | 16,100 | 4.72 | 583 | 988 | 1,376 |
| | 5 | 12 | | | 17 | 8,400 | 2.46 | 14,000 | 4.10 | 16,100 | 4.72 | 583 | 988 | 1,376 |
| | 9 | 9 | | | 18 | 8,400 | 2.46 | 14,000 | 4.10 | 16,100 | 4.72 | 583 | 988 | 1,376 |
| | 7 | 12 | | | 19 | 8,400 | 2.46 | 14,000 | 4.10 | 16,100 | 4.72 | 583 | 988 | 1,376 |
| | 9 | 12 | | | 21 | 8,400 | 2.46 | 14,000 | 4.10 | 16,100 | 4.72 | 583 | 988 | 1,376 |

Нагрівання

| Режим роботи | Комбінації внутрішніх блоків (кВт/год) | | | | | Загальна продуктивність | | | | | | Потужність споживання (Вт) | | |
|--------------|--|--------|--------|--------|---------|-------------------------|------|---------|------|----------|------|----------------------------|---------|----------|
| | | | | | | Мінімум | | Номінал | | Максимум | | | | |
| | БЛОК А | БЛОК В | БЛОК С | БЛОК D | Загалом | БТЕ/год | кВт | БТЕ/год | кВт | БТЕ/год | кВт | Мінімум | Номінал | Максимум |
| 1 Блок | 5 | | | | 5 | 3,300 | 0.97 | 5,500 | 1.61 | 6,050 | 1.77 | 235 | 380 | 472 |
| | 7 | | | | 7 | 5,040 | 1.48 | 8,400 | 2.46 | 9,240 | 2.71 | 355 | 604 | 721 |
| | 9 | | | | 9 | 6,480 | 1.90 | 10,800 | 3.17 | 11,880 | 3.48 | 454 | 784 | 949 |
| | 12 | | | | 12 | 7,920 | 2.32 | 13,200 | 3.87 | 14,520 | 4.26 | 554 | 969 | 1,185 |
| 2 Блока | 5 | 5 | | | 10 | 6,600 | 1.93 | 11,000 | 3.22 | 12,100 | 3.55 | 408 | 706 | 854 |
| | 5 | 7 | | | 12 | 7,920 | 2.32 | 13,200 | 3.87 | 14,520 | 4.26 | 498 | 872 | 1,066 |
| | 5 | 9 | | | 14 | 9,600 | 2.81 | 16,000 | 4.69 | 18,400 | 5.39 | 613 | 1,066 | 1,433 |
| | 7 | 7 | | | 14 | 9,600 | 2.81 | 16,000 | 4.69 | 18,400 | 5.39 | 613 | 1,066 | 1,433 |
| | 7 | 9 | | | 16 | 9,600 | 2.81 | 16,000 | 4.69 | 18,400 | 5.39 | 613 | 1,066 | 1,433 |
| | 5 | 12 | | | 17 | 9,600 | 2.81 | 16,000 | 4.69 | 18,400 | 5.39 | 613 | 1,066 | 1,433 |
| | 9 | 9 | | | 18 | 9,600 | 2.81 | 16,000 | 4.69 | 18,400 | 5.39 | 613 | 1,066 | 1,433 |
| | 7 | 12 | | | 19 | 9,600 | 2.81 | 16,000 | 4.69 | 18,400 | 5.39 | 613 | 1,066 | 1,433 |
| | 9 | 12 | | | 21 | 9,600 | 2.81 | 16,000 | 4.69 | 18,400 | 5.39 | 613 | 1,066 | 1,433 |



Охолодження

| Режим роботи | Комбінації внутрішніх блоків (кВт/год) | | | | | Загальна продуктивність | | | | | | Потужність споживання (Вт) | | |
|--------------|--|--------|--------|--------|---------|-------------------------|------|---------|------|----------|------|----------------------------|---------|----------|
| | | | | | | Мінімум | | Номинал | | Максимум | | | | |
| | БЛОК А | БЛОК В | БЛОК С | БЛОК D | Загалом | Бте/год | кВт | Бте/год | кВт | Бте/год | кВт | Мінімум | Номинал | Максимум |
| 1 Блок | 5 | | | | 5 | 3,000 | 0.88 | 5,000 | 1.47 | 5,750 | 1.69 | 226 | 381 | 477 |
| | 7 | | | | 7 | 4,200 | 1.23 | 7,000 | 2.05 | 8,050 | 2.36 | 303 | 540 | 683 |
| | 9 | | | | 9 | 5,400 | 1.58 | 9,000 | 2.64 | 10,350 | 3.03 | 408 | 676 | 864 |
| | 12 | | | | 12 | 7,200 | 2.11 | 12,000 | 3.52 | 13,800 | 4.04 | 540 | 926 | 1,176 |
| | 15 | | | | 15 | 8,520 | 2.50 | 14,200 | 4.16 | 16,330 | 4.79 | 648 | 1,196 | 1,588 |
| 2 Блок | 5 | 5 | | | 10 | 6,000 | 1.76 | 10,000 | 2.93 | 11,500 | 3.37 | 414 | 682 | 889 |
| | 5 | 7 | | | 12 | 7,200 | 2.11 | 12,000 | 3.52 | 13,800 | 4.04 | 486 | 833 | 1,058 |
| | 5 | 9 | | | 14 | 8,400 | 2.46 | 14,000 | 4.10 | 16,100 | 4.72 | 583 | 988 | 1,376 |
| | 7 | 7 | | | 14 | 8,400 | 2.46 | 14,000 | 4.10 | 16,100 | 4.72 | 583 | 988 | 1,376 |
| | 7 | 9 | | | 16 | 9,600 | 2.81 | 16,000 | 4.69 | 18,400 | 5.39 | 657 | 1,251 | 1,699 |
| | 5 | 12 | | | 17 | 9,600 | 2.81 | 16,000 | 4.69 | 18,400 | 5.39 | 657 | 1,251 | 1,699 |
| | 9 | 9 | | | 18 | 9,600 | 2.81 | 16,000 | 4.69 | 18,400 | 5.39 | 657 | 1,251 | 1,699 |
| | 7 | 12 | | | 19 | 9,600 | 2.81 | 16,000 | 4.69 | 18,400 | 5.39 | 657 | 1,251 | 1,699 |
| | 5 | 15 | | | 20 | 9,600 | 2.81 | 16,000 | 4.69 | 18,400 | 5.39 | 657 | 1,251 | 1,699 |
| | 9 | 12 | | | 21 | 9,600 | 2.81 | 16,000 | 4.69 | 18,400 | 5.39 | 657 | 1,251 | 1,699 |
| | 7 | 15 | | | 22 | 9,600 | 2.81 | 16,000 | 4.69 | 18,400 | 5.39 | 657 | 1,251 | 1,699 |
| | 9 | 15 | | | 24 | 9,600 | 2.81 | 16,000 | 4.69 | 18,400 | 5.39 | 657 | 1,251 | 1,699 |
| | 12 | 12 | | | 24 | 9,600 | 2.81 | 16,000 | 4.69 | 18,400 | 5.39 | 657 | 1,251 | 1,699 |

Нагрівання

| Режим роботи | Комбінації внутрішніх блоків (кВт/год) | | | | | Загальна продуктивність | | | | | | Потужність споживання (Вт) | | |
|--------------|--|--------|--------|--------|---------|-------------------------|------|---------|------|----------|------|----------------------------|---------|----------|
| | | | | | | Мінімум | | Номинал | | Максимум | | | | |
| | БЛОК А | БЛОК В | БЛОК С | БЛОК D | Загалом | Бте/год | кВт | Бте/год | кВт | Бте/год | кВт | Мінімум | Номинал | Максимум |
| 1 Блок | 5 | | | | 5 | 3,300 | 0.97 | 5,500 | 1.61 | 6,050 | 1.77 | 235 | 380 | 472 |
| | 7 | | | | 7 | 5,040 | 1.48 | 8,400 | 2.46 | 9,240 | 2.71 | 355 | 604 | 721 |
| | 9 | | | | 9 | 6,480 | 1.90 | 10,800 | 3.17 | 11,880 | 3.48 | 454 | 758 | 920 |
| | 12 | | | | 12 | 7,920 | 2.32 | 13,200 | 3.87 | 14,520 | 4.26 | 554 | 942 | 1,155 |
| | 15 | | | | 15 | 9,900 | 2.90 | 16,500 | 4.84 | 18,150 | 5.32 | 706 | 1,187 | 1,489 |
| 2 Блок | 5 | 5 | | | 10 | 6,600 | 1.93 | 11,000 | 3.22 | 12,100 | 3.55 | 408 | 706 | 854 |
| | 5 | 7 | | | 12 | 7,920 | 2.32 | 13,200 | 3.87 | 14,520 | 4.26 | 498 | 872 | 1,066 |
| | 5 | 9 | | | 14 | 9,600 | 2.81 | 16,000 | 4.69 | 18,400 | 5.39 | 613 | 1,066 | 1,433 |
| | 7 | 7 | | | 14 | 9,600 | 2.81 | 16,000 | 4.69 | 18,400 | 5.39 | 613 | 1,066 | 1,433 |
| | 7 | 9 | | | 16 | 10,800 | 3.17 | 18,000 | 5.28 | 19,400 | 5.69 | 706 | 1,247 | 1,633 |
| | 5 | 12 | | | 17 | 10,800 | 3.17 | 18,000 | 5.28 | 19,400 | 5.69 | 706 | 1,247 | 1,633 |
| | 9 | 9 | | | 18 | 10,800 | 3.17 | 18,000 | 5.28 | 19,400 | 5.69 | 706 | 1,247 | 1,633 |
| | 7 | 12 | | | 19 | 10,800 | 3.17 | 18,000 | 5.28 | 19,400 | 5.69 | 706 | 1,247 | 1,633 |
| | 5 | 15 | | | 20 | 10,800 | 3.17 | 18,000 | 5.28 | 19,400 | 5.69 | 706 | 1,247 | 1,633 |
| | 9 | 12 | | | 21 | 10,800 | 3.17 | 18,000 | 5.28 | 19,400 | 5.69 | 706 | 1,247 | 1,633 |
| | 7 | 15 | | | 22 | 10,800 | 3.17 | 18,000 | 5.28 | 19,400 | 5.69 | 706 | 1,247 | 1,633 |
| | 9 | 15 | | | 24 | 10,800 | 3.17 | 18,000 | 5.28 | 19,400 | 5.69 | 706 | 1,247 | 1,633 |
| | 12 | 12 | | | 24 | 10,800 | 3.17 | 18,000 | 5.28 | 19,400 | 5.69 | 706 | 1,247 | 1,633 |



Охолодження

| Режим роботи | Комбінації внутрішніх блоків (кВт/год) | | | | | Загальна продуктивність | | | | | | Потужність споживання (Вт) | | |
|--------------|--|--------|--------|--------|---------|-------------------------|--------|---------|--------|----------|------|----------------------------|---------|----------|
| | | | | | | Мінімум | | Номінал | | Максимум | | | | |
| | БЛОК А | БЛОК В | БЛОК С | БЛОК D | Загалом | БТЕ/год | кВт | БТЕ/год | кВт | БТЕ/год | кВт | Мінімум | Номінал | Максимум |
| 1 Блок | 5 | | | | 5 | 3,600 | 1,06 | 5,000 | 1,47 | 6,000 | 1,76 | 235 | 356 | 527 |
| | 7 | | | | 7 | 4,200 | 1,23 | 7,000 | 2,05 | 8,400 | 2,46 | 257 | 462 | 623 |
| | 9 | | | | 9 | 5,400 | 1,58 | 9,000 | 2,64 | 10,800 | 3,17 | 346 | 580 | 814 |
| | 12 | | | | 12 | 7,200 | 2,11 | 12,000 | 3,52 | 14,400 | 4,22 | 462 | 802 | 1,101 |
| | 15 | | | | 15 | 8,520 | 2,50 | 14,200 | 4,16 | 17,040 | 4,99 | 556 | 983 | 1,276 |
| | 18 | | | | 18 | 10,800 | 3,17 | 18,000 | 5,28 | 21,600 | 6,33 | 727 | 1,282 | 1,806 |
| 2 Блок | 5 | 5 | | | 10 | 6,000 | 1,76 | 10,000 | 2,93 | 12,000 | 3,52 | 373 | 620 | 854 |
| | 5 | 7 | | | 12 | 7,200 | 2,11 | 12,000 | 3,52 | 14,400 | 4,22 | 439 | 762 | 1,046 |
| | 5 | 9 | | | 14 | 8,400 | 2,46 | 14,000 | 4,10 | 16,800 | 4,92 | 528 | 909 | 1,246 |
| | 7 | 7 | | | 14 | 8,400 | 2,46 | 14,000 | 4,10 | 16,800 | 4,92 | 528 | 909 | 1,246 |
| | 7 | 9 | | | 16 | 9,600 | 2,81 | 16,000 | 4,69 | 19,200 | 5,63 | 597 | 1,061 | 1,504 |
| | 5 | 12 | | | 17 | 10,200 | 2,99 | 17,000 | 4,98 | 20,400 | 5,98 | 644 | 1,139 | 1,644 |
| | 9 | 9 | | | 18 | 10,800 | 3,17 | 18,000 | 5,28 | 21,600 | 6,33 | 691 | 1,218 | 1,761 |
| | 7 | 12 | | | 19 | 10,800 | 3,17 | 18,000 | 5,28 | 21,600 | 6,33 | 691 | 1,218 | 1,761 |
| | 5 | 15 | | | 20 | 10,800 | 3,17 | 18,000 | 5,28 | 21,600 | 6,33 | 691 | 1,218 | 1,761 |
| | 9 | 12 | | | 21 | 10,800 | 3,17 | 18,000 | 5,28 | 21,600 | 6,33 | 691 | 1,218 | 1,761 |
| | 7 | 15 | | | 22 | 10,800 | 3,17 | 18,000 | 5,28 | 21,600 | 6,33 | 691 | 1,218 | 1,761 |
| | 5 | 18 | | | 23 | 10,800 | 3,17 | 18,000 | 5,28 | 21,600 | 6,33 | 691 | 1,218 | 1,761 |
| | 9 | 15 | | | 24 | 10,800 | 3,17 | 18,000 | 5,28 | 21,600 | 6,33 | 691 | 1,218 | 1,761 |
| | 12 | 12 | | | 24 | 10,800 | 3,17 | 18,000 | 5,28 | 21,600 | 6,33 | 691 | 1,218 | 1,761 |
| | 7 | 18 | | | 25 | 10,800 | 3,17 | 18,000 | 5,28 | 21,600 | 6,33 | 691 | 1,218 | 1,761 |
| | 9 | 18 | | | 27 | 10,800 | 3,17 | 18,000 | 5,28 | 21,600 | 6,33 | 691 | 1,218 | 1,761 |
| | 12 | 15 | | | 27 | 10,800 | 3,17 | 18,000 | 5,28 | 21,600 | 6,33 | 691 | 1,218 | 1,761 |
| | 12 | 18 | | | 30 | 10,800 | 3,17 | 18,000 | 5,28 | 21,600 | 6,33 | 691 | 1,218 | 1,761 |
| 15 | 15 | | | 30 | 10,800 | 3,17 | 18,000 | 5,28 | 21,600 | 6,33 | 691 | 1,218 | 1,761 | |
| 3 Блок | 5 | 5 | 5 | | 15 | 9,000 | 2,64 | 15,000 | 4,40 | 18,000 | 5,28 | 524 | 935 | 1,289 |
| | 5 | 5 | 7 | | 17 | 10,200 | 2,99 | 17,000 | 4,98 | 20,400 | 5,98 | 611 | 1,082 | 1,562 |
| | 5 | 5 | 9 | | 19 | 10,800 | 3,17 | 18,000 | 5,28 | 21,600 | 6,33 | 656 | 1,151 | 1,668 |
| | 5 | 7 | 7 | | 19 | 10,800 | 3,17 | 18,000 | 5,28 | 21,600 | 6,33 | 656 | 1,151 | 1,668 |
| | 5 | 7 | 9 | | 21 | 10,800 | 3,17 | 18,000 | 5,28 | 21,600 | 6,33 | 656 | 1,151 | 1,668 |
| | 7 | 7 | 7 | | 21 | 10,800 | 3,17 | 18,000 | 5,28 | 21,600 | 6,33 | 656 | 1,151 | 1,668 |
| | 5 | 5 | 12 | | 22 | 10,800 | 3,17 | 18,000 | 5,28 | 21,600 | 6,33 | 656 | 1,151 | 1,668 |
| | 5 | 9 | 9 | | 23 | 10,800 | 3,17 | 18,000 | 5,28 | 21,600 | 6,33 | 656 | 1,151 | 1,668 |
| | 7 | 7 | 9 | | 23 | 10,800 | 3,17 | 18,000 | 5,28 | 21,600 | 6,33 | 656 | 1,151 | 1,668 |
| | 5 | 7 | 12 | | 24 | 10,800 | 3,17 | 18,000 | 5,28 | 21,600 | 6,33 | 656 | 1,151 | 1,668 |
| | 5 | 5 | 15 | | 25 | 10,800 | 3,17 | 18,000 | 5,28 | 21,600 | 6,33 | 656 | 1,151 | 1,668 |
| | 7 | 9 | 9 | | 25 | 10,800 | 3,17 | 18,000 | 5,28 | 21,600 | 6,33 | 656 | 1,151 | 1,668 |
| | 5 | 9 | 12 | | 26 | 10,800 | 3,17 | 18,000 | 5,28 | 21,600 | 6,33 | 656 | 1,151 | 1,668 |
| | 7 | 7 | 12 | | 26 | 10,800 | 3,17 | 18,000 | 5,28 | 21,600 | 6,33 | 656 | 1,151 | 1,668 |
| | 5 | 7 | 15 | | 27 | 10,800 | 3,17 | 18,000 | 5,28 | 21,600 | 6,33 | 656 | 1,151 | 1,668 |
| | 9 | 9 | 9 | | 27 | 10,800 | 3,17 | 18,000 | 5,28 | 21,600 | 6,33 | 656 | 1,151 | 1,668 |
| | 7 | 9 | 12 | | 28 | 10,800 | 3,17 | 18,000 | 5,28 | 21,600 | 6,33 | 656 | 1,151 | 1,668 |
| | 5 | 9 | 15 | | 29 | 10,800 | 3,17 | 18,000 | 5,28 | 21,600 | 6,33 | 656 | 1,151 | 1,668 |
| 5 | 12 | 12 | | 29 | 10,800 | 3,17 | 18,000 | 5,28 | 21,600 | 6,33 | 656 | 1,151 | 1,668 | |
| 7 | 7 | 15 | | 29 | 10,800 | 3,17 | 18,000 | 5,28 | 21,600 | 6,33 | 656 | 1,151 | 1,668 | |
| 9 | 9 | 12 | | 30 | 10,800 | 3,17 | 18,000 | 5,28 | 21,600 | 6,33 | 656 | 1,151 | 1,668 | |



Нагрівання

| Режим роботи | Комбінації внутрішніх блоків (кВт/год) | | | | | Загальна продуктивність | | | | | | Потужність споживання (Вт) | | |
|--------------|--|--------|--------|--------|---------|-------------------------|--------|---------|--------|----------|------|----------------------------|---------|----------|
| | | | | | | Мінімум | | Номинал | | Максимум | | | | |
| | БЛОК А | БЛОК В | БЛОК С | БЛОК D | Загалом | Бте/год | кВт | Бте/год | кВт | Бте/год | кВт | Мінімум | Номинал | Максимум |
| 1 Блок | 5 | | | | 5 | 4,000 | 1.17 | 5,500 | 1.61 | 6,325 | 1.85 | 248 | 368 | 539 |
| | 7 | | | | 7 | 5,040 | 1.48 | 8,400 | 2.46 | 9,660 | 2.83 | 313 | 537 | 680 |
| | 9 | | | | 9 | 6,480 | 1.90 | 10,800 | 3.17 | 12,420 | 3.64 | 401 | 702 | 896 |
| | 12 | | | | 12 | 7,920 | 2.32 | 13,200 | 3.87 | 15,180 | 4.45 | 491 | 874 | 1,121 |
| | 15 | | | | 15 | 9,900 | 2.90 | 16,500 | 4.84 | 18,975 | 5.56 | 631 | 1,105 | 1,479 |
| 2 Блок | 18 | | | | 18 | 11,880 | 3.48 | 19,800 | 5.80 | 22,770 | 6.67 | 775 | 1,376 | 1,829 |
| | 5 | 5 | | | 10 | 7,200 | 2.11 | 12,000 | 3.52 | 13,800 | 4.04 | 424 | 736 | 957 |
| | 5 | 7 | | | 12 | 8,640 | 2.53 | 14,400 | 4.22 | 16,560 | 4.85 | 511 | 903 | 1,204 |
| | 5 | 9 | | | 14 | 10,080 | 2.95 | 16,800 | 4.92 | 19,320 | 5.66 | 622 | 1,075 | 1,435 |
| | 7 | 7 | | | 14 | 10,080 | 2.95 | 16,800 | 4.92 | 19,320 | 5.66 | 622 | 1,075 | 1,435 |
| | 7 | 9 | | | 16 | 11,520 | 3.38 | 19,200 | 5.63 | 22,080 | 6.47 | 713 | 1,255 | 1,676 |
| | 5 | 12 | | | 17 | 12,240 | 3.59 | 20,400 | 5.98 | 23,460 | 6.88 | 760 | 1,361 | 1,801 |
| | 9 | 9 | | | 18 | 12,960 | 3.80 | 21,600 | 6.33 | 24,840 | 7.28 | 807 | 1,442 | 2,028 |
| | 7 | 12 | | | 19 | 12,960 | 3.80 | 21,600 | 6.33 | 24,840 | 7.28 | 807 | 1,442 | 2,028 |
| | 5 | 15 | | | 20 | 12,960 | 3.80 | 21,600 | 6.33 | 24,840 | 7.28 | 807 | 1,442 | 2,028 |
| | 9 | 12 | | | 21 | 12,960 | 3.80 | 21,600 | 6.33 | 24,840 | 7.28 | 807 | 1,442 | 2,028 |
| | 7 | 15 | | | 22 | 12,960 | 3.80 | 21,600 | 6.33 | 24,840 | 7.28 | 807 | 1,442 | 2,028 |
| | 5 | 18 | | | 23 | 12,960 | 3.80 | 21,600 | 6.33 | 24,840 | 7.28 | 807 | 1,442 | 2,028 |
| | 9 | 15 | | | 24 | 12,960 | 3.80 | 21,600 | 6.33 | 24,840 | 7.28 | 807 | 1,442 | 2,028 |
| | 12 | 12 | | | 24 | 12,960 | 3.80 | 21,600 | 6.33 | 24,840 | 7.28 | 807 | 1,442 | 2,028 |
| | 7 | 18 | | | 25 | 12,960 | 3.80 | 21,600 | 6.33 | 24,840 | 7.28 | 807 | 1,442 | 2,028 |
| | 9 | 18 | | | 27 | 12,960 | 3.80 | 21,600 | 6.33 | 24,840 | 7.28 | 807 | 1,442 | 2,028 |
| | 12 | 15 | | | 27 | 12,960 | 3.80 | 21,600 | 6.33 | 24,840 | 7.28 | 807 | 1,442 | 2,028 |
| | 12 | 18 | | | 30 | 12,960 | 3.80 | 21,600 | 6.33 | 24,840 | 7.28 | 807 | 1,442 | 2,028 |
| | 15 | 15 | | | 30 | 12,960 | 3.80 | 21,600 | 6.33 | 24,840 | 7.28 | 807 | 1,442 | 2,028 |
| 3 Блок | 5 | 5 | 5 | | 15 | 10,800 | 3.17 | 18,000 | 5.28 | 20,700 | 6.07 | 634 | 1,118 | 1,476 |
| | 5 | 5 | 7 | | 17 | 12,240 | 3.59 | 20,400 | 5.98 | 23,460 | 6.88 | 722 | 1,293 | 1,711 |
| | 5 | 5 | 9 | | 19 | 12,960 | 3.80 | 21,600 | 6.33 | 24,840 | 7.28 | 766 | 1,370 | 1,944 |
| | 5 | 7 | 7 | | 19 | 12,960 | 3.80 | 21,600 | 6.33 | 24,840 | 7.28 | 766 | 1,370 | 1,944 |
| | 5 | 7 | 9 | | 21 | 12,960 | 3.80 | 21,600 | 6.33 | 24,840 | 7.28 | 766 | 1,370 | 1,944 |
| | 7 | 7 | 7 | | 21 | 12,960 | 3.80 | 21,600 | 6.33 | 24,840 | 7.28 | 766 | 1,370 | 1,944 |
| | 5 | 5 | 12 | | 22 | 12,960 | 3.80 | 21,600 | 6.33 | 24,840 | 7.28 | 766 | 1,370 | 1,944 |
| | 5 | 9 | 9 | | 23 | 12,960 | 3.80 | 21,600 | 6.33 | 24,840 | 7.28 | 766 | 1,370 | 1,944 |
| | 7 | 7 | 9 | | 23 | 12,960 | 3.80 | 21,600 | 6.33 | 24,840 | 7.28 | 766 | 1,370 | 1,944 |
| | 5 | 7 | 12 | | 24 | 12,960 | 3.80 | 21,600 | 6.33 | 24,840 | 7.28 | 766 | 1,370 | 1,944 |
| | 5 | 5 | 15 | | 25 | 12,960 | 3.80 | 21,600 | 6.33 | 24,840 | 7.28 | 766 | 1,370 | 1,944 |
| | 7 | 9 | 9 | | 25 | 12,960 | 3.80 | 21,600 | 6.33 | 24,840 | 7.28 | 766 | 1,370 | 1,944 |
| | 5 | 9 | 12 | | 26 | 12,960 | 3.80 | 21,600 | 6.33 | 24,840 | 7.28 | 766 | 1,370 | 1,944 |
| | 7 | 7 | 12 | | 26 | 12,960 | 3.80 | 21,600 | 6.33 | 24,840 | 7.28 | 766 | 1,370 | 1,944 |
| | 5 | 7 | 15 | | 27 | 12,960 | 3.80 | 21,600 | 6.33 | 24,840 | 7.28 | 766 | 1,370 | 1,944 |
| | 9 | 9 | 9 | | 27 | 12,960 | 3.80 | 21,600 | 6.33 | 24,840 | 7.28 | 766 | 1,370 | 1,944 |
| | 7 | 9 | 12 | | 28 | 12,960 | 3.80 | 21,600 | 6.33 | 24,840 | 7.28 | 766 | 1,370 | 1,944 |
| | 5 | 9 | 15 | | 29 | 12,960 | 3.80 | 21,600 | 6.33 | 24,840 | 7.28 | 766 | 1,370 | 1,944 |
| | 5 | 12 | 12 | | 29 | 12,960 | 3.80 | 21,600 | 6.33 | 24,840 | 7.28 | 766 | 1,370 | 1,944 |
| | 7 | 7 | 15 | | 29 | 12,960 | 3.80 | 21,600 | 6.33 | 24,840 | 7.28 | 766 | 1,370 | 1,944 |
| 9 | 9 | 12 | | 30 | 12,960 | 3.80 | 21,600 | 6.33 | 24,840 | 7.28 | 766 | 1,370 | 1,944 | |



Охолодження

| Режим роботи | Комбінації внутрішніх блоків (кБте/год) | | | | | Загальна продуктивність | | | | | | Потужність споживання (Вт) | | |
|--------------|---|--------|--------|--------|---------|-------------------------|------|---------|------|----------|------|----------------------------|---------|----------|
| | | | | | | Мінімум | | Номінал | | Максимум | | | | |
| | БЛОК А | БЛОК В | БЛОК С | БЛОК D | Загалом | Бте/год | кВт | Бте/год | кВт | Бте/год | кВт | Мінімум | Номінал | Максимум |
| 1 Блок | 5 | | | | 5 | 3,600 | 1,06 | 5,000 | 1,47 | 6,000 | 1,76 | 235 | 356 | 527 |
| | 7 | | | | 7 | 4,200 | 1,23 | 7,000 | 2,05 | 8,400 | 2,46 | 257 | 462 | 623 |
| | 9 | | | | 9 | 5,400 | 1,58 | 9,000 | 2,64 | 10,800 | 3,17 | 346 | 580 | 814 |
| | 12 | | | | 12 | 7,200 | 2,11 | 12,000 | 3,52 | 14,400 | 4,22 | 462 | 802 | 1,101 |
| | 15 | | | | 15 | 8,520 | 2,50 | 14,200 | 4,16 | 17,040 | 4,99 | 556 | 983 | 1,276 |
| | 18 | | | | 18 | 10,800 | 3,17 | 18,000 | 5,28 | 21,600 | 6,33 | 727 | 1,282 | 1,806 |
| 2 Блок | 5 | 5 | | | 10 | 6,000 | 1,76 | 10,000 | 2,93 | 12,000 | 3,52 | 373 | 620 | 854 |
| | 5 | 7 | | | 12 | 7,200 | 2,11 | 12,000 | 3,52 | 14,400 | 4,22 | 439 | 762 | 1,046 |
| | 5 | 9 | | | 14 | 8,400 | 2,46 | 14,000 | 4,10 | 16,800 | 4,92 | 528 | 909 | 1,246 |
| | 7 | 7 | | | 14 | 8,400 | 2,46 | 14,000 | 4,10 | 16,800 | 4,92 | 528 | 909 | 1,246 |
| | 7 | 9 | | | 16 | 9,600 | 2,81 | 16,000 | 4,69 | 19,200 | 5,63 | 597 | 1,061 | 1,504 |
| | 5 | 12 | | | 17 | 10,200 | 2,99 | 17,000 | 4,98 | 20,400 | 5,98 | 644 | 1,139 | 1,644 |
| | 9 | 9 | | | 18 | 10,800 | 3,17 | 18,000 | 5,28 | 21,600 | 6,33 | 691 | 1,218 | 1,761 |
| | 7 | 12 | | | 19 | 11,400 | 3,34 | 19,000 | 5,57 | 22,800 | 6,68 | 714 | 1,343 | 1,950 |
| | 5 | 15 | | | 20 | 12,000 | 3,52 | 20,000 | 5,86 | 23,100 | 6,77 | 762 | 1,436 | 1,999 |
| | 9 | 12 | | | 21 | 12,600 | 3,69 | 21,000 | 6,15 | 23,100 | 6,77 | 811 | 1,532 | 1,999 |
| | 7 | 15 | | | 22 | 12,600 | 3,69 | 21,000 | 6,15 | 23,100 | 6,77 | 811 | 1,532 | 1,999 |
| | 5 | 18 | | | 23 | 12,600 | 3,69 | 21,000 | 6,15 | 23,100 | 6,77 | 811 | 1,532 | 1,999 |
| | 9 | 15 | | | 24 | 12,600 | 3,69 | 21,000 | 6,15 | 23,100 | 6,77 | 811 | 1,532 | 1,999 |
| | 12 | 12 | | | 24 | 12,600 | 3,69 | 21,000 | 6,15 | 23,100 | 6,77 | 811 | 1,532 | 1,999 |
| | 7 | 18 | | | 25 | 12,600 | 3,69 | 21,000 | 6,15 | 23,100 | 6,77 | 811 | 1,532 | 1,999 |
| | 9 | 18 | | | 27 | 12,600 | 3,69 | 21,000 | 6,15 | 23,100 | 6,77 | 811 | 1,532 | 1,999 |
| | 12 | 15 | | | 27 | 12,600 | 3,69 | 21,000 | 6,15 | 23,100 | 6,77 | 811 | 1,532 | 1,999 |
| | 12 | 18 | | | 30 | 12,600 | 3,69 | 21,000 | 6,15 | 23,100 | 6,77 | 811 | 1,532 | 1,999 |
| | 15 | 15 | | | 30 | 12,600 | 3,69 | 21,000 | 6,15 | 23,100 | 6,77 | 811 | 1,532 | 1,999 |
| | 15 | 18 | | | 33 | 12,600 | 3,69 | 21,000 | 6,15 | 23,100 | 6,77 | 811 | 1,532 | 1,999 |
| 3 Блок | 5 | 5 | 5 | | 15 | 9,000 | 2,64 | 15,000 | 4,40 | 18,000 | 5,28 | 524 | 935 | 1,289 |
| | 5 | 5 | 7 | | 17 | 10,200 | 2,99 | 17,000 | 4,98 | 20,400 | 5,98 | 611 | 1,082 | 1,562 |
| | 5 | 5 | 9 | | 19 | 11,400 | 3,34 | 19,000 | 5,57 | 22,800 | 6,68 | 679 | 1,276 | 1,824 |
| | 5 | 7 | 7 | | 19 | 11,400 | 3,34 | 19,000 | 5,57 | 22,800 | 6,68 | 679 | 1,276 | 1,824 |
| | 5 | 7 | 9 | | 21 | 12,600 | 3,69 | 21,000 | 6,15 | 25,000 | 7,33 | 770 | 1,444 | 2,073 |
| | 7 | 7 | 7 | | 21 | 12,600 | 3,69 | 21,000 | 6,15 | 25,000 | 7,33 | 770 | 1,444 | 2,073 |
| | 5 | 5 | 12 | | 22 | 12,600 | 3,69 | 21,000 | 6,15 | 25,000 | 7,33 | 770 | 1,444 | 2,073 |
| | 5 | 9 | 9 | | 23 | 12,600 | 3,69 | 21,000 | 6,15 | 25,000 | 7,33 | 770 | 1,444 | 2,073 |
| | 7 | 7 | 9 | | 23 | 12,600 | 3,69 | 21,000 | 6,15 | 25,000 | 7,33 | 770 | 1,444 | 2,073 |
| | 5 | 7 | 12 | | 24 | 12,600 | 3,69 | 21,000 | 6,15 | 25,000 | 7,33 | 770 | 1,444 | 2,073 |
| | 5 | 5 | 15 | | 25 | 12,600 | 3,69 | 21,000 | 6,15 | 25,000 | 7,33 | 770 | 1,444 | 2,073 |
| | 7 | 9 | 9 | | 25 | 12,600 | 3,69 | 21,000 | 6,15 | 25,000 | 7,33 | 770 | 1,444 | 2,073 |
| | 5 | 9 | 12 | | 26 | 12,600 | 3,69 | 21,000 | 6,15 | 25,000 | 7,33 | 770 | 1,444 | 2,073 |
| | 7 | 7 | 12 | | 26 | 12,600 | 3,69 | 21,000 | 6,15 | 25,000 | 7,33 | 770 | 1,444 | 2,073 |
| | 5 | 7 | 15 | | 27 | 12,600 | 3,69 | 21,000 | 6,15 | 25,000 | 7,33 | 770 | 1,444 | 2,073 |
| | 9 | 9 | 9 | | 27 | 12,600 | 3,69 | 21,000 | 6,15 | 25,000 | 7,33 | 770 | 1,444 | 2,073 |
| | 5 | 5 | 18 | | 28 | 12,600 | 3,69 | 21,000 | 6,15 | 25,000 | 7,33 | 770 | 1,444 | 2,073 |
| | 7 | 9 | 12 | | 28 | 12,600 | 3,69 | 21,000 | 6,15 | 25,000 | 7,33 | 770 | 1,444 | 2,073 |
| | 5 | 9 | 15 | | 29 | 12,600 | 3,69 | 21,000 | 6,15 | 25,000 | 7,33 | 770 | 1,444 | 2,073 |
| | 5 | 12 | 12 | | 29 | 12,600 | 3,69 | 21,000 | 6,15 | 25,000 | 7,33 | 770 | 1,444 | 2,073 |
| | 7 | 7 | 15 | | 29 | 12,600 | 3,69 | 21,000 | 6,15 | 25,000 | 7,33 | 770 | 1,444 | 2,073 |
| | 5 | 7 | 18 | | 30 | 12,600 | 3,69 | 21,000 | 6,15 | 25,000 | 7,33 | 770 | 1,444 | 2,073 |
| | 9 | 9 | 12 | | 30 | 12,600 | 3,69 | 21,000 | 6,15 | 25,000 | 7,33 | 770 | 1,444 | 2,073 |
| | 7 | 9 | 15 | | 31 | 12,600 | 3,69 | 21,000 | 6,15 | 25,000 | 7,33 | 770 | 1,444 | 2,073 |
| | 7 | 12 | 12 | | 31 | 12,600 | 3,69 | 21,000 | 6,15 | 25,000 | 7,33 | 770 | 1,444 | 2,073 |
| | 5 | 12 | 15 | | 32 | 12,600 | 3,69 | 21,000 | 6,15 | 25,000 | 7,33 | 770 | 1,444 | 2,073 |
| | 5 | 9 | 18 | | 32 | 12,600 | 3,69 | 21,000 | 6,15 | 25,000 | 7,33 | 770 | 1,444 | 2,073 |
| | 7 | 7 | 18 | | 32 | 12,600 | 3,69 | 21,000 | 6,15 | 25,000 | 7,33 | 770 | 1,444 | 2,073 |
| | 9 | 9 | 15 | | 33 | 12,600 | 3,69 | 21,000 | 6,15 | 25,000 | 7,33 | 770 | 1,444 | 2,073 |
| | 9 | 12 | 12 | | 33 | 12,600 | 3,69 | 21,000 | 6,15 | 25,000 | 7,33 | 770 | 1,444 | 2,073 |



Нагрівання

| Режим роботи | Комбінації внутрішніх блоків (кВт/год) | | | | | Загальна продуктивність | | | | | | Потужність споживання (Вт) | | |
|--------------|--|--------|--------|--------|---------|-------------------------|--------|---------|--------|----------|------|----------------------------|---------|----------|
| | | | | | | Мінімум | | Номинал | | Максимум | | | | |
| | БЛОК А | БЛОК В | БЛОК С | БЛОК D | Загалом | кВт/год | кВт | кВт/год | кВт | кВт/год | кВт | Мінімум | Номинал | Максимум |
| 1 Блок | 5 | | | | 5 | 4,000 | 1.17 | 5,500 | 1.61 | 6,325 | 1.85 | 248 | 368 | 539 |
| | 7 | | | | 7 | 5,040 | 1.48 | 8,400 | 2.46 | 9,660 | 2.83 | 313 | 537 | 680 |
| | 9 | | | | 9 | 6,480 | 1.90 | 10,800 | 3.17 | 12,420 | 3.64 | 401 | 702 | 896 |
| | 12 | | | | 12 | 7,920 | 2.32 | 13,200 | 3.87 | 15,180 | 4.45 | 491 | 874 | 1,121 |
| | 15 | | | | 15 | 9,900 | 2.90 | 16,500 | 4.84 | 18,975 | 5.56 | 631 | 1,105 | 1,479 |
| 2 Блок | 18 | | | | 18 | 11,880 | 3.48 | 19,800 | 5.80 | 22,770 | 6.67 | 775 | 1,376 | 1,829 |
| | 5 | 5 | | | 10 | 7,200 | 2.11 | 12,000 | 3.52 | 13,800 | 4.04 | 424 | 736 | 957 |
| | 5 | 7 | | | 12 | 8,640 | 2.53 | 14,400 | 4.22 | 16,560 | 4.85 | 511 | 903 | 1,204 |
| | 5 | 9 | | | 14 | 10,080 | 2.95 | 16,800 | 4.92 | 19,320 | 5.66 | 622 | 1,075 | 1,435 |
| | 7 | 7 | | | 14 | 10,080 | 2.95 | 16,800 | 4.92 | 19,320 | 5.66 | 622 | 1,075 | 1,435 |
| | 7 | 9 | | | 16 | 11,520 | 3.38 | 19,200 | 5.63 | 22,080 | 6.47 | 713 | 1,255 | 1,676 |
| | 5 | 12 | | | 17 | 12,240 | 3.59 | 20,400 | 5.98 | 23,460 | 6.88 | 760 | 1,308 | 1,801 |
| | 9 | 9 | | | 18 | 12,960 | 3.80 | 21,600 | 6.33 | 24,840 | 7.28 | 807 | 1,388 | 2,028 |
| | 7 | 12 | | | 19 | 13,320 | 3.90 | 22,200 | 6.51 | 25,530 | 7.48 | 831 | 1,442 | 2,135 |
| | 5 | 15 | | | 20 | 13,740 | 4.03 | 22,900 | 6.71 | 26,335 | 7.72 | 854 | 1,496 | 2,245 |
| | 9 | 12 | | | 21 | 14,400 | 4.22 | 24,000 | 7.03 | 26,500 | 7.77 | 903 | 1,580 | 2,302 |
| | 7 | 15 | | | 22 | 14,400 | 4.22 | 24,000 | 7.03 | 26,500 | 7.77 | 903 | 1,580 | 2,302 |
| | 5 | 18 | | | 23 | 14,400 | 4.22 | 24,000 | 7.03 | 26,500 | 7.77 | 903 | 1,580 | 2,302 |
| | 9 | 15 | | | 24 | 14,400 | 4.22 | 24,000 | 7.03 | 26,500 | 7.77 | 903 | 1,580 | 2,302 |
| | 12 | 12 | | | 24 | 14,400 | 4.22 | 24,000 | 7.03 | 26,500 | 7.77 | 903 | 1,580 | 2,302 |
| | 7 | 18 | | | 25 | 14,400 | 4.22 | 24,000 | 7.03 | 26,500 | 7.77 | 903 | 1,580 | 2,302 |
| | 9 | 18 | | | 27 | 14,400 | 4.22 | 24,000 | 7.03 | 26,500 | 7.77 | 903 | 1,580 | 2,302 |
| | 12 | 15 | | | 27 | 14,400 | 4.22 | 24,000 | 7.03 | 26,500 | 7.77 | 903 | 1,580 | 2,302 |
| | 12 | 18 | | | 30 | 14,400 | 4.22 | 24,000 | 7.03 | 26,500 | 7.77 | 903 | 1,580 | 2,302 |
| | 15 | 15 | | | 30 | 14,400 | 4.22 | 24,000 | 7.03 | 26,500 | 7.77 | 903 | 1,580 | 2,302 |
| 15 | 18 | | | 33 | 14,400 | 4.22 | 24,000 | 7.03 | 26,500 | 7.77 | 903 | 1,580 | 2,302 | |
| 3 Блок | 5 | 5 | 5 | | 15 | 10,800 | 3.17 | 18,000 | 5.28 | 20,700 | 6.07 | 634 | 1,118 | 1,476 |
| | 5 | 5 | 7 | | 17 | 12,240 | 3.59 | 20,400 | 5.98 | 23,460 | 6.88 | 722 | 1,293 | 1,711 |
| | 5 | 5 | 9 | | 19 | 13,320 | 3.90 | 22,200 | 6.51 | 25,530 | 7.48 | 789 | 1,422 | 2,059 |
| | 5 | 7 | 7 | | 19 | 13,320 | 3.90 | 22,200 | 6.51 | 25,530 | 7.48 | 789 | 1,422 | 2,059 |
| | 5 | 7 | 9 | | 21 | 14,400 | 4.22 | 24,000 | 7.03 | 26,500 | 7.77 | 857 | 1,591 | 2,241 |
| | 7 | 7 | 7 | | 21 | 14,400 | 4.22 | 24,000 | 7.03 | 26,500 | 7.77 | 857 | 1,591 | 2,241 |
| | 5 | 5 | 12 | | 22 | 14,400 | 4.22 | 24,000 | 7.03 | 26,500 | 7.77 | 857 | 1,591 | 2,241 |
| | 5 | 9 | 9 | | 23 | 14,400 | 4.22 | 24,000 | 7.03 | 26,500 | 7.77 | 857 | 1,591 | 2,241 |
| | 7 | 7 | 9 | | 23 | 14,400 | 4.22 | 24,000 | 7.03 | 26,500 | 7.77 | 857 | 1,591 | 2,241 |
| | 5 | 7 | 12 | | 24 | 14,400 | 4.22 | 24,000 | 7.03 | 26,500 | 7.77 | 857 | 1,591 | 2,241 |
| | 5 | 5 | 15 | | 25 | 14,400 | 4.22 | 24,000 | 7.03 | 26,500 | 7.77 | 857 | 1,591 | 2,241 |
| | 7 | 9 | 9 | | 25 | 14,400 | 4.22 | 24,000 | 7.03 | 26,500 | 7.77 | 857 | 1,591 | 2,241 |
| | 5 | 9 | 12 | | 26 | 14,400 | 4.22 | 24,000 | 7.03 | 26,500 | 7.77 | 857 | 1,591 | 2,241 |
| | 7 | 7 | 12 | | 26 | 14,400 | 4.22 | 24,000 | 7.03 | 26,500 | 7.77 | 857 | 1,591 | 2,241 |
| | 5 | 7 | 15 | | 27 | 14,400 | 4.22 | 24,000 | 7.03 | 26,500 | 7.77 | 857 | 1,591 | 2,241 |
| | 9 | 9 | 9 | | 27 | 14,400 | 4.22 | 24,000 | 7.03 | 26,500 | 7.77 | 857 | 1,591 | 2,241 |
| | 5 | 5 | 18 | | 28 | 14,400 | 4.22 | 24,000 | 7.03 | 26,500 | 7.77 | 857 | 1,591 | 2,241 |
| | 7 | 9 | 12 | | 28 | 14,400 | 4.22 | 24,000 | 7.03 | 26,500 | 7.77 | 857 | 1,591 | 2,241 |
| | 5 | 9 | 15 | | 29 | 14,400 | 4.22 | 24,000 | 7.03 | 26,500 | 7.77 | 857 | 1,591 | 2,241 |
| | 5 | 12 | 12 | | 29 | 14,400 | 4.22 | 24,000 | 7.03 | 26,500 | 7.77 | 857 | 1,591 | 2,241 |
| | 7 | 7 | 15 | | 29 | 14,400 | 4.22 | 24,000 | 7.03 | 26,500 | 7.77 | 857 | 1,591 | 2,241 |
| | 5 | 7 | 18 | | 30 | 14,400 | 4.22 | 24,000 | 7.03 | 26,500 | 7.77 | 857 | 1,591 | 2,241 |
| | 9 | 9 | 12 | | 30 | 14,400 | 4.22 | 24,000 | 7.03 | 26,500 | 7.77 | 857 | 1,591 | 2,241 |
| | 7 | 9 | 15 | | 31 | 14,400 | 4.22 | 24,000 | 7.03 | 26,500 | 7.77 | 857 | 1,591 | 2,241 |
| | 7 | 12 | 12 | | 31 | 14,400 | 4.22 | 24,000 | 7.03 | 26,500 | 7.77 | 857 | 1,591 | 2,241 |
| | 5 | 12 | 15 | | 32 | 14,400 | 4.22 | 24,000 | 7.03 | 26,500 | 7.77 | 857 | 1,591 | 2,241 |
| | 5 | 9 | 18 | | 32 | 14,400 | 4.22 | 24,000 | 7.03 | 26,500 | 7.77 | 857 | 1,591 | 2,241 |
| | 7 | 7 | 18 | | 32 | 14,400 | 4.22 | 24,000 | 7.03 | 26,500 | 7.77 | 857 | 1,591 | 2,241 |
| | 9 | 9 | 15 | | 33 | 14,400 | 4.22 | 24,000 | 7.03 | 26,500 | 7.77 | 857 | 1,591 | 2,241 |
| | 9 | 12 | 12 | | 33 | 14,400 | 4.22 | 24,000 | 7.03 | 26,500 | 7.77 | 857 | 1,591 | 2,241 |



Охолодження

| Режим роботи | Комбінації внутрішніх блоків (кВт/год) | | | | | Загальна продуктивність | | | | | | Потужність споживання (Вт) | | | |
|--------------|--|--------|--------|--------|---------|-------------------------|--------|---------|--------|----------|--------|----------------------------|---------|----------|-------|
| | | | | | | Мінімум | | Номинал | | Максимум | | | | | |
| | БЛОК А | БЛОК В | БЛОК С | БЛОК D | Загалом | кВт/год | кВт | кВт/год | кВт | кВт/год | кВт | Мінімум | Номинал | Максимум | |
| 1 Блок | 5 | | | | 5 | 4,500 | 1,32 | 5,000 | 1,47 | 6,000 | 1,76 | 416 | 418 | 629 | |
| | 7 | | | | 7 | 4,800 | 1,41 | 7,000 | 2,05 | 8,400 | 2,46 | 416 | 494 | 681 | |
| | 9 | | | | 9 | 5,400 | 1,58 | 9,000 | 2,64 | 10,800 | 3,17 | 416 | 617 | 884 | |
| | 12 | | | | 12 | 7,200 | 2,11 | 12,000 | 3,52 | 14,400 | 4,22 | 494 | 846 | 1,184 | |
| | 15 | | | | 15 | 8,520 | 2,50 | 14,200 | 4,16 | 17,040 | 4,99 | 592 | 1,029 | 1,432 | |
| | 18 | | | | 18 | 10,800 | 3,17 | 18,000 | 5,28 | 21,600 | 6,33 | 769 | 1,328 | 1,852 | |
| | 24 | | | | 24 | 14,400 | 4,22 | 24,000 | 7,03 | 25,500 | 7,47 | 1,029 | 1,815 | 2,604 | |
| | 5 | 5 | | | 10 | 6,000 | 1,76 | 10,000 | 2,93 | 12,000 | 3,52 | 378 | 623 | 876 | |
| | 5 | 7 | | | 12 | 7,200 | 2,11 | 12,000 | 3,52 | 14,400 | 4,22 | 444 | 761 | 1,066 | |
| | 5 | 9 | | | 14 | 8,400 | 2,46 | 14,000 | 4,10 | 16,800 | 4,92 | 533 | 927 | 1,261 | |
| | 7 | 7 | | | 14 | 8,400 | 2,46 | 14,000 | 4,10 | 16,800 | 4,92 | 533 | 927 | 1,261 | |
| | 7 | 9 | | | 16 | 9,600 | 2,81 | 16,000 | 4,69 | 19,200 | 5,63 | 601 | 1,072 | 1,461 | |
| | 5 | 12 | | | 17 | 10,200 | 2,99 | 17,000 | 4,98 | 20,400 | 5,98 | 646 | 1,145 | 1,578 | |
| | 9 | 9 | | | 18 | 10,800 | 3,17 | 18,000 | 5,28 | 21,600 | 6,33 | 692 | 1,220 | 1,667 | |
| | 7 | 12 | | | 19 | 11,400 | 3,34 | 19,000 | 5,57 | 22,800 | 6,68 | 715 | 1,296 | 1,787 | |
| | 5 | 15 | | | 20 | 12,000 | 3,52 | 20,000 | 5,86 | 24,000 | 7,03 | 761 | 1,372 | 1,878 | |
| | 9 | 12 | | | 21 | 12,600 | 3,69 | 21,000 | 6,15 | 24,150 | 7,08 | 808 | 1,449 | 1,927 | |
| | 7 | 15 | | | 22 | 13,200 | 3,87 | 22,000 | 6,45 | 25,300 | 7,42 | 855 | 1,501 | 2,066 | |
| | 2 Блок | 5 | 18 | | | 23 | 13,800 | 4,04 | 23,000 | 6,74 | 26,450 | 7,75 | 879 | 1,580 | 2,261 |
| | | 9 | 15 | | | 24 | 14,400 | 4,22 | 24,000 | 7,03 | 28,800 | 8,44 | 927 | 1,675 | 2,572 |
| 12 | | 12 | | | 24 | 14,400 | 4,22 | 24,000 | 7,03 | 28,800 | 8,44 | 927 | 1,675 | 2,572 | |
| 7 | | 18 | | | 25 | 14,400 | 4,22 | 24,000 | 7,03 | 28,800 | 8,44 | 927 | 1,675 | 2,572 | |
| 9 | | 18 | | | 27 | 14,400 | 4,22 | 24,000 | 7,03 | 28,800 | 8,44 | 927 | 1,675 | 2,572 | |
| 12 | | 15 | | | 27 | 14,400 | 4,22 | 24,000 | 7,03 | 28,800 | 8,44 | 927 | 1,675 | 2,572 | |
| 5 | | 24 | | | 29 | 14,400 | 4,22 | 24,000 | 7,03 | 28,800 | 8,44 | 927 | 1,675 | 2,572 | |
| 12 | | 18 | | | 30 | 14,400 | 4,22 | 24,000 | 7,03 | 28,800 | 8,44 | 927 | 1,675 | 2,572 | |
| 15 | | 15 | | | 30 | 14,400 | 4,22 | 24,000 | 7,03 | 29,000 | 8,50 | 927 | 1,675 | 2,626 | |
| 7 | | 24 | | | 31 | 14,400 | 4,22 | 24,000 | 7,03 | 29,000 | 8,50 | 927 | 1,675 | 2,626 | |
| 9 | | 24 | | | 33 | 14,400 | 4,22 | 24,000 | 7,03 | 29,000 | 8,50 | 927 | 1,675 | 2,626 | |
| 15 | | 18 | | | 33 | 14,400 | 4,22 | 24,000 | 7,03 | 29,000 | 8,50 | 927 | 1,675 | 2,626 | |
| 18 | | 18 | | | 36 | 14,400 | 4,22 | 24,000 | 7,03 | 29,000 | 8,50 | 927 | 1,675 | 2,626 | |
| 12 | | 24 | | | 36 | 14,400 | 4,22 | 24,000 | 7,03 | 29,000 | 8,50 | 927 | 1,675 | 2,626 | |
| 5 | | 5 | 5 | | 15 | 9,000 | 2,64 | 15,000 | 4,40 | 18,000 | 5,28 | 522 | 916 | 1,292 | |
| 5 | | 5 | 7 | | 17 | 10,200 | 2,99 | 17,000 | 4,98 | 20,400 | 5,98 | 607 | 1,054 | 1,483 | |
| 5 | | 5 | 9 | | 19 | 11,400 | 3,34 | 19,000 | 5,57 | 22,800 | 6,68 | 672 | 1,194 | 1,680 | |
| 5 | | 7 | 7 | | 19 | 11,400 | 3,34 | 19,000 | 5,57 | 22,800 | 6,68 | 672 | 1,194 | 1,680 | |
| 5 | | 7 | 9 | | 21 | 12,600 | 3,69 | 21,000 | 6,15 | 25,200 | 7,39 | 760 | 1,338 | 1,942 | |
| 7 | | 7 | 7 | | 21 | 12,600 | 3,69 | 21,000 | 6,15 | 25,200 | 7,39 | 760 | 1,338 | 1,942 | |
| 5 | 5 | 12 | | 22 | 13,200 | 3,87 | 22,000 | 6,45 | 26,400 | 7,74 | 804 | 1,387 | 2,079 | | |
| 5 | 9 | 9 | | 23 | 13,800 | 4,04 | 23,000 | 6,74 | 27,600 | 8,09 | 826 | 1,461 | 2,278 | | |
| 7 | 7 | 9 | | 23 | 13,800 | 4,04 | 23,000 | 6,74 | 27,600 | 8,09 | 826 | 1,461 | 2,278 | | |
| 5 | 7 | 12 | | 24 | 14,400 | 4,22 | 24,000 | 7,03 | 28,800 | 8,44 | 871 | 1,535 | 2,442 | | |
| 5 | 5 | 15 | | 25 | 14,400 | 4,22 | 24,000 | 7,03 | 28,800 | 8,44 | 871 | 1,535 | 2,442 | | |
| 7 | 9 | 9 | | 25 | 14,400 | 4,22 | 24,000 | 7,03 | 28,800 | 8,44 | 871 | 1,535 | 2,442 | | |
| 5 | 9 | 12 | | 26 | 14,400 | 4,22 | 24,000 | 7,03 | 28,800 | 8,44 | 871 | 1,535 | 2,442 | | |
| 7 | 7 | 12 | | 26 | 14,400 | 4,22 | 24,000 | 7,03 | 28,800 | 8,44 | 871 | 1,535 | 2,442 | | |
| 5 | 7 | 15 | | 27 | 14,400 | 4,22 | 24,000 | 7,03 | 28,800 | 8,44 | 871 | 1,535 | 2,442 | | |
| 9 | 9 | 9 | | 27 | 14,400 | 4,22 | 24,000 | 7,03 | 28,800 | 8,44 | 871 | 1,535 | 2,442 | | |
| 7 | 9 | 12 | | 28 | 14,400 | 4,22 | 24,000 | 7,03 | 28,800 | 8,44 | 871 | 1,535 | 2,442 | | |
| 5 | 5 | 18 | | 28 | 14,400 | 4,22 | 24,000 | 7,03 | 28,800 | 8,44 | 871 | 1,535 | 2,442 | | |
| 5 | 9 | 15 | | 29 | 14,400 | 4,22 | 24,000 | 7,03 | 28,800 | 8,44 | 871 | 1,535 | 2,442 | | |
| 5 | 12 | 12 | | 29 | 14,400 | 4,22 | 24,000 | 7,03 | 28,800 | 8,44 | 871 | 1,535 | 2,442 | | |
| 7 | 7 | 15 | | 29 | 14,400 | 4,22 | 24,000 | 7,03 | 28,800 | 8,44 | 871 | 1,535 | 2,442 | | |
| 5 | 7 | 18 | | 30 | 14,400 | 4,22 | 24,000 | 7,03 | 28,800 | 8,44 | 871 | 1,535 | 2,442 | | |
| 9 | 9 | 12 | | 30 | 14,400 | 4,22 | 24,000 | 7,03 | 28,800 | 8,44 | 871 | 1,535 | 2,442 | | |
| 7 | 9 | 15 | | 31 | 14,400 | 4,22 | 24,000 | 7,03 | 29,000 | 8,50 | 871 | 1,535 | 2,499 | | |
| 7 | 12 | 12 | | 31 | 14,400 | 4,22 | 24,000 | 7,03 | 29,000 | 8,50 | 871 | 1,535 | 2,499 | | |
| 5 | 12 | 15 | | 32 | 14,400 | 4,22 | 24,000 | 7,03 | 29,000 | 8,50 | 871 | 1,535 | 2,499 | | |
| 5 | 9 | 18 | | 32 | 14,400 | 4,22 | 24,000 | 7,03 | 29,000 | 8,50 | 871 | 1,535 | 2,499 | | |
| 7 | 7 | 18 | | 32 | 14,400 | 4,22 | 24,000 | 7,03 | 29,000 | 8,50 | 871 | 1,535 | 2,499 | | |
| 9 | 9 | 15 | | 33 | 14,400 | 4,22 | 24,000 | 7,03 | 29,000 | 8,50 | 871 | 1,535 | 2,499 | | |
| 9 | 12 | 12 | | 33 | 14,400 | 4,22 | 24,000 | 7,03 | 29,000 | 8,50 | 871 | 1,535 | 2,499 | | |
| 7 | 9 | 18 | | 34 | 14,400 | 4,22 | 24,000 | 7,03 | 29,000 | 8,50 | 871 | 1,535 | 2,499 | | |
| 7 | 12 | 15 | | 34 | 14,400 | 4,22 | 24,000 | 7,03 | 29,000 | 8,50 | 871 | 1,535 | 2,499 | | |
| 5 | 5 | 24 | | 34 | 14,400 | 4,22 | 24,000 | 7,03 | 29,000 | 8,50 | 871 | 1,535 | 2,499 | | |
| 5 | 12 | 18 | | 35 | 14,400 | 4,22 | 24,000 | 7,03 | 29,000 | 8,50 | 871 | 1,535 | 2,499 | | |
| 5 | 15 | 15 | | 35 | 14,400 | 4,22 | 24,000 | 7,03 | 29,000 | 8,50 | 871 | 1,535 | 2,499 | | |
| 5 | 7 | 24 | | 36 | 14,400 | 4,22 | 24,000 | 7,03 | 29,000 | 8,50 | 871 | 1,535 | 2,499 | | |
| 9 | 12 | 15 | | 36 | 14,400 | 4,22 | 24,000 | 7,03 | 29,000 | 8,50 | 871 | 1,535 | 2,499 | | |
| 12 | 12 | 12 | | 36 | 14,400 | 4,22 | 24,000 | 7,03 | 29,000 | 8,50 | 871 | 1,535 | 2,499 | | |
| 9 | 9 | 18 | | 36 | 14,400 | 4,22 | 24,000 | 7,03 | 29,000 | 8,50 | 871 | 1,535 | 2,499 | | |
| 7 | 12 | 18 | | 37 | 14,400 | 4,22 | 24,000 | 7,03 | 29,000 | 8,50 | 871 | 1,535 | 2,499 | | |
| 7 | 15 | 15 | | 37 | 14,400 | 4,22 | 24,000 | 7,03 | 29,000 | 8,50 | 871 | 1,535 | 2,499 | | |
| 5 | 9 | 24 | | 38 | 14,400 | 4,22 | 24,000 | 7,03 | 29,000 | 8,50 | 871 | 1,535 | 2,499 | | |
| 5 | 15 | 18 | | 38 | 14,400 | 4,22 | 24,000 | 7,03 | 29,000 | 8,50 | 871 | 1,535 | 2,499 | | |
| 7 | 7 | 24 | | 38 | 14,400 | 4,22 | 24,000 | 7,03 | 29,000 | 8,50 | 871 | 1,535 | 2,499 | | |
| 9 | 12 | 18 | | 39 | 14,400 | 4,22 | 24,000 | 7,03 | 29,000 | 8,50 | 871 | 1,535 | 2,499 | | |
| 9 | 15 | 15 | | 39 | 14,400 | 4,22 | 24,000 | 7,03 | 29,000 | 8,50 | 871 | 1,535 | 2,499 | | |
| 12 | 12 | 15 | | 39 | 14,400 | 4,22 | 24,000 | 7,03 | 29,000 | 8,50 | 871 | 1,535 | 2,499 | | |



Охолодження

| Режим роботи | Комбінації внутрішніх блоків (ЇБте/год) | | | | | Загальна продуктивність | | | | | | Потужність споживання (Вт) | | |
|--------------|---|--------|--------|--------|---------|-------------------------|--------|---------|--------|----------|------|----------------------------|---------|----------|
| | | | | | | Мінімум | | Номинал | | Максимум | | | | |
| | БЛОК А | БЛОК В | БЛОК С | БЛОК D | Загалом | Бте/год | кВт | Бте/год | кВт | Бте/год | кВт | Мінімум | Номинал | Максимум |
| 4 Блок | 5 | 5 | 5 | 5 | 20 | 12,000 | 3.52 | 20,000 | 5.86 | 24,000 | 7.03 | 680 | 1,202 | 1,677 |
| | 5 | 5 | 5 | 7 | 22 | 13,200 | 3.87 | 22,000 | 6.45 | 26,400 | 7.74 | 764 | 1,317 | 1,975 |
| | 5 | 5 | 5 | 9 | 24 | 14,400 | 4.22 | 24,000 | 7.03 | 28,800 | 8.44 | 827 | 1,458 | 2,274 |
| | 5 | 5 | 7 | 7 | 24 | 14,400 | 4.22 | 24,000 | 7.03 | 28,800 | 8.44 | 827 | 1,458 | 2,274 |
| | 5 | 5 | 7 | 9 | 26 | 14,400 | 4.22 | 24,000 | 7.03 | 28,800 | 8.44 | 827 | 1,458 | 2,274 |
| | 5 | 7 | 7 | 7 | 26 | 14,400 | 4.22 | 24,000 | 7.03 | 28,800 | 8.44 | 827 | 1,458 | 2,274 |
| | 5 | 5 | 5 | 12 | 27 | 14,400 | 4.22 | 24,000 | 7.03 | 28,800 | 8.44 | 827 | 1,458 | 2,274 |
| | 5 | 5 | 9 | 9 | 28 | 14,400 | 4.22 | 24,000 | 7.03 | 28,800 | 8.44 | 827 | 1,458 | 2,274 |
| | 5 | 7 | 7 | 9 | 28 | 14,400 | 4.22 | 24,000 | 7.03 | 28,800 | 8.44 | 827 | 1,458 | 2,274 |
| | 7 | 7 | 7 | 7 | 28 | 14,400 | 4.22 | 24,000 | 7.03 | 28,800 | 8.44 | 827 | 1,458 | 2,274 |
| | 5 | 5 | 7 | 12 | 29 | 14,400 | 4.22 | 24,000 | 7.03 | 28,800 | 8.44 | 827 | 1,458 | 2,274 |
| | 5 | 5 | 5 | 15 | 30 | 14,400 | 4.22 | 24,000 | 7.03 | 29,000 | 8.50 | 827 | 1,458 | 2,317 |
| | 5 | 7 | 9 | 9 | 30 | 14,400 | 4.22 | 24,000 | 7.03 | 29,000 | 8.50 | 827 | 1,458 | 2,317 |
| | 7 | 7 | 7 | 9 | 30 | 14,400 | 4.22 | 24,000 | 7.03 | 29,000 | 8.50 | 827 | 1,458 | 2,317 |
| | 5 | 5 | 9 | 12 | 31 | 14,400 | 4.22 | 24,000 | 7.03 | 29,000 | 8.50 | 827 | 1,458 | 2,317 |
| | 5 | 7 | 7 | 12 | 31 | 14,400 | 4.22 | 24,000 | 7.03 | 29,000 | 8.50 | 827 | 1,458 | 2,317 |
| | 5 | 5 | 7 | 15 | 32 | 14,400 | 4.22 | 24,000 | 7.03 | 29,000 | 8.50 | 827 | 1,458 | 2,317 |
| | 7 | 7 | 9 | 9 | 32 | 14,400 | 4.22 | 24,000 | 7.03 | 29,000 | 8.50 | 827 | 1,458 | 2,317 |
| | 5 | 9 | 9 | 9 | 32 | 14,400 | 4.22 | 24,000 | 7.03 | 29,000 | 8.50 | 827 | 1,458 | 2,317 |
| | 5 | 5 | 5 | 18 | 33 | 14,400 | 4.22 | 24,000 | 7.03 | 29,000 | 8.50 | 827 | 1,458 | 2,317 |
| | 5 | 7 | 9 | 12 | 33 | 14,400 | 4.22 | 24,000 | 7.03 | 29,000 | 8.50 | 827 | 1,458 | 2,317 |
| | 7 | 7 | 7 | 12 | 33 | 14,400 | 4.22 | 24,000 | 7.03 | 29,000 | 8.50 | 827 | 1,458 | 2,317 |
| | 5 | 5 | 9 | 15 | 34 | 14,400 | 4.22 | 24,000 | 7.03 | 29,000 | 8.50 | 827 | 1,458 | 2,317 |
| | 5 | 5 | 12 | 12 | 34 | 14,400 | 4.22 | 24,000 | 7.03 | 29,000 | 8.50 | 827 | 1,458 | 2,317 |
| | 5 | 7 | 7 | 15 | 34 | 14,400 | 4.22 | 24,000 | 7.03 | 29,000 | 8.50 | 827 | 1,458 | 2,317 |
| | 7 | 9 | 9 | 9 | 34 | 14,400 | 4.22 | 24,000 | 7.03 | 29,000 | 8.50 | 827 | 1,458 | 2,317 |
| | 5 | 5 | 7 | 18 | 35 | 14,400 | 4.22 | 24,000 | 7.03 | 29,000 | 8.50 | 827 | 1,458 | 2,317 |
| | 5 | 9 | 9 | 12 | 35 | 14,400 | 4.22 | 24,000 | 7.03 | 29,000 | 8.50 | 827 | 1,458 | 2,317 |
| | 7 | 7 | 9 | 12 | 35 | 14,400 | 4.22 | 24,000 | 7.03 | 29,000 | 8.50 | 827 | 1,458 | 2,317 |
| | 5 | 7 | 9 | 15 | 36 | 14,400 | 4.22 | 24,000 | 7.03 | 29,000 | 8.50 | 827 | 1,458 | 2,317 |
| | 5 | 7 | 12 | 12 | 36 | 14,400 | 4.22 | 24,000 | 7.03 | 29,000 | 8.50 | 827 | 1,458 | 2,317 |
| | 7 | 7 | 7 | 15 | 36 | 14,400 | 4.22 | 24,000 | 7.03 | 29,000 | 8.50 | 827 | 1,458 | 2,317 |
| | 9 | 9 | 9 | 9 | 36 | 14,400 | 4.22 | 24,000 | 7.03 | 29,000 | 8.50 | 827 | 1,458 | 2,317 |
| | 5 | 5 | 9 | 18 | 37 | 14,400 | 4.22 | 24,000 | 7.03 | 29,000 | 8.50 | 827 | 1,458 | 2,317 |
| | 5 | 5 | 12 | 15 | 37 | 14,400 | 4.22 | 24,000 | 7.03 | 29,000 | 8.50 | 827 | 1,458 | 2,317 |
| | 5 | 7 | 7 | 18 | 37 | 14,400 | 4.22 | 24,000 | 7.03 | 29,000 | 8.50 | 827 | 1,458 | 2,317 |
| | 7 | 9 | 9 | 12 | 37 | 14,400 | 4.22 | 24,000 | 7.03 | 29,000 | 8.50 | 827 | 1,458 | 2,317 |
| | 5 | 9 | 9 | 15 | 38 | 14,400 | 4.22 | 24,000 | 7.03 | 29,000 | 8.50 | 827 | 1,458 | 2,317 |
| | 7 | 7 | 9 | 15 | 38 | 14,400 | 4.22 | 24,000 | 7.03 | 29,000 | 8.50 | 827 | 1,458 | 2,317 |
| | 7 | 7 | 12 | 12 | 38 | 14,400 | 4.22 | 24,000 | 7.03 | 29,000 | 8.50 | 827 | 1,458 | 2,317 |
| 5 | 5 | 5 | 24 | 39 | 14,400 | 4.22 | 24,000 | 7.03 | 29,000 | 8.50 | 827 | 1,458 | 2,317 | |
| 5 | 7 | 9 | 18 | 39 | 14,400 | 4.22 | 24,000 | 7.03 | 29,000 | 8.50 | 827 | 1,458 | 2,317 | |
| 5 | 7 | 12 | 15 | 39 | 14,400 | 4.22 | 24,000 | 7.03 | 29,000 | 8.50 | 827 | 1,458 | 2,317 | |
| 9 | 9 | 9 | 12 | 39 | 14,400 | 4.22 | 24,000 | 7.03 | 29,000 | 8.50 | 827 | 1,458 | 2,317 | |
| 7 | 7 | 7 | 18 | 39 | 14,400 | 4.22 | 24,000 | 7.03 | 29,000 | 8.50 | 827 | 1,458 | 2,317 | |



Нагрівання

| Режим роботи | Комбінації внутрішніх блоків (кВт/год) | | | | | Загальна продуктивність | | | | | | Потужність споживання (Вт) | | | |
|--------------|--|--------|--------|--------|---------|-------------------------|--------|---------|--------|----------|--------|----------------------------|---------|----------|-------|
| | | | | | | Мінімум | | Номинал | | Максимум | | Мінімум | Номинал | Максимум | |
| | БЛОК А | БЛОК В | БЛОК С | БЛОК D | Загалом | кВт/год | кВт | кВт/год | кВт | кВт/год | кВт | | | | |
| 1 Блок | 5 | | | | 5 | 5,000 | 1,47 | 5,500 | 1,61 | 6,325 | 1,85 | 610 | 610 | 714 | |
| | 7 | | | | 7 | 5,500 | 1,61 | 6,000 | 1,76 | 6,960 | 2,03 | 610 | 636 | 825 | |
| | 9 | | | | 9 | 6,480 | 1,90 | 7,000 | 2,03 | 8,000 | 2,32 | 610 | 636 | 1,077 | |
| | 12 | | | | 12 | 7,920 | 2,32 | 8,400 | 2,46 | 9,600 | 2,83 | 610 | 636 | 1,338 | |
| | 15 | | | | 15 | 9,900 | 2,90 | 10,500 | 3,17 | 12,420 | 3,64 | 610 | 636 | 1,744 | |
| | 18 | | | | 18 | 11,880 | 3,48 | 12,500 | 3,87 | 15,180 | 4,45 | 610 | 636 | 2,133 | |
| | 24 | | | | 24 | 15,240 | 4,47 | 16,500 | 4,84 | 18,975 | 5,56 | 610 | 636 | 2,838 | |
| | 5 | 5 | | | 10 | 7,200 | 2,11 | 7,800 | 2,26 | 8,820 | 2,66 | 610 | 636 | 825 | |
| | 5 | 7 | | | 12 | 8,640 | 2,53 | 9,200 | 2,66 | 10,220 | 3,06 | 610 | 636 | 1,077 | |
| | 5 | 9 | | | 14 | 10,080 | 2,95 | 10,800 | 3,17 | 12,420 | 3,64 | 610 | 636 | 1,338 | |
| 2 Блок | 5 | 5 | | | 10 | 10,080 | 2,95 | 10,800 | 3,17 | 12,420 | 3,64 | 610 | 636 | 1,338 | |
| | 7 | 7 | | | 14 | 10,080 | 2,95 | 10,800 | 3,17 | 12,420 | 3,64 | 610 | 636 | 1,338 | |
| | 7 | 9 | | | 16 | 11,520 | 3,38 | 12,000 | 3,52 | 14,400 | 4,22 | 610 | 636 | 1,571 | |
| | 5 | 12 | | | 17 | 12,240 | 3,59 | 13,200 | 3,87 | 15,180 | 4,45 | 610 | 636 | 1,744 | |
| | 9 | 9 | | | 18 | 12,960 | 3,80 | 14,000 | 4,22 | 16,000 | 4,84 | 610 | 636 | 1,917 | |
| | 7 | 12 | | | 19 | 13,680 | 4,01 | 14,400 | 4,22 | 16,800 | 5,23 | 610 | 636 | 2,090 | |
| | 5 | 15 | | | 20 | 14,400 | 4,22 | 15,200 | 4,57 | 17,800 | 5,62 | 610 | 636 | 2,263 | |
| | 9 | 12 | | | 21 | 15,120 | 4,43 | 16,000 | 4,92 | 18,800 | 6,01 | 610 | 636 | 2,436 | |
| | 7 | 15 | | | 22 | 15,840 | 4,64 | 16,800 | 5,27 | 20,000 | 6,40 | 610 | 636 | 2,610 | |
| | 5 | 18 | | | 23 | 16,560 | 4,85 | 17,600 | 5,62 | 21,200 | 6,79 | 610 | 636 | 2,783 | |
| | 9 | 15 | | | 24 | 17,280 | 5,06 | 18,400 | 5,97 | 22,400 | 7,18 | 610 | 636 | 2,956 | |
| | 12 | 12 | | | 24 | 17,280 | 5,06 | 18,800 | 6,32 | 23,600 | 7,57 | 610 | 636 | 3,130 | |
| | 7 | 18 | | | 25 | 17,280 | 5,06 | 19,200 | 6,57 | 24,800 | 7,96 | 610 | 636 | 3,303 | |
| | 9 | 18 | | | 27 | 17,280 | 5,06 | 19,600 | 6,82 | 26,000 | 8,35 | 610 | 636 | 3,476 | |
| | 12 | 15 | | | 27 | 17,280 | 5,06 | 20,000 | 7,07 | 27,200 | 8,74 | 610 | 636 | 3,650 | |
| | 5 | 24 | | | 29 | 17,280 | 5,06 | 20,400 | 7,32 | 28,400 | 9,13 | 610 | 636 | 3,823 | |
| | 12 | 18 | | | 30 | 17,280 | 5,06 | 20,800 | 7,57 | 29,600 | 9,52 | 610 | 636 | 3,996 | |
| | 15 | 15 | | | 30 | 17,280 | 5,06 | 21,200 | 7,82 | 30,800 | 9,91 | 610 | 636 | 4,170 | |
| | 7 | 24 | | | 31 | 17,280 | 5,06 | 21,600 | 8,07 | 32,000 | 10,30 | 610 | 636 | 4,343 | |
| | 9 | 24 | | | 33 | 17,280 | 5,06 | 22,000 | 8,32 | 33,200 | 10,69 | 610 | 636 | 4,516 | |
| | 15 | 18 | | | 33 | 17,280 | 5,06 | 22,400 | 8,57 | 34,400 | 11,08 | 610 | 636 | 4,690 | |
| | 18 | 18 | | | 36 | 17,280 | 5,06 | 22,800 | 8,82 | 35,600 | 11,47 | 610 | 636 | 4,863 | |
| | 12 | 24 | | | 36 | 17,280 | 5,06 | 23,200 | 9,07 | 36,800 | 11,86 | 610 | 636 | 5,036 | |
| | 3 Блок | 5 | 5 | | | 15 | 10,800 | 3,17 | 11,600 | 3,32 | 13,200 | 3,81 | 610 | 636 | 825 |
| | | 5 | 5 | 7 | | 17 | 12,240 | 3,59 | 13,000 | 3,67 | 14,600 | 4,16 | 610 | 636 | 1,077 |
| | | 5 | 5 | 9 | | 19 | 13,680 | 4,01 | 13,800 | 4,02 | 16,000 | 4,51 | 610 | 636 | 1,330 |
| | | 5 | 7 | 7 | | 19 | 13,680 | 4,01 | 14,600 | 4,37 | 17,400 | 4,86 | 610 | 636 | 1,582 |
| | | 5 | 7 | 9 | | 21 | 15,120 | 4,43 | 15,400 | 4,72 | 18,800 | 5,21 | 610 | 636 | 1,835 |
| | | 7 | 7 | 7 | | 21 | 15,120 | 4,43 | 16,200 | 5,08 | 20,200 | 5,56 | 610 | 636 | 2,087 |
| | | 5 | 5 | 12 | | 22 | 15,840 | 4,64 | 17,000 | 4,94 | 21,600 | 5,91 | 610 | 636 | 2,340 |
| 5 | | 9 | 9 | | 23 | 16,560 | 4,85 | 17,800 | 5,30 | 23,000 | 6,26 | 610 | 636 | 2,592 | |
| 7 | | 7 | 9 | | 23 | 16,560 | 4,85 | 18,600 | 5,16 | 24,400 | 6,61 | 610 | 636 | 2,845 | |
| 5 | | 7 | 12 | | 24 | 17,280 | 5,06 | 19,400 | 5,52 | 25,800 | 6,96 | 610 | 636 | 3,097 | |
| 5 | | 5 | 15 | | 25 | 17,280 | 5,06 | 20,200 | 5,38 | 27,200 | 7,31 | 610 | 636 | 3,350 | |
| 7 | | 9 | 9 | | 25 | 17,280 | 5,06 | 21,000 | 5,74 | 28,600 | 7,66 | 610 | 636 | 3,602 | |
| 5 | | 9 | 12 | | 26 | 17,280 | 5,06 | 21,800 | 5,60 | 30,000 | 8,01 | 610 | 636 | 3,855 | |
| 7 | | 7 | 12 | | 26 | 17,280 | 5,06 | 22,600 | 5,46 | 31,400 | 8,36 | 610 | 636 | 4,107 | |
| 5 | | 7 | 15 | | 27 | 17,280 | 5,06 | 23,400 | 5,82 | 32,800 | 8,71 | 610 | 636 | 4,360 | |
| 9 | | 9 | 9 | | 27 | 17,280 | 5,06 | 24,200 | 5,68 | 34,200 | 9,06 | 610 | 636 | 4,612 | |
| 7 | | 9 | 12 | | 28 | 17,280 | 5,06 | 25,000 | 6,04 | 35,600 | 9,41 | 610 | 636 | 4,865 | |
| 5 | | 5 | 18 | | 28 | 17,280 | 5,06 | 25,800 | 5,90 | 37,000 | 9,76 | 610 | 636 | 5,117 | |
| 5 | | 9 | 15 | | 29 | 17,280 | 5,06 | 26,600 | 6,26 | 38,400 | 10,11 | 610 | 636 | 5,370 | |
| 5 | | 12 | 12 | | 29 | 17,280 | 5,06 | 27,400 | 6,12 | 39,800 | 10,46 | 610 | 636 | 5,622 | |
| 7 | | 7 | 15 | | 29 | 17,280 | 5,06 | 28,200 | 5,98 | 41,200 | 10,81 | 610 | 636 | 5,875 | |
| 5 | | 7 | 18 | | 30 | 17,280 | 5,06 | 29,000 | 6,34 | 42,600 | 11,16 | 610 | 636 | 6,127 | |
| 9 | | 9 | 12 | | 30 | 17,280 | 5,06 | 29,800 | 6,20 | 44,000 | 11,51 | 610 | 636 | 6,380 | |
| 7 | | 9 | 15 | | 31 | 17,280 | 5,06 | 30,600 | 6,56 | 45,400 | 11,86 | 610 | 636 | 6,632 | |
| 7 | | 12 | 12 | | 31 | 17,280 | 5,06 | 31,400 | 6,42 | 46,800 | 12,21 | 610 | 636 | 6,885 | |
| 5 | | 12 | 15 | | 32 | 17,280 | 5,06 | 32,200 | 6,78 | 48,200 | 12,56 | 610 | 636 | 7,137 | |
| 5 | | 9 | 18 | | 32 | 17,280 | 5,06 | 33,000 | 6,64 | 49,600 | 12,91 | 610 | 636 | 7,390 | |
| 7 | | 7 | 18 | | 32 | 17,280 | 5,06 | 33,800 | 6,50 | 51,000 | 13,26 | 610 | 636 | 7,642 | |
| 9 | | 9 | 15 | | 33 | 17,280 | 5,06 | 34,600 | 6,86 | 52,400 | 13,61 | 610 | 636 | 7,895 | |
| 9 | | 12 | 12 | | 33 | 17,280 | 5,06 | 35,400 | 6,72 | 53,800 | 13,96 | 610 | 636 | 8,147 | |
| 7 | | 9 | 18 | | 34 | 17,280 | 5,06 | 36,200 | 7,08 | 55,200 | 14,31 | 610 | 636 | 8,400 | |
| 7 | | 12 | 15 | | 34 | 17,280 | 5,06 | 37,000 | 6,94 | 56,600 | 14,66 | 610 | 636 | 8,652 | |
| 5 | | 5 | 24 | | 34 | 17,280 | 5,06 | 37,800 | 6,80 | 58,000 | 15,01 | 610 | 636 | 8,905 | |
| 5 | | 12 | 18 | | 35 | 17,280 | 5,06 | 38,600 | 7,16 | 59,400 | 15,36 | 610 | 636 | 9,157 | |
| 5 | | 15 | 15 | | 35 | 17,280 | 5,06 | 39,400 | 7,02 | 60,800 | 15,71 | 610 | 636 | 9,410 | |
| 5 | | 7 | 24 | | 36 | 17,280 | 5,06 | 40,200 | 7,38 | 62,200 | 16,06 | 610 | 636 | 9,662 | |
| 9 | | 12 | 15 | | 36 | 17,280 | 5,06 | 41,000 | 7,24 | 63,600 | 16,41 | 610 | 636 | 9,915 | |
| 12 | | 12 | 12 | | 36 | 17,280 | 5,06 | 41,800 | 7,10 | 65,000 | 16,76 | 610 | 636 | 10,167 | |
| 9 | | 9 | 18 | | 36 | 17,280 | 5,06 | 42,600 | 6,96 | 66,400 | 17,11 | 610 | 636 | 10,420 | |
| 7 | | 12 | 18 | | 37 | 17,280 | 5,06 | 43,400 | 7,32 | 67,800 | 17,46 | 610 | 636 | 10,672 | |
| 7 | | 15 | 15 | | 37 | 17,280 | 5,06 | 44,200 | 7,18 | 69,200 | 17,81 | 610 | 636 | 10,925 | |
| 5 | | 9 | 24 | | 38 | 17,280 | 5,06 | 45,000 | 7,54 | 70,600 | 18,16 | 610 | 636 | 11,177 | |
| 5 | | 15 | 18 | | 38 | 17,280 | 5,06 | 45,800 | 7,40 | 72,000 | 18,51 | 610 | 636 | 11,430 | |
| 7 | | 7 | 24 | | 38 | 17,280 | 5,06 | 46,600 | 7,26 | 73,400 | 18,86 | 610 | 636 | 11,682 | |
| 9 | | 12 | 18 | | 39 | 17,280 | 5,06 | 47,400 | 7,62 | 74,800 | 19,21 | 610 | 636 | 11,935 | |
| 9 | | 15 | 15 | | 39 | 17,280 | 5,06 | 48,200 | 7,48 | 76,200 | 19,56 | 610 | 636 | 12,187 | |
| 12 | | 12 | 15 | | 39 | 17,280 | 5,06 | 49,000 | 7,34 | 77,600 | 19,91 | 610 | 636 | 12,440 | |



Нагрівання

| Режим роботи | Комбінації внутрішніх блоків (ФТЕ/год) | | | | | Загальна продуктивність | | | | | | Потужність споживання (Вт) | | |
|--------------|--|--------|--------|--------|---------|-------------------------|-------|---------|-------|----------|------|----------------------------|---------|----------|
| | | | | | | Мінімум | | Номинал | | Максимум | | | | |
| | БЛОК А | БЛОК В | БЛОК С | БЛОК D | Загалом | БТЕ/год | кВт | БТЕ/год | кВт | БТЕ/год | кВт | Мінімум | Номинал | Максимум |
| 4 Блок | 5 | 5 | 5 | 5 | 20 | 14400 | 4.22 | 24000 | 7.03 | 28800 | 8.44 | 840 | 1480 | 2100 |
| | 5 | 5 | 5 | 7 | 22 | 15840 | 4.64 | 26400 | 7.74 | 31680 | 9.28 | 927 | 1651 | 2470 |
| | 5 | 5 | 5 | 9 | 24 | 17280 | 5.06 | 28800 | 8.44 | 32000 | 9.38 | 1038 | 1826 | 2517 |
| | 5 | 5 | 7 | 7 | 24 | 17280 | 5.06 | 28800 | 8.44 | 32000 | 9.38 | 1038 | 1826 | 2517 |
| | 5 | 5 | 7 | 9 | 26 | 17280 | 5.06 | 28800 | 8.44 | 32000 | 9.38 | 1038 | 1826 | 2517 |
| | 5 | 7 | 7 | 7 | 26 | 17280 | 5.06 | 28800 | 8.44 | 32000 | 9.38 | 1038 | 1826 | 2517 |
| | 5 | 5 | 5 | 12 | 27 | 17280 | 5.06 | 28800 | 8.44 | 32000 | 9.38 | 1038 | 1826 | 2517 |
| | 5 | 5 | 9 | 9 | 28 | 17280 | 5.06 | 28800 | 8.44 | 32000 | 9.38 | 1038 | 1826 | 2517 |
| | 5 | 7 | 7 | 9 | 28 | 17280 | 5.06 | 28800 | 8.44 | 32000 | 9.38 | 1038 | 1826 | 2517 |
| | 7 | 7 | 7 | 7 | 28 | 17280 | 5.06 | 28800 | 8.44 | 32000 | 9.38 | 1038 | 1826 | 2517 |
| | 5 | 5 | 7 | 12 | 29 | 17280 | 5.06 | 28800 | 8.44 | 32000 | 9.38 | 1038 | 1826 | 2517 |
| | 5 | 5 | 5 | 15 | 30 | 17280 | 5.06 | 28800 | 8.44 | 32000 | 9.38 | 1038 | 1826 | 2517 |
| | 5 | 7 | 9 | 9 | 30 | 17280 | 5.06 | 28800 | 8.44 | 32000 | 9.38 | 1038 | 1826 | 2517 |
| | 7 | 7 | 7 | 9 | 30 | 17280 | 5.06 | 28800 | 8.44 | 32000 | 9.38 | 1038 | 1826 | 2517 |
| | 5 | 5 | 9 | 12 | 31 | 17280 | 5.06 | 28800 | 8.44 | 32000 | 9.38 | 1038 | 1826 | 2517 |
| | 5 | 7 | 7 | 12 | 31 | 17280 | 5.06 | 28800 | 8.44 | 32000 | 9.38 | 1038 | 1826 | 2517 |
| | 5 | 5 | 7 | 15 | 32 | 17280 | 5.06 | 28800 | 8.44 | 32000 | 9.38 | 1038 | 1826 | 2517 |
| | 7 | 7 | 9 | 9 | 32 | 17280 | 5.06 | 28800 | 8.44 | 32000 | 9.38 | 1038 | 1826 | 2517 |
| | 5 | 9 | 9 | 9 | 32 | 17280 | 5.06 | 28800 | 8.44 | 32000 | 9.38 | 1038 | 1826 | 2517 |
| | 5 | 5 | 5 | 18 | 33 | 17280 | 5.06 | 28800 | 8.44 | 32000 | 9.38 | 1038 | 1826 | 2517 |
| | 5 | 7 | 9 | 12 | 33 | 17280 | 5.06 | 28800 | 8.44 | 32000 | 9.38 | 1038 | 1826 | 2517 |
| | 7 | 7 | 7 | 12 | 33 | 17280 | 5.06 | 28800 | 8.44 | 32000 | 9.38 | 1038 | 1826 | 2517 |
| | 5 | 5 | 9 | 15 | 34 | 17280 | 5.06 | 28800 | 8.44 | 32000 | 9.38 | 1038 | 1826 | 2517 |
| | 5 | 5 | 12 | 12 | 34 | 17280 | 5.06 | 28800 | 8.44 | 32000 | 9.38 | 1038 | 1826 | 2517 |
| | 5 | 7 | 7 | 15 | 34 | 17280 | 5.06 | 28800 | 8.44 | 32000 | 9.38 | 1038 | 1826 | 2517 |
| | 7 | 9 | 9 | 9 | 34 | 17280 | 5.06 | 28800 | 8.44 | 32000 | 9.38 | 1038 | 1826 | 2517 |
| | 5 | 5 | 7 | 18 | 35 | 17280 | 5.06 | 28800 | 8.44 | 32000 | 9.38 | 1038 | 1826 | 2517 |
| | 5 | 9 | 9 | 12 | 35 | 17280 | 5.06 | 28800 | 8.44 | 32000 | 9.38 | 1038 | 1826 | 2517 |
| | 7 | 7 | 9 | 12 | 35 | 17280 | 5.06 | 28800 | 8.44 | 32000 | 9.38 | 1038 | 1826 | 2517 |
| | 5 | 7 | 9 | 15 | 36 | 17280 | 5.06 | 28800 | 8.44 | 32000 | 9.38 | 1038 | 1826 | 2517 |
| | 5 | 7 | 12 | 12 | 36 | 17280 | 5.06 | 28800 | 8.44 | 32000 | 9.38 | 1038 | 1826 | 2517 |
| | 7 | 7 | 7 | 15 | 36 | 17280 | 5.06 | 28800 | 8.44 | 32000 | 9.38 | 1038 | 1826 | 2517 |
| | 9 | 9 | 9 | 9 | 36 | 17280 | 5.06 | 28800 | 8.44 | 32000 | 9.38 | 1038 | 1826 | 2517 |
| | 5 | 5 | 9 | 18 | 37 | 17280 | 5.06 | 28800 | 8.44 | 32000 | 9.38 | 1038 | 1826 | 2517 |
| | 5 | 5 | 12 | 15 | 37 | 17280 | 5.06 | 28800 | 8.44 | 32000 | 9.38 | 1038 | 1826 | 2517 |
| | 5 | 7 | 7 | 18 | 37 | 17280 | 5.06 | 28800 | 8.44 | 32000 | 9.38 | 1038 | 1826 | 2517 |
| | 7 | 9 | 9 | 12 | 37 | 17280 | 5.06 | 28800 | 8.44 | 32000 | 9.38 | 1038 | 1826 | 2517 |
| | 5 | 9 | 9 | 15 | 38 | 17280 | 5.06 | 28800 | 8.44 | 32000 | 9.38 | 1038 | 1826 | 2517 |
| | 7 | 7 | 9 | 15 | 38 | 17280 | 5.06 | 28800 | 8.44 | 32000 | 9.38 | 1038 | 1826 | 2517 |
| | 7 | 7 | 12 | 12 | 38 | 17280 | 5.06 | 28800 | 8.44 | 32000 | 9.38 | 1038 | 1826 | 2517 |
| 5 | 5 | 5 | 24 | 39 | 17280 | 5.06 | 28800 | 8.44 | 32000 | 9.38 | 1038 | 1826 | 2517 | |
| 5 | 7 | 9 | 18 | 39 | 17280 | 5.06 | 28800 | 8.44 | 32000 | 9.38 | 1038 | 1826 | 2517 | |
| 5 | 7 | 12 | 15 | 39 | 17280 | 5.06 | 28800 | 8.44 | 32000 | 9.38 | 1038 | 1826 | 2517 | |
| 9 | 9 | 9 | 12 | 39 | 17280 | 5.06 | 28800 | 8.44 | 32000 | 9.38 | 1038 | 1826 | 2517 | |
| 7 | 7 | 7 | 18 | 39 | 17280 | 5.06 | 28800 | 8.44 | 32000 | 9.38 | 1038 | 1826 | 2517 | |



Охолодження

| Режим роботи | Комбінації внутрішніх блоків (кБТЕ/год) | | | | | Загальна продуктивність | | | | | | Потужність споживання (Вт) | | |
|--------------|---|--------|--------|--------|---------|-------------------------|--------|---------|--------|----------|-------|----------------------------|---------|----------|
| | | | | | | Мінімум | | Номінал | | Максимум | | | | |
| | БЛОК А | БЛОК В | БЛОК С | БЛОК D | Загалом | БТЕ/год | кВт | БТЕ/год | кВт | БТЕ/год | кВт | Мінімум | Номінал | Максимум |
| 1 Блок | 5 | | | | 5 | 4 500 | 1,32 | 5 000 | 1,47 | 6 000 | 1,76 | 416 | 418 | 612 |
| | 7 | | | | 7 | 4 800 | 1,41 | 7 000 | 2,05 | 8 400 | 2,46 | 416 | 494 | 663 |
| | 9 | | | | 9 | 5 400 | 1,58 | 9 000 | 2,64 | 10 800 | 3,17 | 416 | 617 | 861 |
| | 12 | | | | 12 | 7 200 | 2,11 | 12 000 | 3,52 | 14 400 | 4,22 | 494 | 846 | 1 153 |
| | 15 | | | | 15 | 8 520 | 2,50 | 14 200 | 4,16 | 17 040 | 4,99 | 592 | 1 029 | 1 395 |
| | 18 | | | | 18 | 10 800 | 3,17 | 18 000 | 5,28 | 21 600 | 6,33 | 769 | 1 328 | 1 804 |
| | 24 | | | | 24 | 14 400 | 4,22 | 24 000 | 7,03 | 25 500 | 7,47 | 1 029 | 1 815 | 2 536 |
| | 5 | 5 | | | 10 | 6 000 | 1,76 | 10 000 | 2,93 | 12 000 | 3,52 | 378 | 623 | 853 |
| | 5 | 7 | | | 12 | 7 200 | 2,11 | 12 000 | 3,52 | 14 400 | 4,22 | 444 | 761 | 1 038 |
| | 5 | 9 | | | 14 | 8 400 | 2,46 | 14 000 | 4,10 | 16 800 | 4,92 | 533 | 903 | 1 228 |
| | 7 | 7 | | | 14 | 8 400 | 2,46 | 14 000 | 4,10 | 16 800 | 4,92 | 533 | 903 | 1 228 |
| | 7 | 9 | | | 16 | 9 600 | 2,81 | 16 000 | 4,69 | 19 200 | 5,63 | 601 | 1 047 | 1 423 |
| | 5 | 12 | | | 17 | 10 200 | 2,99 | 17 000 | 4,98 | 20 400 | 5,98 | 646 | 1 121 | 1 537 |
| 9 | 9 | | | 18 | 10 800 | 3,17 | 18 000 | 5,28 | 21 600 | 6,33 | 692 | 1 195 | 1 623 | |
| 7 | 12 | | | 19 | 11 400 | 3,34 | 19 000 | 5,57 | 22 800 | 6,68 | 715 | 1 270 | 1 740 | |
| 5 | 15 | | | 20 | 12 000 | 3,52 | 20 000 | 5,86 | 24 000 | 7,03 | 761 | 1 347 | 1 829 | |
| 9 | 12 | | | 21 | 12 600 | 3,69 | 21 000 | 6,15 | 25 200 | 7,39 | 808 | 1 423 | 2 012 | |
| 7 | 15 | | | 22 | 13 200 | 3,87 | 22 000 | 6,45 | 26 400 | 7,74 | 855 | 1 475 | 2 154 | |
| 5 | 18 | | | 23 | 13 800 | 4,04 | 23 000 | 6,74 | 27 600 | 8,09 | 879 | 1 554 | 2 351 | |
| 9 | 15 | | | 24 | 14 400 | 4,22 | 24 000 | 7,03 | 28 800 | 8,44 | 927 | 1 633 | 2 505 | |
| 12 | 12 | | | 24 | 14 400 | 4,22 | 24 000 | 7,03 | 28 800 | 8,44 | 927 | 1 633 | 2 505 | |
| 7 | 18 | | | 25 | 15 000 | 4,40 | 25 000 | 7,33 | 30 000 | 8,79 | 975 | 1 755 | 2 721 | |
| 9 | 18 | | | 27 | 16 200 | 4,75 | 27 000 | 7,91 | 31 050 | 9,10 | 1 047 | 2 011 | 2 891 | |
| 12 | 15 | | | 27 | 16 200 | 4,75 | 27 000 | 7,91 | 31 050 | 9,10 | 1 047 | 2 011 | 2 891 | |
| 5 | 24 | | | 29 | 16 200 | 4,75 | 27 000 | 7,91 | 31 050 | 9,10 | 1 047 | 2 011 | 2 891 | |
| 12 | 18 | | | 30 | 16 200 | 4,75 | 27 000 | 7,91 | 31 050 | 9,10 | 1 047 | 2 011 | 2 891 | |
| 15 | 15 | | | 30 | 16 200 | 4,75 | 27 000 | 7,91 | 31 050 | 9,10 | 1 047 | 2 011 | 2 891 | |
| 7 | 24 | | | 31 | 16 200 | 4,75 | 27 000 | 7,91 | 31 050 | 9,10 | 1 047 | 2 011 | 2 891 | |
| 9 | 24 | | | 33 | 16 200 | 4,75 | 27 000 | 7,91 | 31 050 | 9,10 | 1 047 | 2 011 | 2 891 | |
| 15 | 18 | | | 33 | 16 200 | 4,75 | 27 000 | 7,91 | 31 050 | 9,10 | 1 047 | 2 011 | 2 891 | |
| 18 | 18 | | | 36 | 16 200 | 4,75 | 27 000 | 7,91 | 31 050 | 9,10 | 1 047 | 2 011 | 2 891 | |
| 12 | 24 | | | 36 | 16 200 | 4,75 | 27 000 | 7,91 | 31 050 | 9,10 | 1 047 | 2 011 | 2 891 | |
| 15 | 24 | | | 39 | 16 200 | 4,75 | 27 000 | 7,91 | 31 050 | 9,10 | 1 047 | 2 011 | 2 891 | |
| 3 Блок | 5 | 5 | | | 15 | 9 000 | 2,64 | 15 000 | 4,40 | 18 000 | 5,28 | 522 | 916 | 1 258 |
| | 5 | 5 | 7 | | 17 | 10 200 | 2,99 | 17 000 | 4,98 | 20 400 | 5,98 | 607 | 1 054 | 1 445 |
| | 5 | 5 | 9 | | 19 | 11 400 | 3,34 | 19 000 | 5,57 | 22 800 | 6,68 | 672 | 1 194 | 1 636 |
| | 5 | 7 | 7 | | 19 | 11 400 | 3,34 | 19 000 | 5,57 | 22 800 | 6,68 | 672 | 1 194 | 1 636 |
| | 5 | 7 | 9 | | 21 | 12 600 | 3,69 | 21 000 | 6,15 | 25 200 | 7,39 | 760 | 1 338 | 1 891 |
| | 7 | 7 | 7 | | 21 | 12 600 | 3,69 | 21 000 | 6,15 | 25 200 | 7,39 | 760 | 1 338 | 1 891 |
| | 5 | 5 | 12 | | 22 | 13 200 | 3,87 | 22 000 | 6,45 | 26 400 | 7,74 | 804 | 1 387 | 2 025 |
| | 5 | 9 | 9 | | 23 | 13 800 | 4,04 | 23 000 | 6,74 | 27 600 | 8,09 | 826 | 1 461 | 2 219 |
| | 7 | 7 | 9 | | 23 | 13 800 | 4,04 | 23 000 | 6,74 | 27 600 | 8,09 | 826 | 1 461 | 2 219 |
| | 5 | 7 | 12 | | 24 | 14 400 | 4,22 | 24 000 | 7,03 | 28 800 | 8,44 | 871 | 1 535 | 2 379 |
| | 5 | 5 | 15 | | 25 | 15 000 | 4,40 | 25 000 | 7,33 | 30 000 | 8,79 | 916 | 1 650 | 2 605 |
| | 7 | 9 | 9 | | 25 | 15 000 | 4,40 | 25 000 | 7,33 | 30 000 | 8,79 | 916 | 1 650 | 2 605 |
| | 5 | 9 | 12 | | 26 | 15 600 | 4,57 | 26 000 | 7,62 | 31 200 | 9,14 | 962 | 1 767 | 2 784 |
| | 7 | 7 | 12 | | 26 | 15 600 | 4,57 | 26 000 | 7,62 | 31 200 | 9,14 | 962 | 1 767 | 2 784 |
| | 5 | 7 | 15 | | 27 | 16 200 | 4,75 | 27 000 | 7,91 | 31 050 | 9,10 | 984 | 1 890 | 2 784 |
| | 9 | 9 | 9 | | 27 | 16 200 | 4,75 | 27 000 | 7,91 | 31 050 | 9,10 | 984 | 1 890 | 2 784 |
| | 7 | 9 | 12 | | 28 | 16 200 | 4,75 | 27 000 | 7,91 | 31 050 | 9,10 | 984 | 1 890 | 2 784 |
| | 5 | 5 | 18 | | 28 | 16 200 | 4,75 | 27 000 | 7,91 | 31 050 | 9,10 | 984 | 1 890 | 2 784 |
| | 5 | 9 | 15 | | 29 | 16 200 | 4,75 | 27 000 | 7,91 | 31 050 | 9,10 | 984 | 1 890 | 2 784 |
| | 5 | 12 | 12 | | 29 | 16 200 | 4,75 | 27 000 | 7,91 | 31 050 | 9,10 | 984 | 1 890 | 2 784 |
| | 7 | 7 | 15 | | 29 | 16 200 | 4,75 | 27 000 | 7,91 | 31 050 | 9,10 | 984 | 1 890 | 2 784 |
| | 5 | 7 | 18 | | 30 | 16 200 | 4,75 | 27 000 | 7,91 | 31 050 | 9,10 | 984 | 1 890 | 2 784 |
| | 9 | 9 | 12 | | 30 | 16 200 | 4,75 | 27 000 | 7,91 | 31 050 | 9,10 | 984 | 1 890 | 2 784 |
| | 7 | 9 | 15 | | 31 | 16 200 | 4,75 | 27 000 | 7,91 | 31 050 | 9,10 | 984 | 1 890 | 2 784 |
| | 7 | 12 | 12 | | 31 | 16 200 | 4,75 | 27 000 | 7,91 | 31 050 | 9,10 | 984 | 1 890 | 2 784 |
| | 5 | 12 | 15 | | 32 | 16 200 | 4,75 | 27 000 | 7,91 | 31 050 | 9,10 | 984 | 1 890 | 2 784 |
| | 5 | 9 | 18 | | 32 | 16 200 | 4,75 | 27 000 | 7,91 | 31 050 | 9,10 | 984 | 1 890 | 2 784 |
| | 7 | 7 | 18 | | 32 | 16 200 | 4,75 | 27 000 | 7,91 | 31 050 | 9,10 | 984 | 1 890 | 2 784 |
| | 9 | 9 | 15 | | 33 | 16 200 | 4,75 | 27 000 | 7,91 | 31 050 | 9,10 | 984 | 1 890 | 2 784 |
| | 9 | 12 | 12 | | 33 | 16 200 | 4,75 | 27 000 | 7,91 | 31 050 | 9,10 | 984 | 1 890 | 2 784 |
| | 7 | 9 | 18 | | 34 | 16 200 | 4,75 | 27 000 | 7,91 | 31 050 | 9,10 | 984 | 1 890 | 2 784 |
| | 7 | 12 | 15 | | 34 | 16 200 | 4,75 | 27 000 | 7,91 | 31 050 | 9,10 | 984 | 1 890 | 2 784 |
| | 5 | 5 | 24 | | 34 | 16 200 | 4,75 | 27 000 | 7,91 | 31 050 | 9,10 | 984 | 1 890 | 2 784 |
| | 5 | 12 | 18 | | 35 | 16 200 | 4,75 | 27 000 | 7,91 | 31 050 | 9,10 | 984 | 1 890 | 2 784 |
| | 5 | 15 | 15 | | 35 | 16 200 | 4,75 | 27 000 | 7,91 | 31 050 | 9,10 | 984 | 1 890 | 2 784 |
| | 5 | 7 | 24 | | 36 | 16 200 | 4,75 | 27 000 | 7,91 | 31 050 | 9,10 | 984 | 1 890 | 2 784 |
| | 9 | 12 | 15 | | 36 | 16 200 | 4,75 | 27 000 | 7,91 | 31 050 | 9,10 | 984 | 1 890 | 2 784 |
| | 12 | 12 | 12 | | 36 | 16 200 | 4,75 | 27 000 | 7,91 | 31 050 | 9,10 | 984 | 1 890 | 2 784 |
| | 9 | 9 | 18 | | 36 | 16 200 | 4,75 | 27 000 | 7,91 | 31 050 | 9,10 | 984 | 1 890 | 2 784 |
| | 7 | 12 | 18 | | 37 | 16 200 | 4,75 | 27 000 | 7,91 | 31 050 | 9,10 | 984 | 1 890 | 2 784 |
| | 7 | 15 | 15 | | 37 | 16 200 | 4,75 | 27 000 | 7,91 | 31 050 | 9,10 | 984 | 1 890 | 2 784 |
| | 5 | 9 | 24 | | 38 | 16 200 | 4,75 | 27 000 | 7,91 | 31 050 | 9,10 | 984 | 1 890 | 2 784 |
| | 5 | 15 | 18 | | 38 | 16 200 | 4,75 | 27 000 | 7,91 | 31 050 | 9,10 | 984 | 1 890 | 2 784 |
| | 7 | 7 | 24 | | 38 | 16 200 | 4,75 | 27 000 | 7,91 | 31 050 | 9,10 | 984 | 1 890 | 2 784 |
| | 9 | 12 | 18 | | 39 | 16 200 | 4,75 | 27 000 | 7,91 | 31 050 | 9,10 | 984 | 1 890 | 2 784 |
| 9 | 15 | 15 | | 39 | 16 200 | 4,75 | 27 000 | 7,91 | 31 050 | 9,10 | 984 | 1 890 | 2 784 | |
| 12 | 12 | 15 | | 39 | 16 200 | 4,75 | 27 000 | 7,91 | 31 050 | 9,10 | 984 | 1 890 | 2 784 | |
| 7 | 9 | 24 | | 40 | 16 200 | 4,75 | 27 000 | 7,91 | 31 050 | 9,10 | 984 | 1 890 | 2 784 | |
| 7 | 15 | 18 | | 40 | 16 200 | 4,75 | 27 000 | 7,91 | 31 050 | 9,10 | 984 | 1 890 | 2 784 | |
| 5 | 12 | 24 | | 41 | 16 200 | 4,75 | 27 000 | 7,91 | 31 050 | 9,10 | 984 | 1 890 | 2 784 | |
| 5 | 18 | 18 | | 41 | 16 200 | 4,75 | 27 000 | 7,91 | 31 050 | 9,10 | 984 | 1 890 | 2 784 | |



Охолодження

| Режим роботи | Комбінації внутрішніх блоків (кВтє/год) | | | | | Загальна продуктивність | | | | | | Потужність споживання (Вт) | | |
|--------------|---|--------|--------|--------|---------|-------------------------|--------|---------|--------|----------|------|----------------------------|---------|----------|
| | | | | | | Мінімум | | Номінал | | Максимум | | | | |
| | БЛОК А | БЛОК В | БЛОК С | БЛОК D | Загалом | Бте/год | кВт | Бте/год | кВт | Бте/год | кВт | Мінімум | Номінал | Максимум |
| 4 Блок | 5 | 5 | 5 | 5 | 20 | 12,000 | 3.52 | 20,000 | 5.86 | 24,000 | 7.03 | 680 | 1,202 | 1,633 |
| | 5 | 5 | 5 | 7 | 22 | 13,200 | 3.87 | 22,000 | 6.45 | 26,400 | 7.74 | 764 | 1,317 | 1,923 |
| | 5 | 5 | 5 | 9 | 24 | 14,400 | 4.22 | 24,000 | 7.03 | 28,800 | 8.44 | 827 | 1,458 | 2,215 |
| | 5 | 5 | 7 | 7 | 24 | 14,400 | 4.22 | 24,000 | 7.03 | 28,800 | 8.44 | 827 | 1,458 | 2,215 |
| | 5 | 5 | 7 | 9 | 26 | 15,600 | 4.57 | 26,000 | 7.62 | 31,200 | 9.14 | 913 | 1,679 | 2,520 |
| | 5 | 7 | 7 | 7 | 26 | 15,600 | 4.57 | 26,000 | 7.62 | 31,200 | 9.14 | 913 | 1,679 | 2,520 |
| | 5 | 5 | 5 | 12 | 27 | 16,200 | 4.75 | 27,000 | 7.91 | 32,400 | 9.50 | 935 | 1,795 | 2,706 |
| | 5 | 5 | 9 | 9 | 28 | 16,200 | 4.75 | 27,000 | 7.91 | 32,400 | 9.50 | 935 | 1,795 | 2,706 |
| | 5 | 7 | 7 | 9 | 28 | 16,200 | 4.75 | 27,000 | 7.91 | 32,400 | 9.50 | 935 | 1,795 | 2,706 |
| | 7 | 7 | 7 | 7 | 28 | 16,200 | 4.75 | 27,000 | 7.91 | 32,400 | 9.50 | 935 | 1,795 | 2,706 |
| | 5 | 5 | 7 | 12 | 29 | 16,200 | 4.75 | 27,000 | 7.91 | 32,400 | 9.50 | 935 | 1,795 | 2,706 |
| | 5 | 5 | 5 | 15 | 30 | 16,200 | 4.75 | 27,000 | 7.91 | 32,400 | 9.50 | 935 | 1,795 | 2,706 |
| | 5 | 7 | 9 | 9 | 30 | 16,200 | 4.75 | 27,000 | 7.91 | 32,400 | 9.50 | 935 | 1,795 | 2,706 |
| | 7 | 7 | 7 | 9 | 30 | 16,200 | 4.75 | 27,000 | 7.91 | 32,400 | 9.50 | 935 | 1,795 | 2,706 |
| | 5 | 5 | 9 | 12 | 31 | 16,200 | 4.75 | 27,000 | 7.91 | 32,400 | 9.50 | 935 | 1,795 | 2,706 |
| | 5 | 7 | 7 | 12 | 31 | 16,200 | 4.75 | 27,000 | 7.91 | 32,400 | 9.50 | 935 | 1,795 | 2,706 |
| | 5 | 5 | 7 | 15 | 32 | 16,200 | 4.75 | 27,000 | 7.91 | 32,400 | 9.50 | 935 | 1,795 | 2,706 |
| | 7 | 7 | 9 | 9 | 32 | 16,200 | 4.75 | 27,000 | 7.91 | 32,400 | 9.50 | 935 | 1,795 | 2,706 |
| | 5 | 9 | 9 | 9 | 32 | 16,200 | 4.75 | 27,000 | 7.91 | 32,400 | 9.50 | 935 | 1,795 | 2,706 |
| | 5 | 5 | 5 | 18 | 33 | 16,200 | 4.75 | 27,000 | 7.91 | 32,400 | 9.50 | 935 | 1,795 | 2,706 |
| | 5 | 7 | 9 | 12 | 33 | 16,200 | 4.75 | 27,000 | 7.91 | 32,400 | 9.50 | 935 | 1,795 | 2,706 |
| | 7 | 7 | 7 | 12 | 33 | 16,200 | 4.75 | 27,000 | 7.91 | 32,400 | 9.50 | 935 | 1,795 | 2,706 |
| | 5 | 5 | 9 | 15 | 34 | 16,200 | 4.75 | 27,000 | 7.91 | 32,400 | 9.50 | 935 | 1,795 | 2,706 |
| | 5 | 5 | 12 | 12 | 34 | 16,200 | 4.75 | 27,000 | 7.91 | 32,400 | 9.50 | 935 | 1,795 | 2,706 |
| | 5 | 7 | 7 | 15 | 34 | 16,200 | 4.75 | 27,000 | 7.91 | 32,400 | 9.50 | 935 | 1,795 | 2,706 |
| | 7 | 9 | 9 | 9 | 34 | 16,200 | 4.75 | 27,000 | 7.91 | 32,400 | 9.50 | 935 | 1,795 | 2,706 |
| | 5 | 5 | 7 | 18 | 35 | 16,200 | 4.75 | 27,000 | 7.91 | 32,400 | 9.50 | 935 | 1,795 | 2,706 |
| | 5 | 9 | 9 | 12 | 35 | 16,200 | 4.75 | 27,000 | 7.91 | 32,400 | 9.50 | 935 | 1,795 | 2,706 |
| | 7 | 7 | 9 | 12 | 35 | 16,200 | 4.75 | 27,000 | 7.91 | 32,400 | 9.50 | 935 | 1,795 | 2,706 |
| | 5 | 7 | 9 | 15 | 36 | 16,200 | 4.75 | 27,000 | 7.91 | 32,400 | 9.50 | 935 | 1,795 | 2,706 |
| | 5 | 7 | 12 | 12 | 36 | 16,200 | 4.75 | 27,000 | 7.91 | 32,400 | 9.50 | 935 | 1,795 | 2,706 |
| | 7 | 7 | 7 | 15 | 36 | 16,200 | 4.75 | 27,000 | 7.91 | 32,400 | 9.50 | 935 | 1,795 | 2,706 |
| | 9 | 9 | 9 | 9 | 36 | 16,200 | 4.75 | 27,000 | 7.91 | 32,400 | 9.50 | 935 | 1,795 | 2,706 |
| | 5 | 5 | 9 | 18 | 37 | 16,200 | 4.75 | 27,000 | 7.91 | 32,400 | 9.50 | 935 | 1,795 | 2,706 |
| | 5 | 5 | 12 | 15 | 37 | 16,200 | 4.75 | 27,000 | 7.91 | 32,400 | 9.50 | 935 | 1,795 | 2,706 |
| | 5 | 7 | 7 | 18 | 37 | 16,200 | 4.75 | 27,000 | 7.91 | 32,400 | 9.50 | 935 | 1,795 | 2,706 |
| | 7 | 9 | 9 | 12 | 37 | 16,200 | 4.75 | 27,000 | 7.91 | 32,400 | 9.50 | 935 | 1,795 | 2,706 |
| | 5 | 9 | 9 | 15 | 38 | 16,200 | 4.75 | 27,000 | 7.91 | 32,400 | 9.50 | 935 | 1,795 | 2,706 |
| | 7 | 7 | 9 | 15 | 38 | 16,200 | 4.75 | 27,000 | 7.91 | 32,400 | 9.50 | 935 | 1,795 | 2,706 |
| | 7 | 7 | 12 | 12 | 38 | 16,200 | 4.75 | 27,000 | 7.91 | 32,400 | 9.50 | 935 | 1,795 | 2,706 |
| 5 | 5 | 5 | 24 | 39 | 16,200 | 4.75 | 27,000 | 7.91 | 32,400 | 9.50 | 935 | 1,795 | 2,706 | |
| 5 | 7 | 9 | 18 | 39 | 16,200 | 4.75 | 27,000 | 7.91 | 32,400 | 9.50 | 935 | 1,795 | 2,706 | |
| 5 | 7 | 12 | 15 | 39 | 16,200 | 4.75 | 27,000 | 7.91 | 32,400 | 9.50 | 935 | 1,795 | 2,706 | |
| 9 | 9 | 9 | 12 | 39 | 16,200 | 4.75 | 27,000 | 7.91 | 32,400 | 9.50 | 935 | 1,795 | 2,706 | |
| 7 | 7 | 7 | 18 | 39 | 16,200 | 4.75 | 27,000 | 7.91 | 32,400 | 9.50 | 935 | 1,795 | 2,706 | |
| 7 | 9 | 9 | 15 | 40 | 16,200 | 4.75 | 27,000 | 7.91 | 32,400 | 9.50 | 935 | 1,795 | 2,706 | |
| 7 | 9 | 12 | 12 | 40 | 16,200 | 4.75 | 27,000 | 7.91 | 32,400 | 9.50 | 935 | 1,795 | 2,706 | |
| 5 | 5 | 7 | 24 | 41 | 16,200 | 4.75 | 27,000 | 7.91 | 32,400 | 9.50 | 935 | 1,795 | 2,706 | |
| 5 | 9 | 12 | 15 | 41 | 16,200 | 4.75 | 27,000 | 7.91 | 32,400 | 9.50 | 935 | 1,795 | 2,706 | |
| 5 | 12 | 12 | 12 | 41 | 16,200 | 4.75 | 27,000 | 7.91 | 32,400 | 9.50 | 935 | 1,795 | 2,706 | |
| 7 | 7 | 12 | 15 | 41 | 16,200 | 4.75 | 27,000 | 7.91 | 32,400 | 9.50 | 935 | 1,795 | 2,706 | |
| 7 | 7 | 9 | 18 | 41 | 16,200 | 4.75 | 27,000 | 7.91 | 32,400 | 9.50 | 935 | 1,795 | 2,706 | |



Нагрівання

| Режим роботи | Комбінації внутрішніх блоків (кВт/год) | | | | | Загальна продуктивність | | | | | | Потужність споживання (Вт) | | |
|--------------|--|--------|--------|--------|---------|-------------------------|--------|---------|--------|----------|-------|----------------------------|---------|----------|
| | | | | | | Мінімум | | Номинал | | Максимум | | | | |
| | БЛОК А | БЛОК В | БЛОК С | БЛОК D | Загалом | кВт/год | кВт | кВт/год | кВт | кВт/год | кВт | Мінімум | Номинал | Максимум |
| 1 Блок | 5 | | | | 5 | 5,000 | 1,47 | 5,500 | 1,61 | 6,325 | 1,85 | 610 | 610 | 714 |
| | 7 | | | | 7 | 5,400 | 1,58 | 6,400 | 2,46 | 9,660 | 2,83 | 610 | 636 | 825 |
| | 9 | | | | 9 | 6,480 | 1,90 | 10,800 | 3,17 | 12,420 | 3,64 | 610 | 626 | 1,077 |
| | 12 | | | | 12 | 7,920 | 2,32 | 13,200 | 3,87 | 15,180 | 4,45 | 593 | 1,021 | 1,338 |
| | 15 | | | | 15 | 9,900 | 2,90 | 16,500 | 4,84 | 18,975 | 5,56 | 744 | 1,279 | 1,744 |
| | 18 | | | | 18 | 11,880 | 3,48 | 19,800 | 5,80 | 22,770 | 6,67 | 909 | 1,577 | 2,133 |
| | 24 | | | | 24 | 15,240 | 4,47 | 25,400 | 7,44 | 26,670 | 7,82 | 1,192 | 2,077 | 2,538 |
| | 5 | 5 | | | 10 | 7,200 | 2,11 | 12,000 | 3,52 | 14,400 | 4,22 | 451 | 773 | 1,081 |
| | 5 | 7 | | | 12 | 8,640 | 2,53 | 14,400 | 4,22 | 17,280 | 5,06 | 541 | 940 | 1,337 |
| | 5 | 9 | | | 14 | 10,080 | 2,95 | 16,800 | 4,92 | 20,160 | 5,91 | 656 | 1,112 | 1,571 |
| 7 | 7 | | | 14 | 10,080 | 2,95 | 16,800 | 4,92 | 20,160 | 5,91 | 656 | 1,112 | 1,571 | |
| 7 | 9 | | | 16 | 11,520 | 3,38 | 19,200 | 5,63 | 23,040 | 6,75 | 749 | 1,289 | 1,844 | |
| 5 | 12 | | | 17 | 12,240 | 3,59 | 20,400 | 5,98 | 24,480 | 7,17 | 796 | 1,392 | 1,968 | |
| 9 | 9 | | | 18 | 12,960 | 3,80 | 21,600 | 6,33 | 25,920 | 7,60 | 844 | 1,471 | 2,094 | |
| 7 | 12 | | | 19 | 13,680 | 4,01 | 22,800 | 6,68 | 27,360 | 8,02 | 892 | 1,577 | 2,222 | |
| 5 | 15 | | | 20 | 14,400 | 4,22 | 24,000 | 7,03 | 28,800 | 8,44 | 940 | 1,657 | 2,352 | |
| 9 | 12 | | | 21 | 15,120 | 4,43 | 25,200 | 7,39 | 30,240 | 8,86 | 989 | 1,766 | 2,568 | |
| 7 | 15 | | | 22 | 15,840 | 4,64 | 26,400 | 7,74 | 31,680 | 9,28 | 1,038 | 1,848 | 2,811 | |
| 5 | 18 | | | 23 | 16,560 | 4,85 | 27,600 | 8,09 | 33,120 | 9,71 | 1,112 | 1,960 | 3,127 | |
| 9 | 15 | | | 24 | 17,280 | 5,06 | 28,800 | 8,44 | 34,100 | 9,99 | 1,100 | 2,045 | 3,384 | |
| 12 | 12 | | | 24 | 17,280 | 5,06 | 28,800 | 8,44 | 34,100 | 9,99 | 1,100 | 2,045 | 3,384 | |
| 7 | 18 | | | 25 | 18,000 | 5,28 | 30,000 | 8,79 | 34,100 | 9,99 | 1,147 | 2,194 | 3,384 | |
| 9 | 18 | | | 27 | 18,600 | 5,45 | 31,000 | 9,09 | 34,100 | 9,99 | 1,194 | 2,157 | 3,384 | |
| 12 | 15 | | | 27 | 18,600 | 5,45 | 31,000 | 9,09 | 34,100 | 9,99 | 1,194 | 2,157 | 3,384 | |
| 5 | 24 | | | 29 | 18,600 | 5,45 | 31,000 | 9,09 | 34,100 | 9,99 | 1,194 | 2,157 | 3,384 | |
| 12 | 18 | | | 30 | 18,600 | 5,45 | 31,000 | 9,09 | 34,100 | 9,99 | 1,194 | 2,157 | 3,384 | |
| 15 | 15 | | | 30 | 18,600 | 5,45 | 31,000 | 9,09 | 34,100 | 9,99 | 1,194 | 2,157 | 3,384 | |
| 7 | 24 | | | 31 | 18,600 | 5,45 | 31,000 | 9,09 | 34,100 | 9,99 | 1,194 | 2,157 | 3,384 | |
| 9 | 24 | | | 33 | 18,600 | 5,45 | 31,000 | 9,09 | 34,100 | 9,99 | 1,194 | 2,157 | 3,384 | |
| 15 | 18 | | | 33 | 18,600 | 5,45 | 31,000 | 9,09 | 34,100 | 9,99 | 1,194 | 2,157 | 3,384 | |
| 18 | 18 | | | 36 | 18,600 | 5,45 | 31,000 | 9,09 | 34,100 | 9,99 | 1,194 | 2,157 | 3,384 | |
| 12 | 24 | | | 36 | 18,600 | 5,45 | 31,000 | 9,09 | 34,100 | 9,99 | 1,194 | 2,157 | 3,384 | |
| 15 | 24 | | | 39 | 18,600 | 5,45 | 31,000 | 9,09 | 34,100 | 9,99 | 1,194 | 2,157 | 3,384 | |
| 5 | 5 | 5 | | 15 | 10,800 | 3,17 | 18,000 | 5,28 | 21,600 | 6,33 | 660 | 1,140 | 1,590 | |
| 5 | 5 | 7 | | 17 | 12,240 | 3,59 | 20,400 | 5,98 | 24,480 | 7,17 | 748 | 1,309 | 1,850 | |
| 5 | 5 | 9 | | 19 | 13,680 | 4,01 | 22,800 | 6,68 | 27,360 | 8,02 | 838 | 1,482 | 2,089 | |
| 5 | 7 | 7 | | 19 | 13,680 | 4,01 | 22,800 | 6,68 | 27,360 | 8,02 | 838 | 1,482 | 2,089 | |
| 5 | 7 | 9 | | 21 | 15,120 | 4,43 | 25,200 | 7,39 | 30,240 | 8,86 | 930 | 1,660 | 2,414 | |
| 7 | 7 | 7 | | 21 | 15,120 | 4,43 | 25,200 | 7,39 | 30,240 | 8,86 | 930 | 1,660 | 2,414 | |
| 5 | 5 | 12 | | 22 | 15,840 | 4,64 | 26,400 | 7,74 | 31,680 | 9,28 | 976 | 1,738 | 2,590 | |
| 5 | 9 | 9 | | 23 | 16,560 | 4,85 | 27,600 | 8,09 | 33,120 | 9,71 | 1,046 | 1,842 | 2,767 | |
| 7 | 7 | 9 | | 23 | 16,560 | 4,85 | 27,600 | 8,09 | 33,120 | 9,71 | 1,046 | 1,842 | 2,767 | |
| 5 | 7 | 12 | | 24 | 17,280 | 5,06 | 28,800 | 8,44 | 34,560 | 10,13 | 1,093 | 1,922 | 2,951 | |
| 5 | 5 | 15 | | 25 | 18,000 | 5,28 | 30,000 | 8,79 | 34,720 | 10,18 | 1,140 | 2,063 | 2,998 | |
| 7 | 9 | 9 | | 25 | 18,000 | 5,28 | 30,000 | 8,79 | 34,720 | 10,18 | 1,140 | 2,063 | 2,998 | |
| 5 | 9 | 12 | | 26 | 18,720 | 5,49 | 31,200 | 9,14 | 34,720 | 10,18 | 1,188 | 2,177 | 2,998 | |
| 7 | 7 | 12 | | 26 | 18,720 | 5,49 | 31,200 | 9,14 | 34,720 | 10,18 | 1,188 | 2,177 | 2,998 | |
| 5 | 7 | 15 | | 27 | 18,600 | 5,45 | 31,000 | 9,09 | 34,720 | 10,18 | 1,188 | 2,177 | 2,998 | |
| 9 | 9 | 9 | | 27 | 18,600 | 5,45 | 31,000 | 9,09 | 34,720 | 10,18 | 1,188 | 2,177 | 2,998 | |
| 7 | 9 | 12 | | 28 | 18,600 | 5,45 | 31,000 | 9,09 | 34,720 | 10,18 | 1,188 | 2,177 | 2,998 | |
| 5 | 5 | 18 | | 28 | 18,600 | 5,45 | 31,000 | 9,09 | 34,720 | 10,18 | 1,188 | 2,177 | 2,998 | |
| 5 | 9 | 18 | | 29 | 18,600 | 5,45 | 31,000 | 9,09 | 34,720 | 10,18 | 1,188 | 2,177 | 2,998 | |
| 5 | 12 | 12 | | 29 | 18,600 | 5,45 | 31,000 | 9,09 | 34,720 | 10,18 | 1,188 | 2,177 | 2,998 | |
| 7 | 7 | 15 | | 29 | 18,600 | 5,45 | 31,000 | 9,09 | 34,720 | 10,18 | 1,188 | 2,177 | 2,998 | |
| 5 | 7 | 18 | | 30 | 18,600 | 5,45 | 31,000 | 9,09 | 34,720 | 10,18 | 1,188 | 2,177 | 2,998 | |
| 9 | 9 | 12 | | 30 | 18,600 | 5,45 | 31,000 | 9,09 | 34,720 | 10,18 | 1,188 | 2,177 | 2,998 | |
| 7 | 9 | 15 | | 31 | 18,600 | 5,45 | 31,000 | 9,09 | 34,720 | 10,18 | 1,188 | 2,177 | 2,998 | |
| 7 | 12 | 12 | | 31 | 18,600 | 5,45 | 31,000 | 9,09 | 34,720 | 10,18 | 1,188 | 2,177 | 2,998 | |
| 5 | 12 | 15 | | 32 | 18,600 | 5,45 | 31,000 | 9,09 | 34,720 | 10,18 | 1,188 | 2,177 | 2,998 | |
| 5 | 9 | 18 | | 32 | 18,600 | 5,45 | 31,000 | 9,09 | 34,720 | 10,18 | 1,188 | 2,177 | 2,998 | |
| 7 | 7 | 18 | | 32 | 18,600 | 5,45 | 31,000 | 9,09 | 34,720 | 10,18 | 1,188 | 2,177 | 2,998 | |
| 9 | 9 | 15 | | 33 | 18,600 | 5,45 | 31,000 | 9,09 | 34,720 | 10,18 | 1,188 | 2,177 | 2,998 | |
| 9 | 12 | 12 | | 33 | 18,600 | 5,45 | 31,000 | 9,09 | 34,720 | 10,18 | 1,188 | 2,177 | 2,998 | |
| 7 | 9 | 18 | | 34 | 18,600 | 5,45 | 31,000 | 9,09 | 34,720 | 10,18 | 1,188 | 2,177 | 2,998 | |
| 7 | 12 | 15 | | 34 | 18,600 | 5,45 | 31,000 | 9,09 | 34,720 | 10,18 | 1,188 | 2,177 | 2,998 | |
| 5 | 5 | 24 | | 34 | 18,600 | 5,45 | 31,000 | 9,09 | 34,720 | 10,18 | 1,188 | 2,177 | 2,998 | |
| 5 | 12 | 18 | | 35 | 18,600 | 5,45 | 31,000 | 9,09 | 34,720 | 10,18 | 1,188 | 2,177 | 2,998 | |
| 5 | 15 | 15 | | 35 | 18,600 | 5,45 | 31,000 | 9,09 | 34,720 | 10,18 | 1,188 | 2,177 | 2,998 | |
| 5 | 7 | 24 | | 36 | 18,600 | 5,45 | 31,000 | 9,09 | 34,720 | 10,18 | 1,188 | 2,177 | 2,998 | |
| 9 | 12 | 15 | | 36 | 18,600 | 5,45 | 31,000 | 9,09 | 34,720 | 10,18 | 1,188 | 2,177 | 2,998 | |
| 12 | 12 | 12 | | 36 | 18,600 | 5,45 | 31,000 | 9,09 | 34,720 | 10,18 | 1,188 | 2,177 | 2,998 | |
| 9 | 9 | 18 | | 36 | 18,600 | 5,45 | 31,000 | 9,09 | 34,720 | 10,18 | 1,188 | 2,177 | 2,998 | |
| 7 | 12 | 18 | | 37 | 18,600 | 5,45 | 31,000 | 9,09 | 34,720 | 10,18 | 1,188 | 2,177 | 2,998 | |
| 7 | 15 | 15 | | 37 | 18,600 | 5,45 | 31,000 | 9,09 | 34,720 | 10,18 | 1,188 | 2,177 | 2,998 | |
| 5 | 9 | 24 | | 38 | 18,600 | 5,45 | 31,000 | 9,09 | 34,720 | 10,18 | 1,188 | 2,177 | 2,998 | |
| 5 | 15 | 18 | | 38 | 18,600 | 5,45 | 31,000 | 9,09 | 34,720 | 10,18 | 1,188 | 2,177 | 2,998 | |
| 7 | 7 | 24 | | 38 | 18,600 | 5,45 | 31,000 | 9,09 | 34,720 | 10,18 | 1,188 | 2,177 | 2,998 | |
| 9 | 12 | 18 | | 39 | 18,600 | 5,45 | 31,000 | 9,09 | 34,720 | 10,18 | 1,188 | 2,177 | 2,998 | |
| 9 | 15 | 15 | | 39 | 18,600 | 5,45 | 31,000 | 9,09 | 34,720 | 10,18 | 1,188 | 2,177 | 2,998 | |
| 12 | 12 | 15 | | 39 | 18,600 | 5,45 | 31,000 | 9,09 | 34,720 | 10,18 | 1,188 | 2,177 | 2,998 | |
| 7 | 9 | 24 | | 40 | 18,600 | 5,45 | 31,000 | 9,09 | 34,720 | 10,18 | 1,188 | 2,177 | 2,998 | |
| 7 | 15 | 18 | | 40 | 18,600 | 5,45 | 31,000 | 9,09 | 34,720 | 10,18 | 1,188 | 2,177 | 2,998 | |
| 5 | 12 | 24 | | 41 | 18,600 | 5,45 | 31,000 | 9,09 | 34,720 | 10,18 | 1,188 | 2,177 | 2,998 | |
| 5 | 18 | 18 | | 41 | 18,600 | 5,45 | 31,000 | 9,09 | 34,720 | 10,18 | 1,188 | 2,177 | 2,998 | |



Нагрівання

| Режим роботи | Комбінації внутрішніх блоків (ФТЕ/год) | | | | | Загальна продуктивність | | | | | | Потужність споживання (Вт) | | |
|--------------|--|--------|--------|--------|---------|-------------------------|--------|---------|--------|----------|-------|----------------------------|---------|----------|
| | | | | | | Мінімум | | Номинал | | Максимум | | | | |
| | БЛОК А | БЛОК В | БЛОК С | БЛОК D | Загалом | ФТЕ/год | кВт | ФТЕ/год | кВт | ФТЕ/год | кВт | Мінімум | Номинал | Максимум |
| 4 Блок | 5 | 5 | 5 | 5 | 20 | 14,400 | 4,22 | 24,000 | 7,03 | 28,800 | 8,44 | 840 | 1,480 | 2,100 |
| | 5 | 5 | 5 | 7 | 22 | 15,840 | 4,64 | 26,400 | 7,74 | 31,680 | 9,28 | 927 | 1,651 | 2,470 |
| | 5 | 5 | 5 | 9 | 24 | 17,280 | 5,06 | 28,800 | 8,44 | 34,560 | 10,13 | 1,038 | 1,826 | 2,861 |
| | 5 | 5 | 7 | 7 | 24 | 17,280 | 5,06 | 28,800 | 8,44 | 34,560 | 10,13 | 1,038 | 1,826 | 2,861 |
| | 5 | 5 | 7 | 9 | 26 | 18,000 | 5,28 | 30,000 | 8,79 | 36,000 | 10,55 | 1,083 | 1,960 | 3,125 |
| | 5 | 7 | 7 | 7 | 26 | 18,000 | 5,28 | 30,000 | 8,79 | 36,000 | 10,55 | 1,083 | 1,960 | 3,125 |
| | 5 | 5 | 5 | 12 | 27 | 18,600 | 5,45 | 31,000 | 9,09 | 36,000 | 10,55 | 1,128 | 2,068 | 3,125 |
| | 5 | 5 | 9 | 9 | 28 | 18,600 | 5,45 | 31,000 | 9,09 | 36,000 | 10,55 | 1,128 | 2,068 | 3,125 |
| | 5 | 7 | 7 | 9 | 28 | 18,600 | 5,45 | 31,000 | 9,09 | 36,000 | 10,55 | 1,128 | 2,068 | 3,125 |
| | 7 | 7 | 7 | 7 | 28 | 18,600 | 5,45 | 31,000 | 9,09 | 36,000 | 10,55 | 1,128 | 2,068 | 3,125 |
| | 5 | 5 | 7 | 12 | 29 | 18,600 | 5,45 | 31,000 | 9,09 | 36,000 | 10,55 | 1,128 | 2,068 | 3,125 |
| | 5 | 5 | 5 | 15 | 30 | 18,600 | 5,45 | 31,000 | 9,09 | 36,000 | 10,55 | 1,128 | 2,068 | 3,125 |
| | 5 | 7 | 9 | 9 | 30 | 18,600 | 5,45 | 31,000 | 9,09 | 36,000 | 10,55 | 1,128 | 2,068 | 3,125 |
| | 7 | 7 | 7 | 9 | 30 | 18,600 | 5,45 | 31,000 | 9,09 | 36,000 | 10,55 | 1,128 | 2,068 | 3,125 |
| | 5 | 5 | 9 | 12 | 31 | 18,600 | 5,45 | 31,000 | 9,09 | 36,000 | 10,55 | 1,128 | 2,068 | 3,125 |
| | 5 | 7 | 7 | 12 | 31 | 18,600 | 5,45 | 31,000 | 9,09 | 36,000 | 10,55 | 1,128 | 2,068 | 3,125 |
| | 5 | 5 | 7 | 15 | 32 | 18,600 | 5,45 | 31,000 | 9,09 | 36,000 | 10,55 | 1,128 | 2,068 | 3,125 |
| | 7 | 7 | 9 | 9 | 32 | 18,600 | 5,45 | 31,000 | 9,09 | 36,000 | 10,55 | 1,128 | 2,068 | 3,125 |
| | 5 | 9 | 9 | 9 | 32 | 18,600 | 5,45 | 31,000 | 9,09 | 36,000 | 10,55 | 1,128 | 2,068 | 3,125 |
| | 5 | 5 | 5 | 18 | 33 | 18,600 | 5,45 | 31,000 | 9,09 | 36,000 | 10,55 | 1,128 | 2,068 | 3,125 |
| | 5 | 7 | 9 | 12 | 33 | 18,600 | 5,45 | 31,000 | 9,09 | 36,000 | 10,55 | 1,128 | 2,068 | 3,125 |
| | 7 | 7 | 7 | 12 | 33 | 18,600 | 5,45 | 31,000 | 9,09 | 36,000 | 10,55 | 1,128 | 2,068 | 3,125 |
| | 5 | 5 | 9 | 15 | 34 | 18,600 | 5,45 | 31,000 | 9,09 | 36,000 | 10,55 | 1,128 | 2,068 | 3,125 |
| | 5 | 5 | 5 | 12 | 34 | 18,600 | 5,45 | 31,000 | 9,09 | 36,000 | 10,55 | 1,128 | 2,068 | 3,125 |
| | 5 | 7 | 7 | 15 | 34 | 18,600 | 5,45 | 31,000 | 9,09 | 36,000 | 10,55 | 1,128 | 2,068 | 3,125 |
| | 7 | 9 | 9 | 9 | 34 | 18,600 | 5,45 | 31,000 | 9,09 | 36,000 | 10,55 | 1,128 | 2,068 | 3,125 |
| | 5 | 5 | 7 | 18 | 35 | 18,600 | 5,45 | 31,000 | 9,09 | 36,000 | 10,55 | 1,128 | 2,068 | 3,125 |
| | 5 | 9 | 9 | 12 | 35 | 18,600 | 5,45 | 31,000 | 9,09 | 36,000 | 10,55 | 1,128 | 2,068 | 3,125 |
| | 7 | 7 | 9 | 12 | 35 | 18,600 | 5,45 | 31,000 | 9,09 | 36,000 | 10,55 | 1,128 | 2,068 | 3,125 |
| | 5 | 7 | 9 | 15 | 36 | 18,600 | 5,45 | 31,000 | 9,09 | 36,000 | 10,55 | 1,128 | 2,068 | 3,125 |
| | 5 | 7 | 12 | 12 | 36 | 18,600 | 5,45 | 31,000 | 9,09 | 36,000 | 10,55 | 1,128 | 2,068 | 3,125 |
| | 7 | 7 | 7 | 15 | 36 | 18,600 | 5,45 | 31,000 | 9,09 | 36,000 | 10,55 | 1,128 | 2,068 | 3,125 |
| | 9 | 9 | 9 | 9 | 36 | 18,600 | 5,45 | 31,000 | 9,09 | 36,000 | 10,55 | 1,128 | 2,068 | 3,125 |
| | 5 | 5 | 9 | 18 | 37 | 18,600 | 5,45 | 31,000 | 9,09 | 36,000 | 10,55 | 1,128 | 2,068 | 3,125 |
| | 5 | 5 | 12 | 15 | 37 | 18,600 | 5,45 | 31,000 | 9,09 | 36,000 | 10,55 | 1,128 | 2,068 | 3,125 |
| | 5 | 7 | 7 | 18 | 37 | 18,600 | 5,45 | 31,000 | 9,09 | 36,000 | 10,55 | 1,128 | 2,068 | 3,125 |
| | 7 | 9 | 9 | 12 | 37 | 18,600 | 5,45 | 31,000 | 9,09 | 36,000 | 10,55 | 1,128 | 2,068 | 3,125 |
| | 5 | 9 | 9 | 15 | 38 | 18,600 | 5,45 | 31,000 | 9,09 | 36,000 | 10,55 | 1,128 | 2,068 | 3,125 |
| | 7 | 7 | 9 | 15 | 38 | 18,600 | 5,45 | 31,000 | 9,09 | 36,000 | 10,55 | 1,128 | 2,068 | 3,125 |
| | 7 | 7 | 12 | 12 | 38 | 18,600 | 5,45 | 31,000 | 9,09 | 36,000 | 10,55 | 1,128 | 2,068 | 3,125 |
| | 5 | 5 | 5 | 24 | 39 | 18,600 | 5,45 | 31,000 | 9,09 | 36,000 | 10,55 | 1,128 | 2,068 | 3,125 |
| 5 | 7 | 9 | 18 | 39 | 18,600 | 5,45 | 31,000 | 9,09 | 36,000 | 10,55 | 1,128 | 2,068 | 3,125 | |
| 5 | 7 | 12 | 15 | 39 | 18,600 | 5,45 | 31,000 | 9,09 | 36,000 | 10,55 | 1,128 | 2,068 | 3,125 | |
| 9 | 9 | 9 | 12 | 39 | 18,600 | 5,45 | 31,000 | 9,09 | 36,000 | 10,55 | 1,128 | 2,068 | 3,125 | |
| 7 | 7 | 7 | 18 | 39 | 18,600 | 5,45 | 31,000 | 9,09 | 36,000 | 10,55 | 1,128 | 2,068 | 3,125 | |
| 7 | 9 | 9 | 15 | 40 | 18,600 | 5,45 | 31,000 | 9,09 | 36,000 | 10,55 | 1,128 | 2,068 | 3,125 | |
| 7 | 9 | 12 | 12 | 40 | 18,600 | 5,45 | 31,000 | 9,09 | 36,000 | 10,55 | 1,128 | 2,068 | 3,125 | |
| 5 | 5 | 7 | 24 | 41 | 18,600 | 5,45 | 31,000 | 9,09 | 36,000 | 10,55 | 1,128 | 2,068 | 3,125 | |
| 5 | 9 | 12 | 15 | 41 | 18,600 | 5,45 | 31,000 | 9,09 | 36,000 | 10,55 | 1,128 | 2,068 | 3,125 | |
| 5 | 12 | 12 | 12 | 41 | 18,600 | 5,45 | 31,000 | 9,09 | 36,000 | 10,55 | 1,128 | 2,068 | 3,125 | |
| 7 | 7 | 12 | 15 | 41 | 18,600 | 5,45 | 31,000 | 9,09 | 36,000 | 10,55 | 1,128 | 2,068 | 3,125 | |
| 7 | 7 | 9 | 18 | 41 | 18,600 | 5,45 | 31,000 | 9,09 | 36,000 | 10,55 | 1,128 | 2,068 | 3,125 | |



Охолодження

| Режим роботи | Комбінації внутрішніх блоків (кВт/год) | | | | | | Загальна продуктивність | | | | | | Потужність споживання (Вт) | | |
|--------------|--|--------|--------|--------|--------|---------|-------------------------|------|---------|------|----------|------|----------------------------|---------|----------|
| | | | | | | | Мінімум | | Номінал | | Максимум | | | | |
| | БЛОК А | БЛОК В | БЛОК С | БЛОК D | БЛОК E | Загалом | Бте/год | кВт | Бте/год | кВт | Бте/год | кВт | Мінімум | Номінал | Максимум |
| 1 Блок | 5 | | | | | 5 | 4,500 | 1,32 | 5,000 | 1,47 | 6,000 | 1,76 | 416 | 418 | 629 |
| | 7 | | | | | 7 | 4,800 | 1,41 | 7,000 | 2,05 | 8,400 | 2,46 | 416 | 494 | 681 |
| | 9 | | | | | 9 | 5,400 | 1,58 | 9,000 | 2,64 | 10,800 | 3,17 | 416 | 617 | 884 |
| | 12 | | | | | 12 | 7,200 | 2,11 | 12,000 | 3,52 | 14,400 | 4,22 | 494 | 846 | 1,184 |
| | 15 | | | | | 15 | 8,520 | 2,50 | 14,200 | 4,16 | 17,040 | 4,99 | 592 | 1,029 | 1,432 |
| | 18 | | | | | 18 | 10,800 | 3,17 | 18,000 | 5,28 | 21,600 | 6,33 | 769 | 1,328 | 1,852 |
| | 24 | | | | | 24 | 14,400 | 4,22 | 24,000 | 7,03 | 25,500 | 7,47 | 1,029 | 1,815 | 2,604 |
| 2 Блок | 5 | 5 | | | | 10 | 6,000 | 1,76 | 10,000 | 2,93 | 12,000 | 3,52 | 378 | 623 | 876 |
| | 5 | 7 | | | | 12 | 7,200 | 2,11 | 12,000 | 3,52 | 14,400 | 4,22 | 444 | 761 | 1,066 |
| | 5 | 9 | | | | 14 | 8,400 | 2,46 | 14,000 | 4,10 | 16,800 | 4,92 | 533 | 903 | 1,261 |
| | 7 | 7 | | | | 14 | 8,400 | 2,46 | 14,000 | 4,10 | 16,800 | 4,92 | 533 | 903 | 1,261 |
| | 7 | 9 | | | | 16 | 9,600 | 2,81 | 16,000 | 4,69 | 19,200 | 5,63 | 601 | 1,047 | 1,461 |
| | 5 | 12 | | | | 17 | 10,200 | 2,99 | 17,000 | 4,98 | 20,400 | 5,98 | 646 | 1,121 | 1,578 |
| | 9 | 9 | | | | 18 | 10,800 | 3,17 | 18,000 | 5,28 | 21,600 | 6,33 | 692 | 1,195 | 1,667 |
| | 7 | 12 | | | | 19 | 11,400 | 3,34 | 19,000 | 5,57 | 22,800 | 6,68 | 715 | 1,270 | 1,787 |
| | 5 | 15 | | | | 20 | 12,000 | 3,52 | 20,000 | 5,86 | 24,000 | 7,03 | 761 | 1,347 | 1,878 |
| | 9 | 12 | | | | 21 | 12,600 | 3,69 | 21,000 | 6,15 | 25,200 | 7,39 | 808 | 1,423 | 2,066 |
| | 7 | 15 | | | | 22 | 13,200 | 3,87 | 22,000 | 6,45 | 26,400 | 7,74 | 855 | 1,475 | 2,211 |
| | 5 | 18 | | | | 23 | 13,800 | 4,04 | 23,000 | 6,74 | 27,600 | 8,09 | 879 | 1,554 | 2,414 |
| | 9 | 15 | | | | 24 | 14,400 | 4,22 | 24,000 | 7,03 | 28,800 | 8,44 | 927 | 1,633 | 2,572 |
| | 12 | 12 | | | | 24 | 14,400 | 4,22 | 24,000 | 7,03 | 28,800 | 8,44 | 927 | 1,633 | 2,572 |
| | 7 | 18 | | | | 25 | 15,000 | 4,40 | 25,000 | 7,33 | 30,000 | 8,79 | 975 | 1,755 | 2,794 |
| | 9 | 18 | | | | 27 | 16,200 | 4,75 | 27,000 | 7,91 | 32,400 | 9,50 | 1,047 | 2,011 | 3,213 |
| | 12 | 15 | | | | 27 | 16,200 | 4,75 | 27,000 | 7,91 | 32,400 | 9,50 | 1,047 | 2,011 | 3,213 |
| | 5 | 24 | | | | 29 | 17,400 | 5,10 | 29,000 | 8,50 | 33,000 | 9,67 | 1,145 | 2,284 | 3,341 |
| | 12 | 18 | | | | 30 | 18,000 | 5,28 | 30,000 | 8,79 | 33,000 | 9,67 | 1,195 | 2,429 | 3,341 |
| | 15 | 15 | | | | 30 | 18,000 | 5,28 | 30,000 | 8,79 | 33,000 | 9,67 | 1,195 | 2,429 | 3,341 |
| | 7 | 24 | | | | 31 | 18,000 | 5,28 | 30,000 | 8,79 | 33,000 | 9,67 | 1,195 | 2,429 | 3,341 |
| | 9 | 24 | | | | 33 | 18,000 | 5,28 | 30,000 | 8,79 | 33,000 | 9,67 | 1,195 | 2,429 | 3,341 |
| | 15 | 18 | | | | 33 | 18,000 | 5,28 | 30,000 | 8,79 | 33,000 | 9,67 | 1,195 | 2,429 | 3,341 |
| | 18 | 18 | | | | 36 | 18,000 | 5,28 | 30,000 | 8,79 | 33,000 | 9,67 | 1,195 | 2,429 | 3,341 |
| | 12 | 24 | | | | 36 | 18,000 | 5,28 | 30,000 | 8,79 | 33,000 | 9,67 | 1,195 | 2,429 | 3,341 |
| | 15 | 24 | | | | 39 | 18,000 | 5,28 | 30,000 | 8,79 | 33,000 | 9,67 | 1,195 | 2,429 | 3,341 |
| | 18 | 24 | | | | 42 | 18,000 | 5,28 | 30,000 | 8,79 | 33,000 | 9,67 | 1,195 | 2,429 | 3,341 |
| | 24 | 24 | | | | 48 | 18,000 | 5,28 | 30,000 | 8,79 | 33,000 | 9,67 | 1,195 | 2,429 | 3,341 |
| 3 Блок | 5 | 5 | 5 | | | 15 | 9,000 | 2,64 | 15,000 | 4,40 | 18,000 | 5,28 | 522 | 916 | 1,292 |
| | 5 | 5 | 7 | | | 17 | 10,200 | 2,99 | 17,000 | 4,98 | 20,400 | 5,98 | 607 | 1,054 | 1,483 |
| | 5 | 5 | 9 | | | 19 | 11,400 | 3,34 | 19,000 | 5,57 | 22,800 | 6,68 | 672 | 1,194 | 1,680 |
| | 5 | 7 | 7 | | | 19 | 11,400 | 3,34 | 19,000 | 5,57 | 22,800 | 6,68 | 672 | 1,194 | 1,680 |
| | 5 | 7 | 9 | | | 21 | 12,600 | 3,69 | 21,000 | 6,15 | 25,200 | 7,39 | 760 | 1,338 | 1,942 |
| | 7 | 7 | 7 | | | 21 | 12,600 | 3,69 | 21,000 | 6,15 | 25,200 | 7,39 | 760 | 1,338 | 1,942 |
| | 5 | 5 | 12 | | | 22 | 13,200 | 3,87 | 22,000 | 6,45 | 26,400 | 7,74 | 804 | 1,387 | 2,079 |
| | 5 | 9 | 9 | | | 23 | 13,800 | 4,04 | 23,000 | 6,74 | 27,600 | 8,09 | 826 | 1,461 | 2,278 |
| | 7 | 7 | 9 | | | 23 | 13,800 | 4,04 | 23,000 | 6,74 | 27,600 | 8,09 | 826 | 1,461 | 2,278 |
| | 5 | 7 | 12 | | | 24 | 14,400 | 4,22 | 24,000 | 7,03 | 28,800 | 8,44 | 871 | 1,535 | 2,442 |
| | 5 | 5 | 15 | | | 25 | 15,000 | 4,40 | 25,000 | 7,33 | 30,000 | 8,79 | 916 | 1,650 | 2,674 |
| | 7 | 9 | 9 | | | 25 | 15,000 | 4,40 | 25,000 | 7,33 | 30,000 | 8,79 | 916 | 1,650 | 2,674 |
| | 5 | 9 | 12 | | | 26 | 15,600 | 4,57 | 26,000 | 7,62 | 31,200 | 9,14 | 962 | 1,767 | 2,859 |
| | 7 | 7 | 12 | | | 26 | 15,600 | 4,57 | 26,000 | 7,62 | 31,200 | 9,14 | 962 | 1,767 | 2,859 |
| | 5 | 7 | 15 | | | 27 | 16,200 | 4,75 | 27,000 | 7,91 | 32,400 | 9,50 | 984 | 1,890 | 3,120 |
| | 9 | 9 | 9 | | | 27 | 16,200 | 4,75 | 27,000 | 7,91 | 32,400 | 9,50 | 984 | 1,890 | 3,120 |
| | 7 | 9 | 12 | | | 28 | 16,800 | 4,92 | 28,000 | 8,21 | 33,600 | 9,85 | 1,030 | 2,028 | 3,327 |
| | 5 | 5 | 18 | | | 28 | 16,800 | 4,92 | 28,000 | 8,21 | 33,600 | 9,85 | 1,030 | 2,028 | 3,327 |
| | 5 | 9 | 15 | | | 29 | 17,400 | 5,10 | 29,000 | 8,50 | 33,600 | 9,85 | 1,077 | 2,173 | 3,327 |
| | 5 | 12 | 12 | | | 29 | 17,400 | 5,10 | 29,000 | 8,50 | 33,600 | 9,85 | 1,077 | 2,173 | 3,327 |
| | 7 | 7 | 15 | | | 29 | 17,400 | 5,10 | 29,000 | 8,50 | 33,600 | 9,85 | 1,077 | 2,173 | 3,327 |
| | 5 | 7 | 18 | | | 30 | 18,000 | 5,28 | 30,000 | 8,79 | 33,600 | 9,85 | 1,123 | 2,326 | 3,327 |
| | 9 | 9 | 12 | | | 30 | 18,000 | 5,28 | 30,000 | 8,79 | 33,600 | 9,85 | 1,123 | 2,326 | 3,327 |
| | 7 | 9 | 15 | | | 31 | 18,000 | 5,28 | 30,000 | 8,79 | 33,600 | 9,85 | 1,123 | 2,326 | 3,327 |
| | 7 | 12 | 12 | | | 31 | 18,000 | 5,28 | 30,000 | 8,79 | 33,600 | 9,85 | 1,123 | 2,326 | 3,327 |
| | 5 | 12 | 15 | | | 32 | 18,000 | 5,28 | 30,000 | 8,79 | 33,600 | 9,85 | 1,123 | 2,326 | 3,327 |
| | 5 | 9 | 18 | | | 32 | 18,000 | 5,28 | 30,000 | 8,79 | 33,600 | 9,85 | 1,123 | 2,326 | 3,327 |
| | 7 | 7 | 18 | | | 32 | 18,000 | 5,28 | 30,000 | 8,79 | 33,600 | 9,85 | 1,123 | 2,326 | 3,327 |
| | 9 | 9 | 15 | | | 33 | 18,000 | 5,28 | 30,000 | 8,79 | 33,600 | 9,85 | 1,123 | 2,326 | 3,327 |
| | 9 | 12 | 12 | | | 33 | 18,000 | 5,28 | 30,000 | 8,79 | 33,600 | 9,85 | 1,123 | 2,326 | 3,327 |
| | 7 | 9 | 18 | | | 34 | 18,000 | 5,28 | 30,000 | 8,79 | 33,600 | 9,85 | 1,123 | 2,326 | 3,327 |
| | 7 | 12 | 15 | | | 34 | 18,000 | 5,28 | 30,000 | 8,79 | 33,600 | 9,85 | 1,123 | 2,326 | 3,327 |
| | 5 | 5 | 24 | | | 34 | 18,000 | 5,28 | 30,000 | 8,79 | 33,600 | 9,85 | 1,123 | 2,326 | 3,327 |
| | 5 | 12 | 18 | | | 35 | 18,000 | 5,28 | 30,000 | 8,79 | 33,600 | 9,85 | 1,123 | 2,326 | 3,327 |
| | 5 | 15 | 15 | | | 35 | 18,000 | 5,28 | 30,000 | 8,79 | 33,600 | 9,85 | 1,123 | 2,326 | 3,327 |
| | 5 | 7 | 24 | | | 36 | 18,000 | 5,28 | 30,000 | 8,79 | 33,600 | 9,85 | 1,123 | 2,326 | 3,327 |
| | 9 | 12 | 15 | | | 36 | 18,000 | 5,28 | 30,000 | 8,79 | 33,600 | 9,85 | 1,123 | 2,326 | 3,327 |
| | 12 | 12 | 12 | | | 36 | 18,000 | 5,28 | 30,000 | 8,79 | 33,600 | 9,85 | 1,123 | 2,326 | 3,327 |
| | 9 | 9 | 18 | | | 36 | 18,000 | 5,28 | 30,000 | 8,79 | 33,600 | 9,85 | 1,123 | 2,326 | 3,327 |
| | 7 | 12 | 18 | | | 37 | 18,000 | 5,28 | 30,000 | 8,79 | 33,600 | 9,85 | 1,123 | 2,326 | 3,327 |
| | 7 | 15 | 15 | | | 37 | 18,000 | 5,28 | 30,000 | 8,79 | 33,600 | 9,85 | 1,123 | 2,326 | 3,327 |
| | 5 | 9 | 24 | | | 38 | 18,000 | 5,28 | 30,000 | 8,79 | 33,600 | 9,85 | 1,123 | 2,326 | 3,327 |
| | 5 | 15 | 18 | | | 38 | 18,000 | 5,28 | 30,000 | 8,79 | 33,600 | 9,85 | 1,123 | 2,326 | 3,327 |
| | 7 | 7 | 24 | | | 38 | 18,000 | 5,28 | 30,000 | 8,79 | 33,600 | 9,85 | 1,123 | 2,326 | 3,327 |
| | 9 | 12 | 18 | | | 39 | 18,000 | 5,28 | 30,000 | 8,79 | 33,600 | 9,85 | 1,123 | 2,326 | 3,327 |
| | 9 | 15 | 15 | | | 39 | 18,000 | 5,28 | 30,000 | 8,79 | 33,600 | 9,85 | 1,123 | 2,326 | 3,327 |
| | 12 | 12 | 15 | | | 39 | 18,000 | 5,28 | 30,000 | 8,79 | 33,600 | 9,85 | 1,123 | 2,326 | 3,327 |
| | 7 | 9 | 24 | | | 40 | 18,000 | 5,28 | 30,000 | 8,79 | 33,600 | 9,85 | 1,12 | | |



Охолодження

| Режим роботи | Комбінації внутрішніх блоків (кБте/год) | | | | | | Загальна продуктивність | | | | | | Потужність споживання (Вт) | | |
|--------------|---|--------|--------|--------|--------|---------|-------------------------|--------|---------|--------|----------|-------|----------------------------|---------|----------|
| | | | | | | | Мінімум | | Номинал | | Максимум | | | | |
| | БЛОК А | БЛОК В | БЛОК С | БЛОК D | БЛОК E | Загалом | Бте/год | кВт | Бте/год | кВт | Бте/год | кВт | Мінімум | Номинал | Максимум |
| 3 Блок | 7 | 18 | 18 | | | 43 | 18,000 | 5.28 | 30,000 | 8.79 | 33,600 | 9.85 | 1,123 | 2,326 | 3,327 |
| | 7 | 12 | 24 | | | 43 | 18,000 | 5.28 | 30,000 | 8.79 | 33,600 | 9.85 | 1,123 | 2,326 | 3,327 |
| | 5 | 15 | 24 | | | 44 | 18,000 | 5.28 | 30,000 | 8.79 | 33,600 | 9.85 | 1,123 | 2,326 | 3,327 |
| | 9 | 18 | 18 | | | 45 | 18,000 | 5.28 | 30,000 | 8.79 | 33,600 | 9.85 | 1,123 | 2,326 | 3,327 |
| | 9 | 12 | 24 | | | 45 | 18,000 | 5.28 | 30,000 | 8.79 | 33,600 | 9.85 | 1,123 | 2,326 | 3,327 |
| | 12 | 15 | 18 | | | 45 | 18,000 | 5.28 | 30,000 | 8.79 | 33,600 | 9.85 | 1,123 | 2,326 | 3,327 |
| | 15 | 15 | 15 | | | 45 | 18,000 | 5.28 | 30,000 | 8.79 | 33,600 | 9.85 | 1,123 | 2,326 | 3,327 |
| | 7 | 15 | 24 | | | 46 | 18,000 | 5.28 | 30,000 | 8.79 | 33,600 | 9.85 | 1,123 | 2,326 | 3,327 |
| | 5 | 18 | 24 | | | 47 | 18,000 | 5.28 | 30,000 | 8.79 | 33,600 | 9.85 | 1,123 | 2,326 | 3,327 |
| | 9 | 15 | 24 | | | 48 | 18,000 | 5.28 | 30,000 | 8.79 | 33,600 | 9.85 | 1,123 | 2,326 | 3,327 |
| | 12 | 18 | 18 | | | 48 | 18,000 | 5.28 | 30,000 | 8.79 | 33,600 | 9.85 | 1,123 | 2,326 | 3,327 |
| | 12 | 12 | 24 | | | 48 | 18,000 | 5.28 | 30,000 | 8.79 | 33,600 | 9.85 | 1,123 | 2,326 | 3,327 |
| | 15 | 15 | 18 | | | 48 | 18,000 | 5.28 | 30,000 | 8.79 | 33,600 | 9.85 | 1,123 | 2,326 | 3,327 |
| | 5 | 5 | 5 | 5 | | 20 | 12,000 | 3.52 | 20,000 | 5.86 | 24,000 | 7.03 | 680 | 1,202 | 1,677 |
| | 5 | 5 | 5 | 7 | | 22 | 13,200 | 3.87 | 22,000 | 6.45 | 26,400 | 7.74 | 764 | 1,317 | 1,975 |
| 5 | 5 | 5 | 9 | | 24 | 14,400 | 4.22 | 24,000 | 7.03 | 28,800 | 8.44 | 827 | 1,458 | 2,274 | |
| 5 | 5 | 7 | 7 | | 24 | 14,400 | 4.22 | 24,000 | 7.03 | 28,800 | 8.44 | 827 | 1,458 | 2,274 | |
| 5 | 5 | 7 | 9 | | 26 | 15,600 | 4.57 | 26,000 | 7.62 | 31,200 | 9.14 | 913 | 1,679 | 2,588 | |
| 5 | 7 | 7 | 7 | | 26 | 15,600 | 4.57 | 26,000 | 7.62 | 31,200 | 9.14 | 913 | 1,679 | 2,588 | |
| 5 | 5 | 5 | 12 | | 27 | 16,200 | 4.75 | 27,000 | 7.91 | 32,400 | 9.50 | 935 | 1,795 | 2,778 | |
| 5 | 5 | 9 | 9 | | 28 | 16,800 | 4.92 | 28,000 | 8.21 | 33,600 | 9.85 | 979 | 1,903 | 2,927 | |
| 5 | 7 | 7 | 9 | | 28 | 16,800 | 4.92 | 28,000 | 8.21 | 33,600 | 9.85 | 979 | 1,903 | 2,927 | |
| 7 | 7 | 7 | 7 | | 28 | 16,800 | 4.92 | 28,000 | 8.21 | 33,600 | 9.85 | 979 | 1,903 | 2,927 | |
| 5 | 5 | 7 | 12 | | 29 | 17,400 | 5.10 | 29,000 | 8.50 | 34,800 | 10.20 | 1,023 | 2,015 | 3,133 | |
| 5 | 5 | 5 | 15 | | 30 | 18,000 | 5.28 | 30,000 | 8.79 | 36,000 | 10.55 | 1,067 | 2,131 | 3,349 | |
| 5 | 7 | 9 | 9 | | 30 | 18,000 | 5.28 | 30,000 | 8.79 | 36,000 | 10.55 | 1,067 | 2,131 | 3,349 | |
| 7 | 7 | 7 | 9 | | 30 | 18,000 | 5.28 | 30,000 | 8.79 | 36,000 | 10.55 | 1,067 | 2,131 | 3,349 | |
| 5 | 5 | 9 | 12 | | 31 | 18,000 | 5.28 | 30,000 | 8.79 | 36,000 | 10.55 | 1,067 | 2,131 | 3,349 | |
| 5 | 7 | 7 | 12 | | 31 | 18,000 | 5.28 | 30,000 | 8.79 | 36,000 | 10.55 | 1,067 | 2,131 | 3,349 | |
| 5 | 5 | 7 | 15 | | 32 | 18,000 | 5.28 | 30,000 | 8.79 | 36,000 | 10.55 | 1,067 | 2,131 | 3,349 | |
| 7 | 7 | 9 | 9 | | 32 | 18,000 | 5.28 | 30,000 | 8.79 | 36,000 | 10.55 | 1,067 | 2,131 | 3,349 | |
| 5 | 9 | 9 | 9 | | 32 | 18,000 | 5.28 | 30,000 | 8.79 | 36,000 | 10.55 | 1,067 | 2,131 | 3,349 | |
| 5 | 5 | 5 | 18 | | 33 | 18,000 | 5.28 | 30,000 | 8.79 | 36,000 | 10.55 | 1,067 | 2,131 | 3,349 | |
| 5 | 7 | 9 | 12 | | 33 | 18,000 | 5.28 | 30,000 | 8.79 | 36,000 | 10.55 | 1,067 | 2,131 | 3,349 | |
| 7 | 7 | 7 | 12 | | 33 | 18,000 | 5.28 | 30,000 | 8.79 | 36,000 | 10.55 | 1,067 | 2,131 | 3,349 | |
| 5 | 5 | 9 | 15 | | 34 | 18,000 | 5.28 | 30,000 | 8.79 | 36,000 | 10.55 | 1,067 | 2,131 | 3,349 | |
| 5 | 5 | 12 | 12 | | 34 | 18,000 | 5.28 | 30,000 | 8.79 | 36,000 | 10.55 | 1,067 | 2,131 | 3,349 | |
| 5 | 7 | 7 | 15 | | 34 | 18,000 | 5.28 | 30,000 | 8.79 | 36,000 | 10.55 | 1,067 | 2,131 | 3,349 | |
| 7 | 9 | 9 | 9 | | 34 | 18,000 | 5.28 | 30,000 | 8.79 | 36,000 | 10.55 | 1,067 | 2,131 | 3,349 | |
| 5 | 5 | 7 | 18 | | 35 | 18,000 | 5.28 | 30,000 | 8.79 | 36,000 | 10.55 | 1,067 | 2,131 | 3,349 | |
| 5 | 9 | 9 | 12 | | 35 | 18,000 | 5.28 | 30,000 | 8.79 | 36,000 | 10.55 | 1,067 | 2,131 | 3,349 | |
| 7 | 7 | 9 | 12 | | 35 | 18,000 | 5.28 | 30,000 | 8.79 | 36,000 | 10.55 | 1,067 | 2,131 | 3,349 | |
| 5 | 7 | 9 | 15 | | 36 | 18,000 | 5.28 | 30,000 | 8.79 | 36,000 | 10.55 | 1,067 | 2,131 | 3,349 | |
| 5 | 7 | 12 | 12 | | 36 | 18,000 | 5.28 | 30,000 | 8.79 | 36,000 | 10.55 | 1,067 | 2,131 | 3,349 | |
| 7 | 7 | 7 | 15 | | 36 | 18,000 | 5.28 | 30,000 | 8.79 | 36,000 | 10.55 | 1,067 | 2,131 | 3,349 | |
| 9 | 9 | 9 | 9 | | 36 | 18,000 | 5.28 | 30,000 | 8.79 | 36,000 | 10.55 | 1,067 | 2,131 | 3,349 | |
| 5 | 5 | 9 | 18 | | 37 | 18,000 | 5.28 | 30,000 | 8.79 | 36,000 | 10.55 | 1,067 | 2,131 | 3,349 | |
| 5 | 5 | 12 | 15 | | 37 | 18,000 | 5.28 | 30,000 | 8.79 | 36,000 | 10.55 | 1,067 | 2,131 | 3,349 | |
| 7 | 7 | 7 | 18 | | 37 | 18,000 | 5.28 | 30,000 | 8.79 | 36,000 | 10.55 | 1,067 | 2,131 | 3,349 | |
| 7 | 9 | 9 | 12 | | 37 | 18,000 | 5.28 | 30,000 | 8.79 | 36,000 | 10.55 | 1,067 | 2,131 | 3,349 | |
| 5 | 9 | 9 | 15 | | 38 | 18,000 | 5.28 | 30,000 | 8.79 | 36,000 | 10.55 | 1,067 | 2,131 | 3,349 | |
| 7 | 7 | 9 | 15 | | 38 | 18,000 | 5.28 | 30,000 | 8.79 | 36,000 | 10.55 | 1,067 | 2,131 | 3,349 | |
| 7 | 7 | 12 | 12 | | 38 | 18,000 | 5.28 | 30,000 | 8.79 | 36,000 | 10.55 | 1,067 | 2,131 | 3,349 | |
| 5 | 5 | 5 | 24 | | 39 | 18,000 | 5.28 | 30,000 | 8.79 | 36,000 | 10.55 | 1,067 | 2,131 | 3,349 | |
| 5 | 7 | 9 | 18 | | 39 | 18,000 | 5.28 | 30,000 | 8.79 | 36,000 | 10.55 | 1,067 | 2,131 | 3,349 | |
| 5 | 7 | 12 | 15 | | 39 | 18,000 | 5.28 | 30,000 | 8.79 | 36,000 | 10.55 | 1,067 | 2,131 | 3,349 | |
| 9 | 9 | 9 | 12 | | 39 | 18,000 | 5.28 | 30,000 | 8.79 | 36,000 | 10.55 | 1,067 | 2,131 | 3,349 | |
| 7 | 7 | 7 | 18 | | 39 | 18,000 | 5.28 | 30,000 | 8.79 | 36,000 | 10.55 | 1,067 | 2,131 | 3,349 | |
| 5 | 5 | 12 | 18 | | 40 | 18,000 | 5.28 | 30,000 | 8.79 | 36,000 | 10.55 | 1,067 | 2,131 | 3,349 | |
| 7 | 9 | 9 | 15 | | 40 | 18,000 | 5.28 | 30,000 | 8.79 | 36,000 | 10.55 | 1,067 | 2,131 | 3,349 | |
| 7 | 9 | 12 | 12 | | 40 | 18,000 | 5.28 | 30,000 | 8.79 | 36,000 | 10.55 | 1,067 | 2,131 | 3,349 | |
| 5 | 5 | 7 | 24 | | 41 | 18,000 | 5.28 | 30,000 | 8.79 | 36,000 | 10.55 | 1,067 | 2,131 | 3,349 | |
| 5 | 9 | 12 | 15 | | 41 | 18,000 | 5.28 | 30,000 | 8.79 | 36,000 | 10.55 | 1,067 | 2,131 | 3,349 | |
| 5 | 12 | 12 | 12 | | 41 | 18,000 | 5.28 | 30,000 | 8.79 | 36,000 | 10.55 | 1,067 | 2,131 | 3,349 | |
| 7 | 7 | 12 | 15 | | 41 | 18,000 | 5.28 | 30,000 | 8.79 | 36,000 | 10.55 | 1,067 | 2,131 | 3,349 | |
| 7 | 7 | 9 | 18 | | 41 | 18,000 | 5.28 | 30,000 | 8.79 | 36,000 | 10.55 | 1,067 | 2,131 | 3,349 | |
| 5 | 7 | 15 | 15 | | 42 | 18,000 | 5.28 | 30,000 | 8.79 | 36,000 | 10.55 | 1,067 | 2,131 | 3,349 | |
| 9 | 9 | 9 | 15 | | 42 | 18,000 | 5.28 | 30,000 | 8.79 | 36,000 | 10.55 | 1,067 | 2,131 | 3,349 | |
| 9 | 9 | 12 | 12 | | 42 | 18,000 | 5.28 | 30,000 | 8.79 | 36,000 | 10.55 | 1,067 | 2,131 | 3,349 | |
| 7 | 9 | 12 | 15 | | 43 | 18,000 | 5.28 | 30,000 | 8.79 | 36,000 | 10.55 | 1,067 | 2,131 | 3,349 | |
| 7 | 12 | 12 | 12 | | 43 | 18,000 | 5.28 | 30,000 | 8.79 | 36,000 | 10.55 | 1,067 | 2,131 | 3,349 | |
| 7 | 9 | 9 | 18 | | 43 | 18,000 | 5.28 | 30,000 | 8.79 | 36,000 | 10.55 | 1,067 | 2,131 | 3,349 | |
| 5 | 9 | 15 | 15 | | 44 | 18,000 | 5.28 | 30,000 | 8.79 | 36,000 | 10.55 | 1,067 | 2,131 | 3,349 | |
| 7 | 7 | 12 | 18 | | 44 | 18,000 | 5.28 | 30,000 | 8.79 | 36,000 | 10.55 | 1,067 | 2,131 | 3,349 | |
| 7 | 7 | 15 | 15 | | 44 | 18,000 | 5.28 | 30,000 | 8.79 | 36,000 | 10.55 | 1,067 | 2,131 | 3,349 | |
| 5 | 7 | 18 | 15 | | 45 | 18,000 | 5.28 | 30,000 | 8.79 | 36,000 | 10.55 | 1,067 | 2,131 | 3,349 | |
| 9 | 9 | 12 | 15 | | 45 | 18,000 | 5.28 | 30,000 | 8.79 | 36,000 | 10.55 | 1,067 | 2,131 | 3,349 | |
| 9 | 12 | 12 | 12 | | 45 | 18,000 | 5.28 | 30,000 | 8.79 | 36,000 | 10.55 | 1,067 | 2,131 | 3,349 | |
| 9 | 9 | 9 | 18 | | 45 | 18,000 | 5.28 | 30,000 | 8.79 | 36,000 | 10.55 | 1,067 | 2,131 | 3,349 | |
| 7 | 7 | 7 | 24 | | 45 | 18,000 | 5.28 | 30,000 | 8.79 | 36,000 | 10.55 | 1,067 | 2,131 | 3,349 | |
| 7 | 9 | 12 | 18 | | 46 | 18,000 | 5.28 | 30,000 | 8.79 | 36,000 | 10.55 | 1,067 | 2,131 | 3,349 | |
| 7 | 9 | 15 | 15 | | 46 | 18,000 | 5.28 | 30,000 | 8.79 | 36,000 | 10.55 | 1,067 | 2,131 | 3,349 | |
| 7 | 12 | 12 | 15 | | 46 | 18,000 | 5.28 | 30,000 | 8.79 | 36,000 | 10.55 | 1,067 | 2,131 | 3,349 | |
| 5 | 12 | 12 | 18 | | 47 | 18,000 | 5.28 | 30,000 | 8.79 | 36,000 | 10.55 | 1,067 | 2,131 | 3,349 | |
| 7 | 7 | 9 | 24 | | 47 | 18,000 | 5.28 | 30,000 | 8.79 | 36,000 | 10.55 | 1,067 | 2,131 | 3,349 | |
| 7 | 7 | 15 | 18 | | 47 | 18,000 | 5.28 | 30,000 | 8.79 | 36,000 | 10.55 | 1,067 | 2,131 | | |



Охолодження

| Режим роботи | Комбінації внутрішніх блоків (кВт/год) | | | | | | Загальна продуктивність | | | | | | Потужність споживання (Вт) | | | |
|--------------|--|--------|--------|--------|--------|---------|-------------------------|--------|---------|--------|----------|--------|----------------------------|---------|----------|-------|
| | | | | | | | Мінімум | | Номинал | | Максимум | | | | | |
| | БЛОК А | БЛОК В | БЛОК С | БЛОК D | БЛОК Е | Загалом | Бте/год | кВт | Бте/год | кВт | Бте/год | кВт | Мінімум | Номинал | Максимум | |
| 5 Блок | 5 | 5 | 5 | 5 | 5 | 25 | 15,000 | 4.40 | 25,000 | 7.33 | 30,000 | 8.79 | 841 | 1,517 | 2,300 | |
| | 5 | 5 | 5 | 5 | 7 | 27 | 16,200 | 4.75 | 27,000 | 7.91 | 32,400 | 9.50 | 906 | 1,701 | 2,645 | |
| | 5 | 5 | 5 | 5 | 9 | 29 | 17,400 | 5.10 | 29,000 | 8.50 | 34,800 | 10.20 | 993 | 1,897 | 3,026 | |
| | 5 | 5 | 5 | 7 | 7 | 29 | 17,400 | 5.10 | 29,000 | 8.50 | 34,800 | 10.20 | 993 | 1,897 | 3,026 | |
| | 5 | 5 | 5 | 5 | 7 | 9 | 31 | 18,000 | 5.28 | 30,000 | 8.79 | 36,000 | 10.55 | 1,037 | 2,000 | 3,260 |
| | 5 | 5 | 5 | 7 | 7 | 31 | 18,000 | 5.28 | 30,000 | 8.79 | 36,000 | 10.55 | 1,037 | 2,000 | 3,260 | |
| | 5 | 5 | 5 | 5 | 5 | 12 | 32 | 18,000 | 5.28 | 30,000 | 8.79 | 36,000 | 10.55 | 1,037 | 2,000 | 3,260 |
| | 5 | 5 | 5 | 5 | 9 | 9 | 33 | 18,000 | 5.28 | 30,000 | 8.79 | 36,000 | 10.55 | 1,037 | 2,000 | 3,260 |
| | 5 | 5 | 5 | 7 | 7 | 9 | 33 | 18,000 | 5.28 | 30,000 | 8.79 | 36,000 | 10.55 | 1,037 | 2,000 | 3,260 |
| | 5 | 5 | 7 | 7 | 7 | 7 | 33 | 18,000 | 5.28 | 30,000 | 8.79 | 36,000 | 10.55 | 1,037 | 2,000 | 3,260 |
| | 5 | 5 | 5 | 5 | 7 | 12 | 34 | 18,000 | 5.28 | 30,000 | 8.79 | 36,000 | 10.55 | 1,037 | 2,000 | 3,260 |
| | 5 | 5 | 5 | 5 | 5 | 15 | 35 | 18,000 | 5.28 | 30,000 | 8.79 | 36,000 | 10.55 | 1,037 | 2,000 | 3,260 |
| | 5 | 5 | 5 | 7 | 9 | 9 | 35 | 18,000 | 5.28 | 30,000 | 8.79 | 36,000 | 10.55 | 1,037 | 2,000 | 3,260 |
| | 5 | 5 | 7 | 7 | 7 | 9 | 35 | 18,000 | 5.28 | 30,000 | 8.79 | 36,000 | 10.55 | 1,037 | 2,000 | 3,260 |
| | 7 | 7 | 7 | 7 | 7 | 7 | 35 | 18,000 | 5.28 | 30,000 | 8.79 | 36,000 | 10.55 | 1,037 | 2,000 | 3,260 |
| | 5 | 5 | 5 | 5 | 9 | 12 | 36 | 18,000 | 5.28 | 30,000 | 8.79 | 36,000 | 10.55 | 1,037 | 2,000 | 3,260 |
| | 5 | 5 | 5 | 7 | 7 | 12 | 36 | 18,000 | 5.28 | 30,000 | 8.79 | 36,000 | 10.55 | 1,037 | 2,000 | 3,260 |
| | 5 | 5 | 5 | 5 | 7 | 15 | 37 | 18,000 | 5.28 | 30,000 | 8.79 | 36,000 | 10.55 | 1,037 | 2,000 | 3,260 |
| | 5 | 5 | 5 | 9 | 9 | 9 | 37 | 18,000 | 5.28 | 30,000 | 8.79 | 36,000 | 10.55 | 1,037 | 2,000 | 3,260 |
| | 5 | 7 | 7 | 7 | 9 | 9 | 37 | 18,000 | 5.28 | 30,000 | 8.79 | 36,000 | 10.55 | 1,037 | 2,000 | 3,260 |
| | 7 | 7 | 7 | 7 | 7 | 9 | 37 | 18,000 | 5.28 | 30,000 | 8.79 | 36,000 | 10.55 | 1,037 | 2,000 | 3,260 |
| | 5 | 5 | 5 | 5 | 5 | 18 | 38 | 18,000 | 5.28 | 30,000 | 8.79 | 36,000 | 10.55 | 1,037 | 2,000 | 3,260 |
| | 5 | 7 | 7 | 7 | 12 | 38 | 18,000 | 5.28 | 30,000 | 8.79 | 36,000 | 10.55 | 1,037 | 2,000 | 3,260 | |
| | 5 | 5 | 5 | 5 | 9 | 15 | 39 | 18,000 | 5.28 | 30,000 | 8.79 | 36,000 | 10.55 | 1,037 | 2,000 | 3,260 |
| | 5 | 5 | 5 | 5 | 12 | 12 | 39 | 18,000 | 5.28 | 30,000 | 8.79 | 36,000 | 10.55 | 1,037 | 2,000 | 3,260 |
| | 5 | 5 | 5 | 7 | 7 | 15 | 39 | 18,000 | 5.28 | 30,000 | 8.79 | 36,000 | 10.55 | 1,037 | 2,000 | 3,260 |
| | 7 | 7 | 7 | 7 | 9 | 9 | 39 | 18,000 | 5.28 | 30,000 | 8.79 | 36,000 | 10.55 | 1,037 | 2,000 | 3,260 |
| | 5 | 7 | 9 | 9 | 9 | 9 | 39 | 18,000 | 5.28 | 30,000 | 8.79 | 36,000 | 10.55 | 1,037 | 2,000 | 3,260 |
| | 5 | 5 | 5 | 5 | 7 | 18 | 40 | 18,000 | 5.28 | 30,000 | 8.79 | 36,000 | 10.55 | 1,037 | 2,000 | 3,260 |
| | 5 | 5 | 5 | 9 | 9 | 12 | 40 | 18,000 | 5.28 | 30,000 | 8.79 | 36,000 | 10.55 | 1,037 | 2,000 | 3,260 |
| | 5 | 7 | 7 | 7 | 9 | 12 | 40 | 18,000 | 5.28 | 30,000 | 8.79 | 36,000 | 10.55 | 1,037 | 2,000 | 3,260 |
| | 7 | 7 | 7 | 7 | 7 | 12 | 40 | 18,000 | 5.28 | 30,000 | 8.79 | 36,000 | 10.55 | 1,037 | 2,000 | 3,260 |
| | 5 | 5 | 5 | 7 | 9 | 15 | 41 | 18,000 | 5.28 | 30,000 | 8.79 | 36,000 | 10.55 | 1,037 | 2,000 | 3,260 |
| | 5 | 5 | 7 | 7 | 7 | 15 | 41 | 18,000 | 5.28 | 30,000 | 8.79 | 36,000 | 10.55 | 1,037 | 2,000 | 3,260 |
| | 5 | 9 | 9 | 9 | 9 | 9 | 41 | 18,000 | 5.28 | 30,000 | 8.79 | 36,000 | 10.55 | 1,037 | 2,000 | 3,260 |
| | 7 | 7 | 7 | 9 | 9 | 9 | 41 | 18,000 | 5.28 | 30,000 | 8.79 | 36,000 | 10.55 | 1,037 | 2,000 | 3,260 |
| | 5 | 5 | 5 | 5 | 9 | 18 | 42 | 18,000 | 5.28 | 30,000 | 8.79 | 36,000 | 10.55 | 1,037 | 2,000 | 3,260 |
| | 5 | 5 | 5 | 5 | 12 | 15 | 42 | 18,000 | 5.28 | 30,000 | 8.79 | 36,000 | 10.55 | 1,037 | 2,000 | 3,260 |
| | 5 | 5 | 5 | 7 | 7 | 18 | 42 | 18,000 | 5.28 | 30,000 | 8.79 | 36,000 | 10.55 | 1,037 | 2,000 | 3,260 |
| | 5 | 7 | 9 | 9 | 9 | 12 | 42 | 18,000 | 5.28 | 30,000 | 8.79 | 36,000 | 10.55 | 1,037 | 2,000 | 3,260 |
| | 7 | 7 | 7 | 9 | 12 | 42 | 18,000 | 5.28 | 30,000 | 8.79 | 36,000 | 10.55 | 1,037 | 2,000 | 3,260 | |
| | 5 | 5 | 5 | 9 | 15 | 43 | 18,000 | 5.28 | 30,000 | 8.79 | 36,000 | 10.55 | 1,037 | 2,000 | 3,260 | |
| | 5 | 7 | 7 | 7 | 9 | 15 | 43 | 18,000 | 5.28 | 30,000 | 8.79 | 36,000 | 10.55 | 1,037 | 2,000 | 3,260 |
| | 5 | 7 | 7 | 7 | 12 | 43 | 18,000 | 5.28 | 30,000 | 8.79 | 36,000 | 10.55 | 1,037 | 2,000 | 3,260 | |
| | 7 | 7 | 7 | 7 | 7 | 15 | 43 | 18,000 | 5.28 | 30,000 | 8.79 | 36,000 | 10.55 | 1,037 | 2,000 | 3,260 |
| | 7 | 9 | 9 | 9 | 9 | 9 | 43 | 18,000 | 5.28 | 30,000 | 8.79 | 36,000 | 10.55 | 1,037 | 2,000 | 3,260 |
| | 5 | 5 | 7 | 12 | 15 | 44 | 18,000 | 5.28 | 30,000 | 8.79 | 36,000 | 10.55 | 1,037 | 2,000 | 3,260 | |
| | 5 | 5 | 5 | 5 | 24 | 44 | 18,000 | 5.28 | 30,000 | 8.79 | 36,000 | 10.55 | 1,037 | 2,000 | 3,260 | |
| | 5 | 7 | 7 | 7 | 18 | 44 | 18,000 | 5.28 | 30,000 | 8.79 | 36,000 | 10.55 | 1,037 | 2,000 | 3,260 | |
| 5 | 9 | 9 | 9 | 12 | 44 | 18,000 | 5.28 | 30,000 | 8.79 | 36,000 | 10.55 | 1,037 | 2,000 | 3,260 | | |
| 7 | 7 | 9 | 9 | 12 | 44 | 18,000 | 5.28 | 30,000 | 8.79 | 36,000 | 10.55 | 1,037 | 2,000 | 3,260 | | |
| 5 | 5 | 5 | 5 | 12 | 45 | 18,000 | 5.28 | 30,000 | 8.79 | 36,000 | 10.55 | 1,037 | 2,000 | 3,260 | | |
| 5 | 5 | 5 | 5 | 15 | 45 | 18,000 | 5.28 | 30,000 | 8.79 | 36,000 | 10.55 | 1,037 | 2,000 | 3,260 | | |
| 5 | 7 | 9 | 9 | 15 | 45 | 18,000 | 5.28 | 30,000 | 8.79 | 36,000 | 10.55 | 1,037 | 2,000 | 3,260 | | |
| 5 | 7 | 9 | 12 | 12 | 45 | 18,000 | 5.28 | 30,000 | 8.79 | 36,000 | 10.55 | 1,037 | 2,000 | 3,260 | | |
| 7 | 7 | 7 | 7 | 9 | 45 | 18,000 | 5.28 | 30,000 | 8.79 | 36,000 | 10.55 | 1,037 | 2,000 | 3,260 | | |
| 7 | 7 | 7 | 7 | 12 | 45 | 18,000 | 5.28 | 30,000 | 8.79 | 36,000 | 10.55 | 1,037 | 2,000 | 3,260 | | |
| 9 | 9 | 9 | 9 | 9 | 45 | 18,000 | 5.28 | 30,000 | 8.79 | 36,000 | 10.55 | 1,037 | 2,000 | 3,260 | | |
| 5 | 5 | 5 | 5 | 7 | 24 | 46 | 18,000 | 5.28 | 30,000 | 8.79 | 36,000 | 10.55 | 1,037 | 2,000 | 3,260 | |
| 5 | 5 | 5 | 9 | 9 | 18 | 46 | 18,000 | 5.28 | 30,000 | 8.79 | 36,000 | 10.55 | 1,037 | 2,000 | 3,260 | |
| 5 | 5 | 5 | 9 | 12 | 15 | 46 | 18,000 | 5.28 | 30,000 | 8.79 | 36,000 | 10.55 | 1,037 | 2,000 | 3,260 | |
| 5 | 5 | 12 | 12 | 12 | 46 | 18,000 | 5.28 | 30,000 | 8.79 | 36,000 | 10.55 | 1,037 | 2,000 | 3,260 | | |
| 5 | 7 | 7 | 9 | 18 | 46 | 18,000 | 5.28 | 30,000 | 8.79 | 36,000 | 10.55 | 1,037 | 2,000 | 3,260 | | |
| 5 | 7 | 7 | 12 | 15 | 46 | 18,000 | 5.28 | 30,000 | 8.79 | 36,000 | 10.55 | 1,037 | 2,000 | 3,260 | | |
| 7 | 7 | 7 | 7 | 7 | 18 | 46 | 18,000 | 5.28 | 30,000 | 8.79 | 36,000 | 10.55 | 1,037 | 2,000 | 3,260 | |
| 7 | 9 | 9 | 9 | 12 | 46 | 18,000 | 5.28 | 30,000 | 8.79 | 36,000 | 10.55 | 1,037 | 2,000 | 3,260 | | |
| 5 | 5 | 7 | 15 | 15 | 47 | 18,000 | 5.28 | 30,000 | 8.79 | 36,000 | 10.55 | 1,037 | 2,000 | 3,260 | | |
| 5 | 9 | 9 | 9 | 15 | 47 | 18,000 | 5.28 | 30,000 | 8.79 | 36,000 | 10.55 | 1,037 | 2,000 | 3,260 | | |
| 5 | 9 | 9 | 9 | 12 | 47 | 18,000 | 5.28 | 30,000 | 8.79 | 36,000 | 10.55 | 1,037 | 2,000 | 3,260 | | |
| 7 | 7 | 9 | 9 | 15 | 47 | 18,000 | 5.28 | 30,000 | 8.79 | 36,000 | 10.55 | 1,037 | 2,000 | 3,260 | | |
| 7 | 7 | 9 | 12 | 12 | 47 | 18,000 | 5.28 | 30,000 | 8.79 | 36,000 | 10.55 | 1,037 | 2,000 | 3,260 | | |
| 5 | 5 | 5 | 5 | 9 | 24 | 48 | 18,000 | 5.28 | 30,000 | 8.79 | 36,000 | 10.55 | 1,037 | 2,000 | 3,260 | |
| 5 | 5 | 5 | 5 | 18 | 15 | 48 | 18,000 | 5.28 | 30,000 | 8.79 | 36,000 | 10.55 | 1,037 | 2,000 | 3,260 | |
| 5 | 5 | 7 | 7 | 24 | 48 | 18,000 | 5.28 | 30,000 | 8.79 | 36,000 | 10.55 | 1,037 | 2,000 | 3,260 | | |
| 5 | 7 | 9 | 9 | 18 | 48 | 18,000 | 5.28 | 30,000 | 8.79 | 36,000 | 10.55 | 1,037 | 2,000 | 3,260 | | |
| 5 | 7 | 9 | 12 | 15 | 48 | 18,000 | 5.28 | 30,000 | 8.79 | 36,000 | 10.55 | 1,037 | 2,000 | 3,260 | | |
| 7 | 7 | 7 | 12 | 15 | 48 | 18,000 | 5.28 | 30,000 | 8.79 | 36,000 | 10.55 | 1,037 | 2,000 | 3,260 | | |
| 9 | 9 | 9 | 9 | 12 | 48 | 18,000 | 5.28 | 30,000 | 8.79 | 36,000 | 10.55 | 1,037 | 2,000 | 3,260 | | |
| 7 | 7 | 7 | 9 | 18 | 48 | 18,000 | 5.28 | 30,000 | 8.79 | 36,000 | 10.55 | 1,037 | 2,000 | 3,260 | | |



Нагрівання

| Режим роботи | Комбінації внутрішніх блоків (кБте/год) | | | | | | Загальна продуктивність | | | | | | Потужність споживання (Вт) | | | |
|--------------|---|--------|--------|--------|--------|---------|-------------------------|--------|---------|--------|----------|--------|----------------------------|---------|----------|-------|
| | | | | | | | Мінімум | | Номінал | | Максимум | | | | | |
| | БЛОК А | БЛОК В | БЛОК С | БЛОК D | БЛОК Е | Загалом | Бте/год | кВт | Бте/год | кВт | Бте/год | кВт | Мінімум | Номінал | Максимум | |
| 5 Блок | 5 | 5 | 5 | 5 | 5 | 25 | 18,000 | 5.28 | 30,000 | 8.79 | 36,000 | 10.55 | 1,025 | 1,824 | 2,700 | |
| | 5 | 5 | 5 | 5 | 7 | 27 | 19,440 | 5.70 | 32,400 | 9.50 | 38,880 | 11.40 | 1,111 | 1,997 | 3,096 | |
| | 5 | 5 | 5 | 5 | 9 | 29 | 20,700 | 6.07 | 34,500 | 10.11 | 41,400 | 12.13 | 1,198 | 2,149 | 3,477 | |
| | 5 | 5 | 5 | 7 | 7 | 29 | 20,700 | 6.07 | 34,500 | 10.11 | 41,400 | 12.13 | 1,198 | 2,149 | 3,477 | |
| | 5 | 5 | 5 | 7 | 9 | 31 | 20,700 | 6.07 | 34,500 | 10.11 | 41,400 | 12.13 | 1,198 | 2,149 | 3,477 | |
| | 5 | 5 | 5 | 7 | 7 | 31 | 20,700 | 6.07 | 34,500 | 10.11 | 41,400 | 12.13 | 1,198 | 2,149 | 3,477 | |
| | 5 | 5 | 5 | 5 | 5 | 12 | 32 | 20,700 | 6.07 | 34,500 | 10.11 | 41,400 | 12.13 | 1,198 | 2,149 | 3,477 |
| | 5 | 5 | 5 | 5 | 9 | 9 | 33 | 20,700 | 6.07 | 34,500 | 10.11 | 41,400 | 12.13 | 1,198 | 2,149 | 3,477 |
| | 5 | 5 | 7 | 7 | 7 | 9 | 33 | 20,700 | 6.07 | 34,500 | 10.11 | 41,400 | 12.13 | 1,198 | 2,149 | 3,477 |
| | 5 | 7 | 7 | 7 | 7 | 7 | 33 | 20,700 | 6.07 | 34,500 | 10.11 | 41,400 | 12.13 | 1,198 | 2,149 | 3,477 |
| | 5 | 5 | 5 | 5 | 7 | 12 | 34 | 20,700 | 6.07 | 34,500 | 10.11 | 41,400 | 12.13 | 1,198 | 2,149 | 3,477 |
| | 5 | 5 | 5 | 5 | 5 | 15 | 35 | 20,700 | 6.07 | 34,500 | 10.11 | 41,400 | 12.13 | 1,198 | 2,149 | 3,477 |
| | 5 | 5 | 5 | 7 | 9 | 9 | 35 | 20,700 | 6.07 | 34,500 | 10.11 | 41,400 | 12.13 | 1,198 | 2,149 | 3,477 |
| | 5 | 7 | 7 | 7 | 7 | 9 | 35 | 20,700 | 6.07 | 34,500 | 10.11 | 41,400 | 12.13 | 1,198 | 2,149 | 3,477 |
| | 7 | 7 | 7 | 7 | 7 | 7 | 35 | 20,700 | 6.07 | 34,500 | 10.11 | 41,400 | 12.13 | 1,198 | 2,149 | 3,477 |
| | 5 | 5 | 5 | 5 | 9 | 12 | 36 | 20,700 | 6.07 | 34,500 | 10.11 | 41,400 | 12.13 | 1,198 | 2,149 | 3,477 |
| | 5 | 5 | 5 | 7 | 7 | 12 | 36 | 20,700 | 6.07 | 34,500 | 10.11 | 41,400 | 12.13 | 1,198 | 2,149 | 3,477 |
| | 5 | 5 | 5 | 5 | 7 | 15 | 37 | 20,700 | 6.07 | 34,500 | 10.11 | 41,400 | 12.13 | 1,198 | 2,149 | 3,477 |
| | 5 | 5 | 9 | 9 | 9 | 9 | 37 | 20,700 | 6.07 | 34,500 | 10.11 | 41,400 | 12.13 | 1,198 | 2,149 | 3,477 |
| | 5 | 7 | 7 | 9 | 9 | 9 | 37 | 20,700 | 6.07 | 34,500 | 10.11 | 41,400 | 12.13 | 1,198 | 2,149 | 3,477 |
| | 7 | 7 | 7 | 7 | 9 | 9 | 37 | 20,700 | 6.07 | 34,500 | 10.11 | 41,400 | 12.13 | 1,198 | 2,149 | 3,477 |
| | 5 | 5 | 5 | 5 | 5 | 18 | 38 | 20,700 | 6.07 | 34,500 | 10.11 | 41,400 | 12.13 | 1,198 | 2,149 | 3,477 |
| | 5 | 7 | 7 | 7 | 12 | 38 | 20,700 | 6.07 | 34,500 | 10.11 | 41,400 | 12.13 | 1,198 | 2,149 | 3,477 | |
| | 5 | 5 | 5 | 5 | 9 | 15 | 39 | 20,700 | 6.07 | 34,500 | 10.11 | 41,400 | 12.13 | 1,198 | 2,149 | 3,477 |
| | 5 | 5 | 5 | 5 | 12 | 12 | 39 | 20,700 | 6.07 | 34,500 | 10.11 | 41,400 | 12.13 | 1,198 | 2,149 | 3,477 |
| | 5 | 5 | 5 | 7 | 7 | 15 | 39 | 20,700 | 6.07 | 34,500 | 10.11 | 41,400 | 12.13 | 1,198 | 2,149 | 3,477 |
| | 7 | 7 | 7 | 9 | 9 | 9 | 39 | 20,700 | 6.07 | 34,500 | 10.11 | 41,400 | 12.13 | 1,198 | 2,149 | 3,477 |
| | 5 | 7 | 9 | 9 | 9 | 9 | 39 | 20,700 | 6.07 | 34,500 | 10.11 | 41,400 | 12.13 | 1,198 | 2,149 | 3,477 |
| | 5 | 5 | 5 | 5 | 7 | 18 | 40 | 20,700 | 6.07 | 34,500 | 10.11 | 41,400 | 12.13 | 1,198 | 2,149 | 3,477 |
| | 5 | 5 | 9 | 9 | 9 | 12 | 40 | 20,700 | 6.07 | 34,500 | 10.11 | 41,400 | 12.13 | 1,198 | 2,149 | 3,477 |
| | 5 | 7 | 7 | 9 | 12 | 40 | 20,700 | 6.07 | 34,500 | 10.11 | 41,400 | 12.13 | 1,198 | 2,149 | 3,477 | |
| | 7 | 7 | 7 | 7 | 7 | 12 | 40 | 20,700 | 6.07 | 34,500 | 10.11 | 41,400 | 12.13 | 1,198 | 2,149 | 3,477 |
| | 5 | 5 | 5 | 7 | 9 | 15 | 41 | 20,700 | 6.07 | 34,500 | 10.11 | 41,400 | 12.13 | 1,198 | 2,149 | 3,477 |
| | 5 | 7 | 7 | 7 | 7 | 15 | 41 | 20,700 | 6.07 | 34,500 | 10.11 | 41,400 | 12.13 | 1,198 | 2,149 | 3,477 |
| | 5 | 9 | 9 | 9 | 9 | 9 | 41 | 20,700 | 6.07 | 34,500 | 10.11 | 41,400 | 12.13 | 1,198 | 2,149 | 3,477 |
| | 7 | 7 | 9 | 9 | 9 | 9 | 41 | 20,700 | 6.07 | 34,500 | 10.11 | 41,400 | 12.13 | 1,198 | 2,149 | 3,477 |
| | 5 | 5 | 5 | 5 | 9 | 18 | 42 | 20,700 | 6.07 | 34,500 | 10.11 | 41,400 | 12.13 | 1,198 | 2,149 | 3,477 |
| | 5 | 5 | 5 | 12 | 15 | 42 | 20,700 | 6.07 | 34,500 | 10.11 | 41,400 | 12.13 | 1,198 | 2,149 | 3,477 | |
| | 5 | 5 | 7 | 7 | 18 | 42 | 20,700 | 6.07 | 34,500 | 10.11 | 41,400 | 12.13 | 1,198 | 2,149 | 3,477 | |
| | 5 | 7 | 9 | 9 | 12 | 42 | 20,700 | 6.07 | 34,500 | 10.11 | 41,400 | 12.13 | 1,198 | 2,149 | 3,477 | |
| | 7 | 7 | 7 | 9 | 12 | 42 | 20,700 | 6.07 | 34,500 | 10.11 | 41,400 | 12.13 | 1,198 | 2,149 | 3,477 | |
| | 5 | 5 | 9 | 9 | 15 | 43 | 20,700 | 6.07 | 34,500 | 10.11 | 41,400 | 12.13 | 1,198 | 2,149 | 3,477 | |
| | 5 | 7 | 7 | 9 | 15 | 43 | 20,700 | 6.07 | 34,500 | 10.11 | 41,400 | 12.13 | 1,198 | 2,149 | 3,477 | |
| | 7 | 7 | 7 | 7 | 12 | 43 | 20,700 | 6.07 | 34,500 | 10.11 | 41,400 | 12.13 | 1,198 | 2,149 | 3,477 | |
| | 7 | 7 | 7 | 7 | 7 | 15 | 43 | 20,700 | 6.07 | 34,500 | 10.11 | 41,400 | 12.13 | 1,198 | 2,149 | 3,477 |
| | 7 | 9 | 9 | 9 | 9 | 43 | 20,700 | 6.07 | 34,500 | 10.11 | 41,400 | 12.13 | 1,198 | 2,149 | 3,477 | |
| | 5 | 5 | 7 | 12 | 15 | 44 | 20,700 | 6.07 | 34,500 | 10.11 | 41,400 | 12.13 | 1,198 | 2,149 | 3,477 | |
| | 5 | 5 | 5 | 5 | 24 | 44 | 20,700 | 6.07 | 34,500 | 10.11 | 41,400 | 12.13 | 1,198 | 2,149 | 3,477 | |
| | 5 | 7 | 7 | 7 | 18 | 44 | 20,700 | 6.07 | 34,500 | 10.11 | 41,400 | 12.13 | 1,198 | 2,149 | 3,477 | |
| | 5 | 9 | 9 | 9 | 12 | 44 | 20,700 | 6.07 | 34,500 | 10.11 | 41,400 | 12.13 | 1,198 | 2,149 | 3,477 | |
| | 7 | 7 | 9 | 9 | 12 | 44 | 20,700 | 6.07 | 34,500 | 10.11 | 41,400 | 12.13 | 1,198 | 2,149 | 3,477 | |
| | 5 | 5 | 5 | 12 | 18 | 45 | 20,700 | 6.07 | 34,500 | 10.11 | 41,400 | 12.13 | 1,198 | 2,149 | 3,477 | |
| 5 | 5 | 5 | 15 | 15 | 45 | 20,700 | 6.07 | 34,500 | 10.11 | 41,400 | 12.13 | 1,198 | 2,149 | 3,477 | | |
| 5 | 7 | 9 | 9 | 15 | 45 | 20,700 | 6.07 | 34,500 | 10.11 | 41,400 | 12.13 | 1,198 | 2,149 | 3,477 | | |
| 5 | 7 | 9 | 12 | 12 | 45 | 20,700 | 6.07 | 34,500 | 10.11 | 41,400 | 12.13 | 1,198 | 2,149 | 3,477 | | |
| 7 | 7 | 7 | 9 | 15 | 45 | 20,700 | 6.07 | 34,500 | 10.11 | 41,400 | 12.13 | 1,198 | 2,149 | 3,477 | | |
| 7 | 7 | 7 | 12 | 12 | 45 | 20,700 | 6.07 | 34,500 | 10.11 | 41,400 | 12.13 | 1,198 | 2,149 | 3,477 | | |
| 9 | 9 | 9 | 9 | 9 | 45 | 20,700 | 6.07 | 34,500 | 10.11 | 41,400 | 12.13 | 1,198 | 2,149 | 3,477 | | |
| 5 | 5 | 5 | 7 | 24 | 46 | 20,700 | 6.07 | 34,500 | 10.11 | 41,400 | 12.13 | 1,198 | 2,149 | 3,477 | | |
| 5 | 5 | 9 | 9 | 18 | 46 | 20,700 | 6.07 | 34,500 | 10.11 | 41,400 | 12.13 | 1,198 | 2,149 | 3,477 | | |
| 5 | 5 | 9 | 12 | 15 | 46 | 20,700 | 6.07 | 34,500 | 10.11 | 41,400 | 12.13 | 1,198 | 2,149 | 3,477 | | |
| 5 | 5 | 12 | 12 | 12 | 46 | 20,700 | 6.07 | 34,500 | 10.11 | 41,400 | 12.13 | 1,198 | 2,149 | 3,477 | | |
| 5 | 7 | 7 | 9 | 18 | 46 | 20,700 | 6.07 | 34,500 | 10.11 | 41,400 | 12.13 | 1,198 | 2,149 | 3,477 | | |
| 5 | 7 | 7 | 12 | 15 | 46 | 20,700 | 6.07 | 34,500 | 10.11 | 41,400 | 12.13 | 1,198 | 2,149 | 3,477 | | |
| 7 | 7 | 7 | 7 | 18 | 46 | 20,700 | 6.07 | 34,500 | 10.11 | 41,400 | 12.13 | 1,198 | 2,149 | 3,477 | | |
| 7 | 9 | 9 | 9 | 12 | 46 | 20,700 | 6.07 | 34,500 | 10.11 | 41,400 | 12.13 | 1,198 | 2,149 | 3,477 | | |
| 5 | 5 | 7 | 15 | 15 | 47 | 20,700 | 6.07 | 34,500 | 10.11 | 41,400 | 12.13 | 1,198 | 2,149 | 3,477 | | |
| 5 | 9 | 9 | 9 | 15 | 47 | 20,700 | 6.07 | 34,500 | 10.11 | 41,400 | 12.13 | 1,198 | 2,149 | 3,477 | | |
| 5 | 9 | 9 | 12 | 12 | 47 | 20,700 | 6.07 | 34,500 | 10.11 | 41,400 | 12.13 | 1,198 | 2,149 | 3,477 | | |
| 7 | 7 | 9 | 9 | 15 | 47 | 20,700 | 6.07 | 34,500 | 10.11 | 41,400 | 12.13 | 1,198 | 2,149 | 3,477 | | |
| 7 | 7 | 9 | 12 | 12 | 47 | 20,700 | 6.07 | 34,500 | 10.11 | 41,400 | 12.13 | 1,198 | 2,149 | 3,477 | | |
| 5 | 5 | 5 | 9 | 24 | 48 | 20,700 | 6.07 | 34,500 | 10.11 | 41,400 | 12.13 | 1,198 | 2,149 | 3,477 | | |
| 5 | 5 | 5 | 18 | 15 | 48 | 20,700 | 6.07 | 34,500 | 10.11 | 41,400 | 12.13 | 1,198 | 2,149 | 3,477 | | |
| 5 | 5 | 7 | 7 | 24 | 48 | 20,700 | 6.07 | 34,500 | 10.11 | 41,400 | 12.13 | 1,198 | 2,149 | 3,477 | | |
| 5 | 7 | 9 | 9 | 18 | 48 | 20,700 | 6.07 | 34,500 | 10.11 | 41,400 | 12.13 | 1,198 | 2,149 | 3,477 | | |
| 5 | 7 | 9 | 12 | 15 | 48 | 20,700 | 6.07 | 34,500 | 10.11 | 41,400 | 12.13 | 1,198 | 2,149 | 3,477 | | |
| 5 | 7 | 12 | 12 | 12 | 48 | 20,700 | 6.07 | 34,500 | 10.11 | 41,400 | 12.13 | 1,198 | 2,149 | 3,477 | | |
| 7 | 7 | 7 | 12 | 15 | 48 | 20,700 | 6.07 | 34,500 | 10.11 | 41,400 | 12.13 | 1,198 | 2,149 | 3,477 | | |
| 9 | 9 | 9 | 9 | 12 | 48 | 20,700 | 6.07 | 34,500 | 10.11 | 41,400 | 12.13 | 1,198 | 2,149 | 3,477 | | |
| 7 | 7 | 7 | 9 | 18 | 48 | 20,700 | 6.07 | 34,500 | 10.11 | 41,400 | 12.13 | 1,198 | 2,149 | 3,477 | | |

MU5M40



| Режим роботи | Комбінації внутрішніх блоків (кВт/год) | | | | | | Охолодження | | | | | | | | | | | | | |
|--------------|--|--------|--------|--------|--------|---------|----------------------|--------|--------|--------|--------|-------------------------|--------|---------|---------|---------|-------|----------------------------|---------|----------|
| | | | | | | | Продуктивність (кВт) | | | | | Загальна продуктивність | | | | | | Потужність споживання (Вт) | | |
| | БЛОК А | БЛОК В | БЛОК С | БЛОК D | БЛОК E | Загалом | БЛОК А | БЛОК В | БЛОК С | БЛОК D | БЛОК E | Мінімум | | | Номінал | | | Максимум | | |
| | | | | | | | | | | | | Бте/год | кВт | Бте/год | кВт | Бте/год | кВт | Мінімум | Номінал | Максимум |
| 1 Блок | 5 | - | - | - | - | 5 | 1.5 | - | - | - | - | 4,500 | 1.3 | 5,000 | 1.5 | 6,000 | 1.8 | 780 | 1,120 | 1,703 |
| | 7 | - | - | - | - | 7 | 2.1 | - | - | - | - | 4,800 | 1.4 | 7,000 | 2.1 | 8,400 | 2.5 | 780 | 1,120 | 1,703 |
| | 9 | - | - | - | - | 9 | 2.6 | - | - | - | - | 5,400 | 1.6 | 9,000 | 2.6 | 10,800 | 3.2 | 780 | 1,120 | 1,703 |
| | 12 | - | - | - | - | 12 | 3.5 | - | - | - | - | 7,200 | 2.1 | 12,000 | 3.5 | 14,400 | 4.2 | 780 | 1,120 | 1,703 |
| | 15 | - | - | - | - | 15 | 4.4 | - | - | - | - | 8,520 | 2.5 | 14,200 | 4.2 | 17,040 | 5.0 | 780 | 1,190 | 1,809 |
| | 18 | - | - | - | - | 18 | 5.3 | - | - | - | - | 10,800 | 3.2 | 18,000 | 5.3 | 21,600 | 6.3 | 800 | 1,260 | 1,915 |
| | 24 | - | - | - | - | 24 | 7.0 | - | - | - | - | 14,400 | 4.2 | 24,000 | 7.0 | 25,500 | 7.5 | 1,042 | 1,680 | 2,280 |
| 2 Блок | 5 | 5 | - | - | - | 10 | 1.5 | 1.5 | - | - | - | 6,000 | 1.8 | 10,000 | 2.9 | 12,000 | 3.5 | 780 | 1,120 | 1,703 |
| | 5 | 7 | - | - | - | 12 | 1.5 | 2.1 | - | - | - | 7,200 | 2.1 | 12,000 | 3.5 | 14,400 | 4.2 | 780 | 1,120 | 1,703 |
| | 5 | 9 | - | - | - | 14 | 1.5 | 2.6 | - | - | - | 8,400 | 2.5 | 14,000 | 4.1 | 16,800 | 4.9 | 780 | 1,120 | 1,703 |
| | 7 | 7 | - | - | - | 14 | 2.1 | 2.1 | - | - | - | 8,400 | 2.5 | 14,000 | 4.1 | 16,800 | 4.9 | 780 | 1,120 | 1,703 |
| | 7 | 9 | - | - | - | 16 | 2.1 | 2.6 | - | - | - | 9,600 | 2.8 | 16,000 | 4.7 | 19,200 | 5.6 | 780 | 1,120 | 1,703 |
| | 5 | 12 | - | - | - | 17 | 1.5 | 3.5 | - | - | - | 10,200 | 3.0 | 17,000 | 5.0 | 20,400 | 6.0 | 780 | 1,190 | 1,809 |
| | 9 | 9 | - | - | - | 18 | 2.6 | 2.6 | - | - | - | 10,800 | 3.2 | 18,000 | 5.3 | 21,600 | 6.3 | 800 | 1,260 | 1,915 |
| | 7 | 12 | - | - | - | 19 | 2.1 | 3.5 | - | - | - | 11,400 | 3.3 | 19,000 | 5.6 | 22,800 | 6.7 | 825 | 1,330 | 2,022 |
| | 5 | 15 | - | - | - | 20 | 1.5 | 4.4 | - | - | - | 12,000 | 3.5 | 20,000 | 5.9 | 24,000 | 7.0 | 868 | 1,400 | 2,128 |
| | 9 | 12 | - | - | - | 21 | 2.6 | 3.5 | - | - | - | 12,600 | 3.7 | 21,000 | 6.2 | 25,200 | 7.4 | 911 | 1,470 | 2,235 |
| | 7 | 15 | - | - | - | 22 | 2.1 | 4.4 | - | - | - | 13,200 | 3.8 | 22,000 | 6.4 | 26,400 | 7.7 | 954 | 1,540 | 2,341 |
| | 5 | 18 | - | - | - | 23 | 1.5 | 5.3 | - | - | - | 13,800 | 4.0 | 23,000 | 6.7 | 27,600 | 8.1 | 998 | 1,610 | 2,447 |
| | 9 | 15 | - | - | - | 24 | 2.6 | 4.4 | - | - | - | 14,400 | 4.2 | 24,000 | 7.0 | 28,800 | 8.5 | 1,020 | 1,645 | 2,500 |
| | 12 | 12 | - | - | - | 24 | 3.5 | 3.5 | - | - | - | 14,400 | 4.2 | 24,000 | 7.0 | 28,800 | 8.4 | 1,042 | 1,680 | 2,554 |
| | 7 | 18 | - | - | - | 25 | 2.1 | 5.3 | - | - | - | 15,000 | 4.4 | 25,000 | 7.3 | 30,000 | 8.8 | 1,085 | 1,750 | 2,660 |
| | 9 | 18 | - | - | - | 27 | 2.6 | 5.3 | - | - | - | 16,200 | 4.7 | 27,000 | 7.9 | 32,400 | 9.5 | 1,172 | 1,890 | 2,873 |
| | 12 | 15 | - | - | - | 27 | 3.5 | 4.4 | - | - | - | 16,200 | 4.7 | 27,000 | 7.9 | 32,400 | 9.5 | 1,215 | 1,960 | 2,979 |
| | 5 | 24 | - | - | - | 29 | 1.5 | 7.0 | - | - | - | 17,400 | 5.1 | 29,000 | 8.5 | 34,800 | 10.2 | 1,259 | 2,030 | 3,086 |
| | 12 | 18 | - | - | - | 30 | 3.5 | 5.3 | - | - | - | 18,000 | 5.3 | 30,000 | 8.8 | 36,000 | 10.6 | 1,302 | 2,100 | 3,192 |
| | 15 | 15 | - | - | - | 30 | 4.4 | 4.4 | - | - | - | 18,000 | 5.3 | 30,000 | 8.8 | 36,000 | 10.6 | 1,324 | 2,135 | 3,245 |
| | 7 | 24 | - | - | - | 31 | 2.1 | 7.0 | - | - | - | 18,600 | 5.5 | 31,000 | 9.1 | 37,200 | 10.9 | 1,345 | 2,170 | 3,299 |
| 9 | 24 | - | - | - | 33 | 2.6 | 7.0 | - | - | - | 19,800 | 5.8 | 33,000 | 9.7 | 39,600 | 11.6 | 1,432 | 2,310 | 3,512 | |
| 15 | 18 | - | - | - | 33 | 4.4 | 5.3 | - | - | - | 19,800 | 5.8 | 33,000 | 9.7 | 39,600 | 11.6 | 1,497 | 2,415 | 3,672 | |
| 18 | 18 | - | - | - | 36 | 5.3 | 5.3 | - | - | - | 21,600 | 6.3 | 36,000 | 10.6 | 43,200 | 12.7 | 1,562 | 2,520 | 3,831 | |
| 12 | 24 | - | - | - | 36 | 3.5 | 7.0 | - | - | - | 21,600 | 6.3 | 36,000 | 10.6 | 43,200 | 12.7 | 1,562 | 2,520 | 3,831 | |
| 15 | 24 | - | - | - | 39 | 3.7 | 6.0 | - | - | - | 19,800 | 5.7 | 33,000 | 9.7 | 39,600 | 11.6 | 1,627 | 2,625 | 3,991 | |
| 18 | 24 | - | - | - | 42 | 5.0 | 6.7 | - | - | - | 24,000 | 7.0 | 40,000 | 11.7 | 46,000 | 13.5 | 1,693 | 2,730 | 4,150 | |
| 24 | 24 | - | - | - | 48 | 5.9 | 5.9 | - | - | - | 24,000 | 7.0 | 40,000 | 11.7 | 46,000 | 13.5 | 1,693 | 2,730 | 4,150 | |
| 3 Блок | 5 | 5 | 5 | - | - | 15 | 1.5 | 1.5 | 1.5 | - | - | 9,000 | 2.6 | 15,000 | 4.4 | 18,000 | 5.3 | 780 | 1,120 | 1,703 |
| | 5 | 5 | 7 | - | - | 17 | 1.5 | 1.5 | 2.1 | - | - | 10,200 | 3.0 | 17,000 | 5.0 | 20,400 | 6.0 | 780 | 1,190 | 1,809 |
| | 5 | 5 | 9 | - | - | 19 | 1.5 | 1.5 | 2.6 | - | - | 11,400 | 3.3 | 19,000 | 5.6 | 22,800 | 6.7 | 825 | 1,330 | 2,022 |
| | 5 | 7 | 7 | - | - | 19 | 1.5 | 2.1 | 2.1 | - | - | 11,400 | 3.3 | 19,000 | 5.6 | 22,800 | 6.7 | 825 | 1,330 | 2,022 |
| | 5 | 7 | 9 | - | - | 21 | 1.5 | 2.1 | 2.6 | - | - | 12,600 | 3.7 | 21,000 | 6.2 | 25,200 | 7.4 | 911 | 1,470 | 2,235 |
| | 7 | 7 | 7 | - | - | 21 | 2.1 | 2.1 | 2.1 | - | - | 12,600 | 3.7 | 21,000 | 6.2 | 25,200 | 7.4 | 911 | 1,470 | 2,235 |
| | 5 | 5 | 12 | - | - | 22 | 1.5 | 1.5 | 3.7 | - | - | 13,800 | 4.0 | 23,000 | 6.7 | 27,600 | 8.1 | 952 | 1,540 | 2,341 |
| | 7 | 7 | 9 | - | - | 23 | 2.1 | 2.1 | 2.6 | - | - | 13,800 | 4.0 | 23,000 | 6.7 | 27,600 | 8.1 | 998 | 1,610 | 2,447 |
| | 5 | 9 | 9 | - | - | 23 | 1.5 | 2.6 | 2.6 | - | - | 13,800 | 4.0 | 23,000 | 6.7 | 27,600 | 8.1 | 998 | 1,610 | 2,447 |
| | 5 | 7 | 12 | - | - | 24 | 1.5 | 2.1 | 3.5 | - | - | 14,400 | 4.2 | 24,000 | 7.0 | 28,800 | 8.4 | 1,042 | 1,680 | 2,554 |
| | 5 | 5 | 15 | - | - | 25 | 1.5 | 1.5 | 4.4 | - | - | 15,000 | 4.4 | 25,000 | 7.3 | 30,000 | 8.8 | 1,064 | 1,715 | 2,607 |
| | 7 | 9 | 9 | - | - | 25 | 2.1 | 2.6 | 2.6 | - | - | 15,000 | 4.4 | 25,000 | 7.3 | 30,000 | 8.8 | 1,085 | 1,750 | 2,660 |
| | 5 | 9 | 12 | - | - | 26 | 1.5 | 2.6 | 3.5 | - | - | 15,600 | 4.6 | 26,000 | 7.6 | 31,200 | 9.1 | 1,128 | 1,820 | 2,767 |
| | 7 | 7 | 12 | - | - | 26 | 2.1 | 2.1 | 3.5 | - | - | 15,600 | 4.6 | 26,000 | 7.6 | 31,200 | 9.1 | 1,128 | 1,820 | 2,767 |
| | 5 | 7 | 15 | - | - | 27 | 1.5 | 2.1 | 4.4 | - | - | 16,200 | 4.8 | 27,000 | 7.9 | 32,400 | 9.5 | 1,150 | 1,855 | 2,820 |
| | 9 | 9 | 9 | - | - | 27 | 2.6 | 2.6 | 2.6 | - | - | 16,200 | 4.7 | 27,000 | 7.9 | 32,400 | 9.5 | 1,172 | 1,890 | 2,873 |
| | 7 | 9 | 12 | - | - | 28 | 2.1 | 2.6 | 3.5 | - | - | 16,800 | 4.9 | 28,000 | 8.2 | 33,600 | 9.8 | 1,215 | 1,960 | 2,979 |
| | 5 | 5 | 18 | - | - | 28 | 1.5 | 1.5 | 5.3 | - | - | 16,800 | 4.9 | 28,000 | 8.2 | 33,600 | 9.8 | 1,215 | 1,960 | 2,979 |
| | 5 | 9 | 15 | - | - | 29 | 1.5 | 2.6 | 4.4 | - | - | 17,400 | 5.1 | 29,000 | 8.5 | 34,800 | 10.2 | 1,237 | 1,995 | 3,032 |
| | 5 | 12 | 12 | - | - | 29 | 1.5 | 3.5 | 3.5 | - | - | 17,400 | 5.1 | 29,000 | 8.5 | 34,800 | 10.2 | 1,259 | 2,030 | 3,086 |
| | 7 | 7 | 15 | - | - | 29 | 2.1 | 2.1 | 4.4 | - | - | 17,400 | 5.1 | 29,000 | 8.5 | 34,800 | 10.2 | 1,281 | 2,065 | 3,139 |
| | 5 | 7 | 18 | - | - | 30 | 1.5 | 2.1 | 5.3 | - | - | 18,000 | 5.3 | 30,000 | 8.8 | 36,000 | 10.6 | 1,302 | 2,100 | 3,192 |
| | 9 | 9 | 12 | - | - | 30 | 2.6 | 2.6 | 3.5 | - | - | 18,000 | 5.3 | 30,000 | 8.8 | 36,000 | 10.6 | 1,302 | 2,100 | 3,192 |
| | 7 | 9 | 15 | - | - | 31 | 2.0 | 2.6 | 4.3 | - | - | 18,000 | 5.3 | 30,000 | 8.8 | 36,000 | 10.6 | 1,324 | 2,135 | 3,245 |
| | 7 | 12 | 12 | - | - | 31 | 2.1 | 3.5 | 3.5 | - | - | 18,600 | 5.5 | 31,000 | 9.1 | 37,200 | 10.9 | 1,345 | 2,170 | 3,299 |
| | 5 | 12 | 15 | - | - | 32 | 1.5 | 3.5 | 4.4 | - | - | 19,200 | 5.6 | 32,000 | 9.4 | 38,400 | 11.2 | 1,367 | 2,205 | 3,352 |
| | 5 | 9 | 18 | - | - | 32 | 1.5 | 2.6 | 5.3 | - | - | 19,200 | 5.6 | 32,000 | 9.4 | 38,400 | 11.3 | 1,389 | 2,240 | 3,405 |
| | 7 | 7 | 18 | - | - | 32 | 2.1 | 2.1 | 5.3 | - | - | 19,200 | 5.6 | 32,000 | 9.4 | 38,400 | 11.3 | 1,389 | 2,240 | 3,405 |
| | 9 | 9 | 15 | - | - | 33 | 2.6 | 2.6 | 4.4 | - | - | 19,800 | 5.8 | 33,000 | 9.7 | 39,600 | 11.6 | 1,411 | 2,275 | 3,458 |
| | 9 | 12 | 12 | - | - | 33 | 2.6 | 3.5 | 3.5 | - | - | 19,800 | 5.8 | 33,000 | 9.7 | 39,600 | 11.6 | 1,432 | 2,310 | 3,512 |
| | 7 | 9 | 18 | - | - | 34 | 2.1 | 2.6 | 5.3 | - | - | 20,400 | 6.0 | 34,000 | 10.0 | 40,800 | 12.0 | 1,476 | 2,380 | 3,618 |
| | 7 | 12 | 15 | - | - | 34 | 2.1 | 3.5 | 4.4 | - | - | 20,400 | 6.0 | 34,000 | 10.0 | 40,800 | 12.0 | 1,476 | 2,380 | 3,618 |
| | 5 | 5 | 24 | - | - | 34 | 1.5 | 1.5 | 7.0 | - | - | 20,400 | 6.0 | 34,000 | 10.0 | 40,800 | 12.0 | 1,476 | 2,380 | 3,618 |
| | 5 | 12 | 18 | - | - | 35 | 1.5 | 3.5 | 5.3 | - | - | 21,000 | 6.2 | 35,000 | 10.3 | 42,000 | 12.3 | 1,519 | 2,450 | 3,724 |
| | 5 | 15 | 15 | - | - | 35 | 1.5 | 4.4 | 4.4 | - | - | 21,000 | 6.2 | 35,000 | 10.3 | 42,000 | 12.3 | 1,541 | 2,485 | 3,777 |
| | 5 | 7 | 24 | - | - | 36 | 1.5 | 2.1 | 7.0 | - | - | 21,600 | 6.3 | 36,000 | 10.6 | 43,200 | 12.7 | 1,562 | 2,520 | 3,831 |
| | 9 | 12 | 15 | - | - | 36 | 2.6 | 3.5 | 4.4 | - | - | 21,600 | 6.3 | 36,000 | 10.6 | 43,200 | 12.7 | 1,562 | 2,520 | 3,831 |
| | 12 | 12 | 12 | - | - | 36 | 3.5 | 3.5 | 3.5 | - | - | 21,600 | 6.3 | | | | | | | |



| Режим роботи | Комбінації внутрішніх блоків (кВт/год) | | | | | | Охолодження | | | | | | | | | | | | | | |
|--------------|--|---------|-----|---------|-----|---------|----------------------|--------|--------|--------|--------|-------------------------|--------|--------|--------|--------|--------|----------------------------|-------|---------|----------|
| | | | | | | | Продуктивність (кВт) | | | | | Загальна продуктивність | | | | | | Потужність споживання (Вт) | | | |
| | | | | | | | БЛОК А | БЛОК В | БЛОК С | БЛОК D | БЛОК E | Загалом | БЛОК А | БЛОК В | БЛОК С | БЛОК D | БЛОК E | БТЕ/год | кВт | Мінімум | |
| БТЕ/год | кВт | БТЕ/год | кВт | БТЕ/год | кВт | Мінімум | | | | | | | | | | | | | | Номінал | Максимум |
| 4 Блока | 5 | 5 | 5 | 5 | - | 20 | 1.5 | 1.5 | 1.5 | 1.5 | - | 12,000 | 3.5 | 20,000 | 5.9 | 24,000 | 7.0 | 868 | 1,400 | 2,128 | |
| | 5 | 5 | 5 | 7 | - | 22 | 1.5 | 1.5 | 1.5 | 2.1 | - | 13,200 | 3.9 | 22,000 | 6.4 | 26,400 | 7.7 | 955 | 1,540 | 2,341 | |
| | 5 | 5 | 5 | 9 | - | 24 | 1.5 | 1.5 | 1.5 | 2.6 | - | 14,400 | 4.2 | 24,000 | 7.0 | 28,800 | 8.4 | 1,042 | 1,680 | 2,554 | |
| | 5 | 5 | 5 | 7 | 7 | - | 24 | 1.5 | 1.5 | 2.1 | 2.1 | - | 14,400 | 4.2 | 24,000 | 7.0 | 28,800 | 8.4 | 1,042 | 1,680 | 2,554 |
| | 5 | 5 | 5 | 7 | 9 | - | 26 | 1.5 | 1.5 | 2.1 | 2.6 | - | 15,600 | 4.6 | 26,000 | 7.6 | 31,200 | 9.1 | 1,128 | 1,820 | 2,767 |
| | 5 | 5 | 5 | 7 | 7 | - | 26 | 1.5 | 2.1 | 2.1 | 2.1 | - | 15,600 | 4.6 | 26,000 | 7.6 | 31,200 | 9.1 | 1,128 | 1,820 | 2,767 |
| | 5 | 5 | 5 | 5 | 12 | - | 27 | 1.5 | 1.5 | 1.5 | 3.5 | - | 16,200 | 4.7 | 27,000 | 7.9 | 32,400 | 9.5 | 1,172 | 1,890 | 2,873 |
| | 5 | 5 | 5 | 9 | 9 | - | 28 | 1.5 | 1.5 | 2.6 | 2.6 | - | 16,800 | 4.9 | 28,000 | 8.2 | 33,600 | 9.8 | 1,215 | 1,960 | 2,979 |
| | 5 | 5 | 5 | 7 | 9 | - | 28 | 1.5 | 2.1 | 2.1 | 2.6 | - | 16,800 | 4.9 | 28,000 | 8.2 | 33,600 | 9.8 | 1,215 | 1,960 | 2,979 |
| | 5 | 5 | 5 | 7 | 7 | - | 28 | 2.1 | 2.1 | 2.1 | 2.1 | - | 16,800 | 4.9 | 28,000 | 8.2 | 33,600 | 9.8 | 1,215 | 1,960 | 2,979 |
| | 5 | 5 | 5 | 7 | 12 | - | 29 | 1.5 | 1.5 | 2.1 | 3.5 | - | 17,400 | 5.1 | 29,000 | 8.5 | 34,800 | 10.2 | 1,259 | 2,030 | 3,086 |
| | 5 | 5 | 5 | 5 | 15 | - | 30 | 1.5 | 1.5 | 1.5 | 4.4 | - | 18,000 | 5.3 | 30,000 | 8.8 | 36,000 | 10.6 | 1,281 | 2,065 | 3,192 |
| | 5 | 5 | 5 | 7 | 9 | - | 30 | 1.5 | 2.1 | 2.6 | 2.6 | - | 18,000 | 5.3 | 30,000 | 8.8 | 36,000 | 10.6 | 1,302 | 2,100 | 3,192 |
| | 5 | 5 | 5 | 7 | 7 | - | 30 | 2.1 | 2.1 | 2.1 | 2.6 | - | 18,000 | 5.3 | 30,000 | 8.8 | 36,000 | 10.6 | 1,302 | 2,100 | 3,192 |
| | 5 | 5 | 5 | 9 | 12 | - | 31 | 1.5 | 1.5 | 2.6 | 3.5 | - | 18,600 | 5.5 | 31,000 | 9.1 | 37,200 | 10.9 | 1,345 | 2,170 | 3,299 |
| | 5 | 5 | 5 | 7 | 12 | - | 31 | 1.5 | 2.1 | 2.1 | 3.5 | - | 18,600 | 5.5 | 31,000 | 9.1 | 37,200 | 10.9 | 1,345 | 2,170 | 3,299 |
| | 5 | 5 | 5 | 7 | 15 | - | 32 | 1.5 | 1.5 | 2.1 | 4.4 | - | 19,200 | 5.6 | 32,000 | 9.4 | 38,400 | 11.2 | 1,367 | 2,205 | 3,352 |
| | 5 | 5 | 5 | 9 | 9 | - | 32 | 2.1 | 2.1 | 2.6 | 2.6 | - | 19,200 | 5.6 | 32,000 | 9.4 | 38,400 | 11.3 | 1,389 | 2,240 | 3,405 |
| | 5 | 5 | 5 | 9 | 9 | - | 32 | 1.5 | 2.6 | 2.6 | 2.6 | - | 19,200 | 5.6 | 32,000 | 9.4 | 38,400 | 11.3 | 1,389 | 2,240 | 3,405 |
| | 5 | 5 | 5 | 5 | 18 | - | 33 | 1.5 | 1.5 | 1.5 | 5.3 | - | 19,800 | 5.8 | 33,000 | 9.7 | 39,600 | 11.6 | 1,432 | 2,310 | 3,512 |
| | 5 | 5 | 5 | 7 | 12 | - | 33 | 1.5 | 2.1 | 2.6 | 3.5 | - | 19,800 | 5.8 | 33,000 | 9.7 | 39,600 | 11.6 | 1,432 | 2,310 | 3,512 |
| | 5 | 5 | 5 | 7 | 7 | - | 33 | 2.1 | 2.1 | 2.1 | 3.5 | - | 19,800 | 5.8 | 33,000 | 9.7 | 39,600 | 11.6 | 1,432 | 2,310 | 3,512 |
| | 5 | 5 | 5 | 9 | 15 | - | 34 | 1.5 | 1.5 | 2.6 | 4.4 | - | 20,400 | 6.0 | 34,000 | 10.0 | 40,800 | 12.0 | 1,476 | 2,380 | 3,618 |
| | 5 | 5 | 5 | 12 | 12 | - | 34 | 1.5 | 1.5 | 3.5 | 3.5 | - | 20,400 | 6.0 | 34,000 | 10.0 | 40,800 | 12.0 | 1,476 | 2,380 | 3,618 |
| | 5 | 5 | 5 | 7 | 15 | - | 34 | 1.5 | 2.1 | 2.1 | 4.4 | - | 20,400 | 6.0 | 34,000 | 10.0 | 40,800 | 12.0 | 1,476 | 2,380 | 3,618 |
| | 5 | 5 | 5 | 9 | 9 | - | 34 | 2.1 | 2.6 | 2.6 | 2.6 | - | 20,400 | 6.0 | 34,000 | 10.0 | 40,800 | 12.0 | 1,476 | 2,380 | 3,618 |
| | 5 | 5 | 5 | 7 | 18 | - | 35 | 1.5 | 1.5 | 2.1 | 5.3 | - | 21,000 | 6.2 | 35,000 | 10.3 | 42,000 | 12.3 | 1,519 | 2,450 | 3,724 |
| | 5 | 5 | 5 | 9 | 12 | - | 35 | 1.5 | 2.6 | 2.6 | 3.5 | - | 21,000 | 6.2 | 35,000 | 10.3 | 42,000 | 12.3 | 1,519 | 2,450 | 3,724 |
| | 5 | 5 | 5 | 7 | 9 | - | 35 | 2.1 | 2.1 | 2.6 | 3.5 | - | 21,000 | 6.2 | 35,000 | 10.3 | 42,000 | 12.3 | 1,519 | 2,450 | 3,724 |
| | 5 | 5 | 5 | 9 | 15 | - | 36 | 1.5 | 2.1 | 2.6 | 4.4 | - | 21,600 | 6.4 | 36,000 | 10.6 | 43,200 | 12.6 | 1,541 | 2,485 | 3,777 |
| | 5 | 5 | 5 | 7 | 12 | - | 36 | 1.5 | 2.1 | 3.5 | 3.5 | - | 21,600 | 6.3 | 36,000 | 10.6 | 43,200 | 12.6 | 1,562 | 2,520 | 3,831 |
| | 5 | 5 | 5 | 7 | 15 | - | 36 | 2.1 | 2.1 | 2.1 | 4.4 | - | 21,600 | 6.3 | 36,000 | 10.6 | 43,200 | 12.6 | 1,562 | 2,520 | 3,831 |
| | 5 | 5 | 5 | 9 | 9 | - | 36 | 2.6 | 2.6 | 2.6 | 2.6 | - | 21,600 | 6.3 | 36,000 | 10.6 | 43,200 | 12.6 | 1,562 | 2,520 | 3,831 |
| | 5 | 5 | 5 | 9 | 18 | - | 37 | 1.5 | 1.5 | 2.6 | 5.3 | - | 22,200 | 6.5 | 37,000 | 10.8 | 44,400 | 13.0 | 1,606 | 2,590 | 3,937 |
| | 5 | 5 | 5 | 12 | 15 | - | 37 | 1.5 | 1.5 | 3.5 | 4.4 | - | 22,200 | 6.5 | 37,000 | 10.8 | 44,400 | 13.0 | 1,606 | 2,590 | 3,937 |
| | 5 | 5 | 5 | 7 | 18 | - | 37 | 1.5 | 2.1 | 2.1 | 5.3 | - | 22,200 | 6.5 | 37,000 | 10.8 | 44,400 | 13.0 | 1,606 | 2,590 | 3,937 |
| | 5 | 5 | 5 | 9 | 12 | - | 37 | 2.1 | 2.6 | 2.6 | 3.5 | - | 22,200 | 6.5 | 37,000 | 10.8 | 44,400 | 13.0 | 1,606 | 2,590 | 3,937 |
| | 5 | 5 | 5 | 9 | 15 | - | 38 | 1.5 | 2.6 | 2.6 | 4.4 | - | 22,800 | 6.7 | 38,000 | 11.1 | 45,600 | 13.4 | 1,693 | 2,730 | 4,150 |
| | 5 | 5 | 5 | 7 | 9 | - | 38 | 2.1 | 2.1 | 2.6 | 4.4 | - | 22,800 | 6.7 | 38,000 | 11.1 | 45,600 | 13.4 | 1,693 | 2,730 | 4,150 |
| | 5 | 5 | 5 | 7 | 12 | - | 38 | 2.1 | 2.1 | 3.5 | 3.5 | - | 22,800 | 6.7 | 38,000 | 11.1 | 45,600 | 13.4 | 1,693 | 2,730 | 4,150 |
| | 5 | 5 | 5 | 5 | 24 | - | 39 | 1.4 | 1.4 | 1.4 | 6.9 | - | 22,920 | 6.7 | 38,200 | 11.2 | 46,000 | 13.5 | 1,693 | 2,730 | 4,150 |
| | 5 | 5 | 5 | 7 | 9 | - | 39 | 1.4 | 2.0 | 2.6 | 5.2 | - | 22,920 | 6.7 | 38,200 | 11.2 | 46,000 | 13.5 | 1,693 | 2,730 | 4,150 |
| | 5 | 5 | 5 | 7 | 12 | - | 39 | 1.4 | 2.0 | 3.4 | 4.3 | - | 22,920 | 6.7 | 38,200 | 11.2 | 46,000 | 13.5 | 1,693 | 2,730 | 4,150 |
| | 5 | 5 | 5 | 9 | 12 | - | 39 | 2.6 | 2.6 | 2.6 | 3.4 | - | 22,920 | 6.7 | 38,200 | 11.2 | 46,000 | 13.5 | 1,693 | 2,730 | 4,150 |
| | 5 | 5 | 5 | 7 | 18 | - | 39 | 2.0 | 2.0 | 2.0 | 5.2 | - | 22,920 | 6.7 | 38,200 | 11.2 | 46,000 | 13.5 | 1,693 | 2,730 | 4,150 |
| | 5 | 5 | 5 | 12 | 18 | - | 40 | 1.4 | 1.4 | 3.4 | 5.0 | - | 22,920 | 6.7 | 38,200 | 11.2 | 46,000 | 13.5 | 1,693 | 2,730 | 4,150 |
| 5 | 5 | 5 | 9 | 15 | - | 40 | 2.0 | 2.5 | 2.5 | 4.2 | - | 22,920 | 6.7 | 38,200 | 11.2 | 46,000 | 13.5 | 1,693 | 2,730 | 4,150 | |
| 5 | 5 | 5 | 7 | 12 | - | 40 | 2.0 | 2.5 | 3.4 | 3.4 | - | 22,920 | 6.7 | 38,200 | 11.2 | 46,000 | 13.5 | 1,693 | 2,730 | 4,150 | |
| 5 | 5 | 5 | 7 | 24 | - | 41 | 1.4 | 1.4 | 1.9 | 6.6 | - | 22,920 | 6.7 | 38,200 | 11.2 | 46,000 | 13.5 | 1,693 | 2,730 | 4,150 | |
| 5 | 5 | 5 | 9 | 12 | - | 41 | 1.4 | 2.5 | 3.3 | 4.1 | - | 22,920 | 6.7 | 38,200 | 11.2 | 46,000 | 13.5 | 1,693 | 2,730 | 4,150 | |
| 5 | 5 | 5 | 12 | 12 | - | 41 | 1.4 | 3.3 | 3.3 | 3.3 | - | 22,920 | 6.7 | 38,200 | 11.2 | 46,000 | 13.5 | 1,693 | 2,730 | 4,150 | |
| 5 | 5 | 5 | 7 | 9 | - | 41 | 1.9 | 1.9 | 2.5 | 4.9 | - | 22,920 | 6.7 | 38,200 | 11.2 | 46,000 | 13.5 | 1,693 | 2,730 | 4,150 | |
| 5 | 5 | 5 | 7 | 12 | - | 41 | 1.9 | 1.9 | 3.3 | 4.1 | - | 22,920 | 6.7 | 38,200 | 11.2 | 46,000 | 13.5 | 1,693 | 2,730 | 4,150 | |
| 5 | 5 | 5 | 7 | 15 | - | 42 | 1.3 | 1.9 | 4.0 | 4.0 | - | 22,920 | 6.7 | 38,200 | 11.2 | 46,000 | 13.5 | 1,693 | 2,730 | 4,150 | |
| 5 | 5 | 5 | 9 | 9 | - | 42 | 2.4 | 2.4 | 2.4 | 4.0 | - | 22,920 | 6.7 | 38,200 | 11.2 | 46,000 | 13.5 | 1,693 | 2,730 | 4,150 | |
| 5 | 5 | 5 | 9 | 12 | - | 42 | 2.4 | 2.4 | 3.2 | 3.2 | - | 22,920 | 6.7 | 38,200 | 11.2 | 46,000 | 13.5 | 1,693 | 2,730 | 4,150 | |
| 5 | 5 | 5 | 7 | 12 | - | 43 | 1.8 | 2.3 | 3.1 | 3.9 | - | 22,920 | 6.7 | 38,200 | 11.2 | 46,000 | 13.5 | 1,693 | 2,730 | 4,150 | |
| 5 | 5 | 5 | 7 | 12 | - | 43 | 1.8 | 3.1 | 3.1 | 3.1 | - | 22,920 | 6.7 | 38,200 | 11.2 | 46,000 | 13.5 | 1,693 | 2,730 | 4,150 | |
| 5 | 5 | 5 | 9 | 9 | - | 43 | 1.8 | 2.3 | 2.3 | 4.7 | - | 22,920 | 6.7 | 38,200 | 11.2 | 46,000 | 13.5 | 1,693 | 2,730 | 4,150 | |
| 5 | 5 | 5 | 9 | 15 | - | 44 | 1.3 | 2.3 | 3.8 | 3.8 | - | 22,920 | 6.7 | 38,200 | 11.2 | 46,000 | 13.5 | 1,693 | 2,730 | 4,150 | |
| 5 | 5 | 5 | 7 | 12 | - | 44 | 1.8 | 1.8 | 3.1 | 4.6 | - | 22,920 | 6.7 | 38,200 | 11.2 | 46,000 | 13.5 | 1,693 | 2,730 | 4,150 | |
| 5 | 5 | 5 | 7 | 15 | - | 44 | 1.8 | 1.8 | 3.8 | 3.8 | - | 22,920 | 6.7 | 38,200 | 11.2 | 46,000 | 13.5 | 1,693 | 2,730 | 4,150 | |
| 5 | 5 | 5 | 7 | 18 | - | 45 | 1.2 | 1.7 | 4.5 | 3.7 | - | 22,920 | 6.7 | 38,200 | 11.2 | 46,000 | 13.5 | 1,693 | 2,730 | 4,150 | |
| 5 | 5 | 5 | 9 | 12 | - | 45 | 2.2 | 2.2 | 3.0 | 3.7 | - | 22,920 | 6.7 | 38,200 | 11.2 | 46,000 | 13.5 | 1,693 | 2,730 | 4,150 | |
| 5 | 5 | 5 | 9 | 12 | - | 45 | 2.2 | 3.0 | 3.0 | 3.0 | - | 22,920 | 6.7 | 38,200 | 11.2 | 46,000 | 13.5 | 1,693 | 2,730 | 4,150 | |
| 5 | 5 | 5 | 9 | 9 | - | 45 | 2.2 | 2.2 | 2.2 | 4.5 | - | 22,920 | 6.7 | 38,200 | 11.2 | 46,000 | 13.5 | 1,693 | 2,730 | 4,150 | |
| 5 | 5 | 5 | 7 | 7 | - | 45 | 1.7 | 1.7 | 1.7 | 6.0 | - | 22,920 | 6.7 | 38,200 | 11.2 | 46,000 | 13.5 | 1,693 | 2,730 | 4,150 | |
| 5 | 5 | 5 | 7 | 9 | - | 46 | 1.7 | 2.2 | 2.9 | 4.4 | - | 22,920 | 6.7 | 38,200 | 11.2 | 46,000 | 13.5 | 1,693 | 2,730 | 4,150 | |
| 5 | 5 | 5 | 9 | 15 | - | 46 | 1.7 | 2.2 | 3.7 | 3.7 | - | 22,920 | 6.7 | 38,20 | | | | | | | |



| Режим роботи | Комбінації внутрішніх блоків (кВт/год) | | | | | | Охолодження | | | | | | | | | | | | | |
|--------------|--|-----|---------|-----|---------|---------|----------------------|--------|--------|--------|--------|-------------------------|--------|--------|--------|--------|----------------------------|-------|----------|---------|
| | | | | | | | Продуктивність (кВт) | | | | | Загальна продуктивність | | | | | Потужність споживання (Вт) | | | |
| | | | | | | | БЛОК А | БЛОК В | БЛОК С | БЛОК D | БЛОК E | Загалом | БЛОК А | БЛОК В | БЛОК С | БЛОК D | БЛОК E | Е/год | Мінімум | Номинал |
| кВт | Бте/год | кВт | Бте/год | кВт | Мінімум | Номинал | | | | | | | | | | | | | Максимум | |
| 5 Блоків | 5 | 7 | 7 | 7 | 7 | 33 | 1.5 | 2.1 | 2.1 | 2.1 | 2.1 | 19,800 | 5.8 | 33,000 | 9.7 | 39,600 | 11.6 | 1,432 | 2,310 | 3,512 |
| | 5 | 5 | 5 | 7 | 12 | 34 | 1.5 | 1.5 | 1.5 | 2.1 | 3.5 | 20,400 | 6.0 | 34,000 | 10.0 | 40,800 | 12.0 | 1,476 | 2,380 | 3,618 |
| | 5 | 5 | 5 | 5 | 15 | 35 | 1.5 | 1.5 | 1.5 | 1.5 | 4.4 | 21,000 | 6.2 | 35,000 | 10.3 | 42,000 | 12.3 | 1,498 | 2,415 | 3,671 |
| | 5 | 7 | 7 | 7 | 9 | 35 | 1.5 | 2.1 | 2.1 | 2.1 | 2.6 | 21,000 | 6.2 | 35,000 | 10.3 | 42,000 | 12.3 | 1,519 | 2,450 | 3,724 |
| | 7 | 7 | 7 | 7 | 7 | 35 | 2.1 | 2.1 | 2.1 | 2.1 | 2.1 | 21,000 | 6.2 | 35,000 | 10.3 | 42,000 | 12.3 | 1,519 | 2,450 | 3,724 |
| | 5 | 5 | 5 | 9 | 12 | 36 | 1.5 | 1.5 | 1.5 | 2.6 | 3.5 | 21,600 | 6.3 | 36,000 | 10.6 | 43,200 | 12.7 | 1,562 | 2,520 | 3,831 |
| | 5 | 5 | 7 | 7 | 12 | 36 | 1.5 | 1.5 | 2.1 | 2.1 | 3.5 | 21,600 | 6.3 | 36,000 | 10.6 | 43,200 | 12.7 | 1,562 | 2,520 | 3,831 |
| | 5 | 5 | 5 | 7 | 15 | 37 | 1.5 | 1.5 | 1.5 | 2.1 | 4.4 | 22,200 | 6.4 | 37,000 | 10.8 | 44,400 | 13.0 | 1,584 | 2,555 | 3,884 |
| | 5 | 5 | 9 | 9 | 9 | 37 | 1.5 | 1.5 | 2.6 | 2.6 | 2.6 | 22,200 | 6.5 | 37,000 | 10.8 | 44,400 | 13.0 | 1,606 | 2,590 | 3,937 |
| | 5 | 7 | 7 | 9 | 9 | 37 | 1.5 | 2.1 | 2.1 | 2.6 | 2.6 | 22,200 | 6.5 | 37,000 | 10.8 | 44,400 | 13.0 | 1,606 | 2,590 | 3,937 |
| | 7 | 7 | 7 | 7 | 9 | 37 | 2.1 | 2.1 | 2.1 | 2.1 | 2.6 | 22,200 | 6.5 | 37,000 | 10.8 | 44,400 | 13.0 | 1,606 | 2,590 | 3,937 |
| | 5 | 5 | 5 | 5 | 18 | 38 | 1.5 | 1.5 | 1.5 | 1.5 | 5.3 | 22,800 | 6.7 | 38,000 | 11.1 | 45,600 | 13.4 | 1,649 | 2,660 | 4,044 |
| | 5 | 7 | 7 | 7 | 12 | 38 | 1.5 | 2.1 | 2.1 | 2.1 | 3.5 | 22,800 | 6.7 | 38,000 | 11.1 | 45,600 | 13.4 | 1,649 | 2,660 | 4,044 |
| | 5 | 5 | 5 | 9 | 15 | 39 | 1.4 | 1.4 | 1.4 | 2.6 | 4.3 | 22,920 | 6.8 | 38,200 | 11.2 | 45,840 | 13.5 | 1,671 | 2,695 | 4,097 |
| | 5 | 5 | 5 | 12 | 12 | 39 | 1.4 | 1.4 | 1.4 | 3.4 | 3.4 | 22,920 | 6.7 | 38,200 | 11.2 | 46,000 | 13.5 | 1,693 | 2,730 | 4,150 |
| | 5 | 5 | 7 | 7 | 15 | 39 | 1.4 | 1.4 | 2.0 | 2.0 | 4.3 | 22,920 | 6.7 | 38,200 | 11.2 | 46,000 | 13.5 | 1,693 | 2,730 | 4,150 |
| | 7 | 7 | 7 | 9 | 9 | 39 | 2.0 | 2.0 | 2.0 | 2.6 | 2.6 | 22,920 | 6.7 | 38,200 | 11.2 | 46,000 | 13.5 | 1,693 | 2,730 | 4,150 |
| | 5 | 7 | 9 | 9 | 9 | 39 | 1.4 | 2.0 | 2.6 | 2.6 | 2.6 | 22,920 | 6.7 | 38,200 | 11.2 | 46,000 | 13.5 | 1,693 | 2,730 | 4,150 |
| | 5 | 5 | 5 | 7 | 18 | 40 | 1.4 | 1.4 | 1.4 | 2.0 | 5.0 | 22,920 | 6.7 | 38,200 | 11.2 | 46,000 | 13.5 | 1,693 | 2,730 | 4,150 |
| | 5 | 5 | 9 | 9 | 12 | 40 | 1.4 | 1.4 | 2.5 | 2.5 | 3.4 | 22,920 | 6.7 | 38,200 | 11.2 | 46,000 | 13.5 | 1,693 | 2,730 | 4,150 |
| | 5 | 7 | 7 | 9 | 12 | 40 | 1.4 | 2.0 | 2.0 | 2.5 | 3.4 | 22,920 | 6.7 | 38,200 | 11.2 | 46,000 | 13.5 | 1,693 | 2,730 | 4,150 |
| | 7 | 7 | 7 | 7 | 12 | 40 | 2.0 | 2.0 | 2.0 | 2.0 | 3.4 | 22,920 | 6.7 | 38,200 | 11.2 | 46,000 | 13.5 | 1,693 | 2,730 | 4,150 |
| | 5 | 5 | 7 | 9 | 15 | 41 | 1.4 | 1.4 | 1.9 | 2.5 | 4.1 | 22,920 | 6.7 | 38,200 | 11.2 | 46,000 | 13.5 | 1,693 | 2,730 | 4,150 |
| | 5 | 7 | 7 | 7 | 15 | 41 | 1.4 | 1.9 | 1.9 | 1.9 | 4.1 | 22,920 | 6.7 | 38,200 | 11.2 | 46,000 | 13.5 | 1,693 | 2,730 | 4,150 |
| | 5 | 9 | 9 | 9 | 9 | 41 | 1.4 | 2.5 | 2.5 | 2.5 | 2.5 | 22,920 | 6.7 | 38,200 | 11.2 | 46,000 | 13.5 | 1,693 | 2,730 | 4,150 |
| | 7 | 7 | 9 | 9 | 9 | 41 | 1.9 | 1.9 | 2.5 | 2.5 | 2.5 | 22,920 | 6.7 | 38,200 | 11.2 | 46,000 | 13.5 | 1,693 | 2,730 | 4,150 |
| | 5 | 5 | 5 | 9 | 18 | 42 | 1.3 | 1.3 | 1.3 | 2.4 | 4.8 | 22,920 | 6.7 | 38,200 | 11.2 | 46,000 | 13.5 | 1,693 | 2,730 | 4,150 |
| | 5 | 5 | 5 | 12 | 15 | 42 | 1.3 | 1.3 | 1.3 | 3.2 | 4.0 | 22,920 | 6.7 | 38,200 | 11.2 | 46,000 | 13.5 | 1,693 | 2,730 | 4,150 |
| | 5 | 5 | 7 | 7 | 18 | 42 | 1.3 | 1.3 | 1.9 | 1.9 | 4.8 | 22,920 | 6.7 | 38,200 | 11.2 | 46,000 | 13.5 | 1,693 | 2,730 | 4,150 |
| | 5 | 7 | 9 | 9 | 12 | 42 | 1.3 | 1.9 | 2.4 | 2.4 | 3.2 | 22,920 | 6.7 | 38,200 | 11.2 | 46,000 | 13.5 | 1,693 | 2,730 | 4,150 |
| | 7 | 7 | 7 | 9 | 12 | 42 | 1.9 | 1.9 | 1.9 | 2.4 | 3.2 | 22,920 | 6.7 | 38,200 | 11.2 | 46,000 | 13.5 | 1,693 | 2,730 | 4,150 |
| | 5 | 5 | 9 | 9 | 15 | 43 | 1.3 | 1.3 | 2.3 | 2.3 | 3.9 | 22,920 | 6.7 | 38,200 | 11.2 | 46,000 | 13.5 | 1,693 | 2,730 | 4,150 |
| | 5 | 7 | 7 | 9 | 15 | 43 | 1.3 | 1.8 | 1.8 | 2.3 | 3.9 | 22,920 | 6.7 | 38,200 | 11.2 | 46,000 | 13.5 | 1,693 | 2,730 | 4,150 |
| | 5 | 7 | 7 | 12 | 12 | 43 | 1.3 | 1.8 | 1.8 | 3.1 | 3.1 | 22,920 | 6.7 | 38,200 | 11.2 | 46,000 | 13.5 | 1,693 | 2,730 | 4,150 |
| | 7 | 7 | 7 | 7 | 15 | 43 | 1.8 | 1.8 | 1.8 | 1.8 | 3.9 | 22,920 | 6.7 | 38,200 | 11.2 | 46,000 | 13.5 | 1,693 | 2,730 | 4,150 |
| | 7 | 9 | 9 | 9 | 9 | 43 | 1.8 | 2.3 | 2.3 | 2.3 | 2.3 | 22,920 | 6.7 | 38,200 | 11.2 | 46,000 | 13.5 | 1,693 | 2,730 | 4,150 |
| | 5 | 5 | 7 | 12 | 15 | 44 | 1.3 | 1.3 | 1.8 | 3.1 | 3.8 | 22,920 | 6.7 | 38,200 | 11.2 | 46,000 | 13.5 | 1,693 | 2,730 | 4,150 |
| | 5 | 5 | 5 | 5 | 24 | 44 | 1.3 | 1.3 | 1.3 | 1.3 | 6.1 | 22,920 | 6.7 | 38,200 | 11.2 | 46,000 | 13.5 | 1,693 | 2,730 | 4,150 |
| | 5 | 7 | 7 | 7 | 18 | 44 | 1.3 | 1.8 | 1.8 | 1.8 | 4.6 | 22,920 | 6.7 | 38,200 | 11.2 | 46,000 | 13.5 | 1,693 | 2,730 | 4,150 |
| | 5 | 9 | 9 | 9 | 12 | 44 | 1.3 | 2.3 | 2.3 | 2.3 | 3.1 | 22,920 | 6.7 | 38,200 | 11.2 | 46,000 | 13.5 | 1,693 | 2,730 | 4,150 |
| | 7 | 7 | 9 | 9 | 12 | 44 | 1.8 | 1.8 | 2.3 | 2.3 | 3.1 | 22,920 | 6.7 | 38,200 | 11.2 | 46,000 | 13.5 | 1,693 | 2,730 | 4,150 |
| | 5 | 5 | 5 | 12 | 18 | 45 | 1.2 | 1.2 | 1.2 | 3.0 | 4.5 | 22,920 | 6.7 | 38,200 | 11.2 | 46,000 | 13.5 | 1,693 | 2,730 | 4,150 |
| | 5 | 5 | 5 | 15 | 15 | 45 | 1.2 | 1.2 | 1.2 | 3.7 | 3.7 | 22,920 | 6.7 | 38,200 | 11.2 | 46,000 | 13.5 | 1,693 | 2,730 | 4,150 |
| | 5 | 7 | 9 | 9 | 15 | 45 | 1.2 | 1.7 | 2.2 | 2.2 | 3.7 | 22,920 | 6.7 | 38,200 | 11.2 | 46,000 | 13.5 | 1,693 | 2,730 | 4,150 |
| | 5 | 7 | 9 | 12 | 12 | 45 | 1.2 | 1.7 | 2.2 | 3.0 | 3.0 | 22,920 | 6.7 | 38,200 | 11.2 | 46,000 | 13.5 | 1,693 | 2,730 | 4,150 |
| | 7 | 7 | 7 | 9 | 15 | 45 | 1.7 | 1.7 | 1.7 | 2.2 | 3.7 | 22,920 | 6.7 | 38,200 | 11.2 | 46,000 | 13.5 | 1,693 | 2,730 | 4,150 |
| | 7 | 7 | 7 | 12 | 12 | 45 | 1.7 | 1.7 | 1.7 | 3.0 | 3.0 | 22,920 | 6.7 | 38,200 | 11.2 | 46,000 | 13.5 | 1,693 | 2,730 | 4,150 |
| | 9 | 9 | 9 | 9 | 9 | 45 | 2.2 | 2.2 | 2.2 | 2.2 | 2.2 | 22,920 | 6.7 | 38,200 | 11.2 | 46,000 | 13.5 | 1,693 | 2,730 | 4,150 |
| | 5 | 5 | 5 | 7 | 24 | 46 | 1.2 | 1.2 | 1.2 | 1.7 | 5.8 | 22,920 | 6.7 | 38,200 | 11.2 | 46,000 | 13.5 | 1,693 | 2,730 | 4,150 |
| | 5 | 5 | 9 | 9 | 18 | 46 | 1.2 | 1.2 | 2.2 | 2.2 | 4.4 | 22,920 | 6.7 | 38,200 | 11.2 | 46,000 | 13.5 | 1,693 | 2,730 | 4,150 |
| | 5 | 5 | 9 | 12 | 15 | 46 | 1.2 | 1.2 | 2.2 | 2.9 | 3.7 | 22,920 | 6.7 | 38,200 | 11.2 | 46,000 | 13.5 | 1,693 | 2,730 | 4,150 |
| | 5 | 5 | 12 | 12 | 12 | 46 | 1.2 | 1.2 | 2.9 | 2.9 | 2.9 | 22,920 | 6.7 | 38,200 | 11.2 | 46,000 | 13.5 | 1,693 | 2,730 | 4,150 |
| 5 | 7 | 7 | 9 | 18 | 46 | 1.2 | 1.7 | 1.7 | 2.2 | 4.4 | 22,920 | 6.7 | 38,200 | 11.2 | 46,000 | 13.5 | 1,693 | 2,730 | 4,150 | |
| 5 | 7 | 7 | 12 | 15 | 46 | 1.2 | 1.7 | 1.7 | 2.9 | 3.7 | 22,920 | 6.7 | 38,200 | 11.2 | 46,000 | 13.5 | 1,693 | 2,730 | 4,150 | |
| 7 | 7 | 7 | 7 | 18 | 46 | 1.7 | 1.7 | 1.7 | 1.7 | 4.4 | 22,920 | 6.7 | 38,200 | 11.2 | 46,000 | 13.5 | 1,693 | 2,730 | 4,150 | |
| 7 | 9 | 9 | 9 | 12 | 46 | 1.7 | 2.2 | 2.2 | 2.2 | 2.9 | 22,920 | 6.7 | 38,200 | 11.2 | 46,000 | 13.5 | 1,693 | 2,730 | 4,150 | |
| 5 | 5 | 7 | 15 | 15 | 47 | 1.2 | 1.2 | 1.7 | 3.6 | 3.6 | 22,920 | 6.7 | 38,200 | 11.2 | 46,000 | 13.5 | 1,693 | 2,730 | 4,150 | |
| 5 | 9 | 9 | 9 | 15 | 47 | 1.2 | 2.1 | 2.1 | 2.1 | 3.6 | 22,920 | 6.7 | 38,200 | 11.2 | 46,000 | 13.5 | 1,693 | 2,730 | 4,150 | |
| 5 | 9 | 9 | 12 | 12 | 47 | 1.2 | 2.1 | 2.1 | 2.9 | 2.9 | 22,920 | 6.7 | 38,200 | 11.2 | 46,000 | 13.5 | 1,693 | 2,730 | 4,150 | |
| 7 | 7 | 9 | 9 | 15 | 47 | 1.7 | 1.7 | 2.1 | 2.1 | 3.6 | 22,920 | 6.7 | 38,200 | 11.2 | 46,000 | 13.5 | 1,693 | 2,730 | 4,150 | |
| 7 | 7 | 9 | 12 | 12 | 47 | 1.7 | 1.7 | 2.1 | 2.9 | 2.9 | 22,920 | 6.7 | 38,200 | 11.2 | 46,000 | 13.5 | 1,693 | 2,730 | 4,150 | |
| 5 | 5 | 5 | 9 | 24 | 48 | 1.2 | 1.2 | 1.2 | 2.1 | 5.6 | 22,920 | 6.7 | 38,200 | 11.2 | 46,000 | 13.5 | 1,693 | 2,730 | 4,150 | |
| 5 | 5 | 5 | 15 | 18 | 48 | 1.2 | 1.2 | 1.2 | 3.5 | 4.2 | 22,920 | 6.7 | 38,200 | 11.2 | 46,000 | 13.5 | 1,693 | 2,730 | 4,150 | |
| 5 | 5 | 7 | 7 | 24 | 48 | 1.2 | 1.2 | 1.6 | 1.6 | 5.6 | 22,920 | 6.7 | 38,200 | 11.2 | 46,000 | 13.5 | 1,693 | 2,730 | 4,150 | |
| 5 | 7 | 9 | 9 | 18 | 48 | 1.2 | 1.6 | 2.1 | 2.1 | 4.2 | 22,920 | 6.7 | 38,200 | 11.2 | 46,000 | 13.5 | 1,693 | 2,730 | 4,150 | |
| 5 | 7 | 9 | 12 | 15 | 48 | 1.2 | 1.6 | 2.1 | 2.8 | 3.5 | 22,920 | 6.7 | 38,200 | 11.2 | 46,000 | 13.5 | 1,693 | 2,730 | 4,150 | |
| 5 | 7 | 12 | 12 | 12 | 48 | 1.2 | 1.6 | 2.8 | 2.8 | 2.8 | 22,920 | 6.7 | 38,200 | 11.2 | 46,000 | 13.5 | 1,693 | 2,730 | 4,150 | |
| 7 | 7 | 7 | 12 | 15 | 48 | 1.6 | 1.6 | 1.6 | 2.8 | 3.5 | 22,920 | 6.7 | 38,200 | 11.2 | 46,000 | 13.5 | 1,693 | 2,730 | 4,150 | |
| 9 | 9 | 9 | 9 | 12 | 48 | 2.1 | 2.1 | 2.1 | 2.1 | 2.8 | 22,920 | 6.7 | 38,200 | 11.2 | 46, | | | | | |



| Режим роботи | Комбінації внутрішніх блоків (кВтє/год) | | | | | | Нагрівання | | | | | | | | | | | | | |
|--------------|---|--------|--------|--------|--------|---------|----------------------|--------|--------|--------|--------|-------------------------|---------|---------|---------|----------|---------|----------------------------|---------|----------|
| | | | | | | | Продуктивність (кВт) | | | | | Загальна продуктивність | | | | | | Потужність споживання (Вт) | | |
| | БЛОК А | БЛОК В | БЛОК С | БЛОК D | БЛОК E | Загалом | БЛОК А | БЛОК В | БЛОК С | БЛОК D | БЛОК E | Мінімум | | Номінал | | Максимум | | Мінімум | Номінал | Максимум |
| Бте/год | | | | | | | | | | | | кВт | Бте/год | кВт | Бте/год | кВт | Мінімум | | | |
| 1 Блок | 5 | - | - | - | - | 5 | 1.6 | - | - | - | - | 5,000 | 1.5 | 5,500 | 1.6 | 6,600 | 1.9 | 820 | 1,120 | 1,826 |
| | 7 | - | - | - | - | 7 | 2.5 | - | - | - | - | 5,500 | 1.6 | 8,400 | 2.5 | 9,660 | 2.8 | 820 | 1,120 | 1,826 |
| | 9 | - | - | - | - | 9 | 3.2 | - | - | - | - | 6,480 | 1.9 | 10,800 | 3.2 | 12,420 | 3.6 | 820 | 1,120 | 1,826 |
| | 12 | - | - | - | - | 12 | 3.9 | - | - | - | - | 7,920 | 2.3 | 13,200 | 3.9 | 15,840 | 4.6 | 820 | 1,120 | 1,826 |
| | 15 | - | - | - | - | 15 | 4.8 | - | - | - | - | 9,900 | 2.9 | 16,500 | 4.8 | 18,975 | 5.6 | 820 | 1,190 | 1,826 |
| | 18 | - | - | - | - | 18 | 5.8 | - | - | - | - | 11,880 | 3.5 | 19,800 | 5.8 | 22,770 | 6.7 | 820 | 1,260 | 1,966 |
| | 24 | - | - | - | - | 24 | 7.4 | - | - | - | - | 15,240 | 4.5 | 25,400 | 7.4 | 26,670 | 7.8 | 1,042 | 1,680 | 2,296 |
| 2 Блок | 5 | 5 | - | - | - | 10 | 1.6 | 1.6 | - | - | - | 6,600 | 1.9 | 11,000 | 3.2 | 13,200 | 3.9 | 820 | 1,120 | 1,826 |
| | 5 | 7 | - | - | - | 12 | 1.6 | 2.3 | - | - | - | 7,920 | 2.3 | 13,200 | 3.9 | 15,840 | 4.6 | 820 | 1,120 | 1,826 |
| | 5 | 9 | - | - | - | 14 | 1.6 | 2.9 | - | - | - | 9,240 | 2.7 | 15,400 | 4.5 | 18,480 | 5.4 | 820 | 1,120 | 1,826 |
| | 7 | 7 | - | - | - | 14 | 2.3 | 2.3 | - | - | - | 9,240 | 2.7 | 15,400 | 4.5 | 18,480 | 5.4 | 820 | 1,120 | 1,826 |
| | 7 | 9 | - | - | - | 16 | 2.3 | 2.9 | - | - | - | 10,560 | 3.1 | 17,600 | 5.2 | 21,120 | 6.2 | 820 | 1,120 | 1,826 |
| | 5 | 12 | - | - | - | 17 | 1.6 | 3.9 | - | - | - | 11,220 | 3.3 | 18,700 | 5.5 | 22,440 | 6.6 | 820 | 1,190 | 1,940 |
| | 9 | 9 | - | - | - | 18 | 2.9 | 2.9 | - | - | - | 11,880 | 3.5 | 19,800 | 5.8 | 23,760 | 7.0 | 820 | 1,260 | 2,054 |
| | 7 | 12 | - | - | - | 19 | 2.3 | 3.9 | - | - | - | 12,540 | 3.7 | 20,900 | 6.1 | 25,080 | 7.4 | 825 | 1,330 | 2,168 |
| | 5 | 15 | - | - | - | 20 | 1.6 | 4.8 | - | - | - | 13,200 | 3.9 | 22,000 | 6.4 | 26,400 | 7.8 | 868 | 1,400 | 2,282 |
| | 9 | 12 | - | - | - | 21 | 2.9 | 3.9 | - | - | - | 13,860 | 4.1 | 23,100 | 6.8 | 27,720 | 8.1 | 911 | 1,470 | 2,396 |
| | 7 | 15 | - | - | - | 22 | 2.3 | 4.8 | - | - | - | 14,520 | 4.3 | 24,200 | 7.1 | 29,040 | 8.4 | 954 | 1,540 | 2,510 |
| | 5 | 18 | - | - | - | 23 | 1.6 | 5.8 | - | - | - | 15,180 | 4.4 | 25,300 | 7.4 | 30,360 | 8.9 | 998 | 1,610 | 2,624 |
| | 9 | 15 | - | - | - | 24 | 2.9 | 4.8 | - | - | - | 15,840 | 4.6 | 26,400 | 7.7 | 31,680 | 9.3 | 1,020 | 1,645 | 2,681 |
| | 12 | 12 | - | - | - | 24 | 3.9 | 3.9 | - | - | - | 15,840 | 4.6 | 26,400 | 7.7 | 31,680 | 9.3 | 1,042 | 1,680 | 2,738 |
| | 7 | 18 | - | - | - | 25 | 2.3 | 5.8 | - | - | - | 16,500 | 4.8 | 27,500 | 8.1 | 33,000 | 9.7 | 1,085 | 1,750 | 2,853 |
| | 9 | 18 | - | - | - | 27 | 2.9 | 5.8 | - | - | - | 17,820 | 5.2 | 29,700 | 8.7 | 35,640 | 10.4 | 1,172 | 1,890 | 3,081 |
| | 12 | 15 | - | - | - | 27 | 3.9 | 4.8 | - | - | - | 17,820 | 5.2 | 29,700 | 8.7 | 35,640 | 10.4 | 1,215 | 1,960 | 3,195 |
| | 5 | 24 | - | - | - | 29 | 1.6 | 7.7 | - | - | - | 19,140 | 5.6 | 31,900 | 9.3 | 38,280 | 11.2 | 1,259 | 2,030 | 3,309 |
| | 12 | 18 | - | - | - | 30 | 3.9 | 5.8 | - | - | - | 19,800 | 5.8 | 33,000 | 9.7 | 39,600 | 11.6 | 1,302 | 2,100 | 3,423 |
| | 15 | 15 | - | - | - | 30 | 4.8 | 4.8 | - | - | - | 19,800 | 5.8 | 33,000 | 9.7 | 39,600 | 11.6 | 1,324 | 2,135 | 3,480 |
| | 7 | 24 | - | - | - | 31 | 2.3 | 7.7 | - | - | - | 20,460 | 6.0 | 34,100 | 10.0 | 40,920 | 12.0 | 1,345 | 2,170 | 3,537 |
| | 9 | 24 | - | - | - | 33 | 2.9 | 7.7 | - | - | - | 21,780 | 6.4 | 36,300 | 10.6 | 43,560 | 12.8 | 1,432 | 2,310 | 3,765 |
| | 15 | 18 | - | - | - | 33 | 4.8 | 5.8 | - | - | - | 21,780 | 6.4 | 36,300 | 10.6 | 43,560 | 12.8 | 1,497 | 2,415 | 3,936 |
| | 18 | 18 | - | - | - | 36 | 5.8 | 5.8 | - | - | - | 23,760 | 7.0 | 39,600 | 11.6 | 47,520 | 13.9 | 1,562 | 2,520 | 4,108 |
| 12 | 24 | - | - | - | 36 | 3.9 | 7.7 | - | - | - | 23,760 | 7.0 | 39,600 | 11.6 | 47,520 | 13.9 | 1,562 | 2,520 | 4,108 | |
| 15 | 24 | - | - | - | 39 | 4.8 | 7.7 | - | - | - | 25,620 | 7.5 | 42,700 | 12.5 | 51,200 | 15.0 | 1,742 | 2,810 | 4,450 | |
| 18 | 24 | - | - | - | 42 | 5.4 | 7.2 | - | - | - | 25,620 | 7.5 | 42,700 | 12.5 | 51,200 | 15.0 | 1,742 | 2,810 | 4,450 | |
| 24 | 24 | - | - | - | 48 | 6.3 | 6.3 | - | - | - | 25,620 | 7.5 | 42,700 | 12.5 | 51,200 | 15.0 | 1,742 | 2,810 | 4,450 | |
| 3 Блок | 5 | 5 | 5 | - | - | 15 | 1.6 | 1.6 | 1.6 | - | - | 9,900 | 2.9 | 16,500 | 4.8 | 19,800 | 5.8 | 820 | 1,120 | 1,826 |
| | 5 | 5 | 7 | - | - | 17 | 1.6 | 1.6 | 2.3 | - | - | 11,220 | 3.3 | 18,700 | 5.5 | 22,440 | 6.6 | 820 | 1,190 | 1,940 |
| | 5 | 5 | 9 | - | - | 19 | 1.6 | 1.6 | 2.9 | - | - | 12,540 | 3.7 | 20,900 | 6.1 | 25,080 | 7.4 | 825 | 1,330 | 2,168 |
| | 5 | 7 | 7 | - | - | 19 | 1.6 | 2.3 | 2.3 | - | - | 12,540 | 3.7 | 20,900 | 6.1 | 25,080 | 7.4 | 825 | 1,330 | 2,168 |
| | 5 | 7 | 9 | - | - | 21 | 1.6 | 2.3 | 2.9 | - | - | 13,860 | 4.1 | 23,100 | 6.8 | 27,720 | 8.1 | 911 | 1,470 | 2,396 |
| | 7 | 7 | 7 | - | - | 21 | 2.3 | 2.3 | 2.3 | - | - | 13,860 | 4.1 | 23,100 | 6.8 | 27,720 | 8.1 | 911 | 1,470 | 2,396 |
| | 5 | 5 | 12 | - | - | 22 | 1.6 | 1.6 | 3.9 | - | - | 14,520 | 4.3 | 24,200 | 7.1 | 29,040 | 8.5 | 955 | 1,540 | 2,510 |
| | 7 | 7 | 9 | - | - | 23 | 2.3 | 2.3 | 2.9 | - | - | 15,180 | 4.4 | 25,300 | 7.4 | 30,360 | 8.9 | 998 | 1,610 | 2,624 |
| | 5 | 9 | 9 | - | - | 23 | 1.6 | 2.9 | 2.9 | - | - | 15,180 | 4.4 | 25,300 | 7.4 | 30,360 | 8.9 | 998 | 1,610 | 2,624 |
| | 5 | 7 | 12 | - | - | 24 | 1.6 | 2.3 | 3.9 | - | - | 15,840 | 4.6 | 26,400 | 7.7 | 31,680 | 9.3 | 1,042 | 1,680 | 2,738 |
| | 5 | 5 | 15 | - | - | 25 | 1.6 | 1.6 | 4.8 | - | - | 16,500 | 4.8 | 27,500 | 8.1 | 33,000 | 9.7 | 1,064 | 1,715 | 2,795 |
| | 7 | 9 | 9 | - | - | 25 | 2.3 | 2.9 | 2.9 | - | - | 16,500 | 4.8 | 27,500 | 8.1 | 33,000 | 9.7 | 1,085 | 1,750 | 2,853 |
| | 5 | 9 | 12 | - | - | 26 | 1.6 | 2.9 | 3.9 | - | - | 17,160 | 5.0 | 28,600 | 8.4 | 34,320 | 10.1 | 1,128 | 1,820 | 2,967 |
| | 7 | 7 | 12 | - | - | 26 | 2.3 | 2.3 | 3.9 | - | - | 17,160 | 5.0 | 28,600 | 8.4 | 34,320 | 10.1 | 1,128 | 1,820 | 2,967 |
| | 5 | 7 | 15 | - | - | 27 | 1.6 | 2.3 | 4.8 | - | - | 17,820 | 5.2 | 29,700 | 8.7 | 35,640 | 10.5 | 1,150 | 1,855 | 3,024 |
| | 9 | 9 | 9 | - | - | 27 | 2.9 | 2.9 | 2.9 | - | - | 17,820 | 5.2 | 29,700 | 8.7 | 35,640 | 10.4 | 1,172 | 1,890 | 3,081 |
| | 7 | 9 | 12 | - | - | 28 | 2.3 | 2.9 | 3.9 | - | - | 18,480 | 5.4 | 30,800 | 9.0 | 36,960 | 10.8 | 1,215 | 1,960 | 3,195 |
| | 5 | 5 | 18 | - | - | 28 | 1.6 | 1.6 | 5.8 | - | - | 18,480 | 5.4 | 30,800 | 9.0 | 36,960 | 10.8 | 1,215 | 1,960 | 3,195 |
| | 5 | 9 | 15 | - | - | 29 | 1.6 | 2.9 | 4.8 | - | - | 19,140 | 5.6 | 31,900 | 9.3 | 38,280 | 11.2 | 1,237 | 1,995 | 3,252 |
| | 5 | 12 | 12 | - | - | 29 | 1.6 | 3.9 | 3.9 | - | - | 19,140 | 5.6 | 31,900 | 9.3 | 38,280 | 11.2 | 1,259 | 2,030 | 3,309 |
| | 7 | 7 | 15 | - | - | 29 | 2.3 | 2.3 | 4.8 | - | - | 19,140 | 5.6 | 31,900 | 9.3 | 38,280 | 11.2 | 1,259 | 2,030 | 3,309 |
| | 5 | 7 | 18 | - | - | 30 | 1.6 | 2.3 | 5.8 | - | - | 19,800 | 5.8 | 33,000 | 9.7 | 39,600 | 11.6 | 1,302 | 2,100 | 3,423 |
| | 9 | 9 | 12 | - | - | 30 | 2.9 | 2.9 | 3.9 | - | - | 19,800 | 5.8 | 33,000 | 9.7 | 39,600 | 11.6 | 1,302 | 2,100 | 3,423 |
| | 7 | 9 | 15 | - | - | 31 | 2.3 | 2.9 | 4.8 | - | - | 20,460 | 6.0 | 34,100 | 10.0 | 40,920 | 12.0 | 1,345 | 2,170 | 3,537 |
| | 7 | 12 | 12 | - | - | 31 | 2.3 | 3.9 | 3.9 | - | - | 20,460 | 6.0 | 34,100 | 10.0 | 40,920 | 12.0 | 1,345 | 2,170 | 3,537 |
| | 5 | 12 | 15 | - | - | 32 | 1.6 | 3.9 | 4.8 | - | - | 21,120 | 6.2 | 35,200 | 10.3 | 42,240 | 12.4 | 1,389 | 2,240 | 3,651 |
| | 5 | 9 | 18 | - | - | 32 | 1.6 | 2.9 | 5.8 | - | - | 21,120 | 6.2 | 35,200 | 10.3 | 42,240 | 12.4 | 1,389 | 2,240 | 3,651 |
| | 7 | 7 | 18 | - | - | 32 | 2.3 | 2.3 | 5.8 | - | - | 21,120 | 6.2 | 35,200 | 10.3 | 42,240 | 12.4 | 1,389 | 2,240 | 3,651 |
| | 9 | 9 | 15 | - | - | 33 | 2.9 | 2.9 | 4.8 | - | - | 21,780 | 6.4 | 36,300 | 10.6 | 43,560 | 12.8 | 1,433 | 2,310 | 3,765 |
| | 9 | 12 | 12 | - | - | 33 | 2.9 | 3.9 | 3.9 | - | - | 21,780 | 6.4 | 36,300 | 10.6 | 43,560 | 12.8 | 1,433 | 2,310 | 3,765 |
| | 7 | 9 | 18 | - | - | 34 | 2.3 | 2.9 | 5.8 | - | - | 22,440 | 6.6 | 37,400 | 11.0 | 44,880 | 13.2 | 1,476 | 2,380 | 3,879 |
| | 7 | 12 | 15 | - | - | 34 | 2.3 | 3.9 | 4.8 | - | - | 22,440 | 6.6 | 37,400 | 11.0 | 44,880 | 13.2 | 1,476 | 2,380 | 3,879 |
| | 5 | 5 | 24 | - | - | 34 | 1.6 | 1.6 | 7.7 | - | - | 22,440 | 6.6 | 37,400 | 11.0 | 44,880 | 13.2 | 1,476 | 2,380 | 3,879 |
| | 5 | 12 | 18 | - | - | 35 | 1.6 | 3.9 | 5.8 | - | - | 23,100 | 6.8 | 38,500 | 11.3 | 46,200 | 13.5 | 1,519 | 2,450 | 3,994 |
| | 5 | 15 | 15 | - | - | 35 | 1.6 | 4.8 | 4.8 | - | - | 23,100 | 6.8 | 38,500 | 11.3 | 46,200 | 13.5 | 1,519 | 2,450 | 3,994 |
| | 5 | 7 | 24 | - | - | 36 | 1.6 | 2.3 | 7.7 | - | - | 23,760 | 7.0 | 39,600 | 11.6 | 47,520 | 13.9 | 1,562 | 2,520 | 4,108 |
| | 9 | 12 | 15 | - | - | 36 | 2.9 | 3.9 | 4.8 | - | - | 23,760 | 7.0 | 39,600 | 11.6 | 47,520 | 13.9 | 1,562 | 2,520 | 4,108 |
| | 12 | 12 | 12 | - | - | 36 | 3.9 | 3.9 | 3.9 | - | - | 23,760 | 7.0 | 39, | | | | | | |



| Режим роботи | Комбінації внутрішніх блоків (кВт/год) | | | | | | Нагрівання | | | | | | | | | | Потужність споживання (Вт) | | | |
|--------------|--|--------|--------|--------|--------|---------|----------------------|--------|--------|--------|--------|-------------------------|--------|---------|--------|---------|----------------------------|---------|---------|----------|
| | | | | | | | Продуктивність (кВт) | | | | | Загальна продуктивність | | | | | | | | |
| | БЛОК А | БЛОК В | БЛОК С | БЛОК D | БЛОК E | Загалом | БЛОК А | БЛОК В | БЛОК С | БЛОК D | БЛОК E | Бте/год | кВт | Бте/год | кВт | Бте/год | кВт | Мінімум | Номинал | Максимум |
| 4 Блока | 5 | 5 | 5 | 5 | - | 20 | 1.7 | 1.7 | 1.7 | 1.7 | - | 13,860 | 4.1 | 23,100 | 6.8 | 27,720 | 8.1 | 868 | 1,400 | 2,282 |
| | 5 | 5 | 5 | 7 | - | 22 | 1.7 | 1.7 | 1.7 | 2.4 | - | 15,180 | 4.4 | 25,300 | 7.4 | 30,360 | 8.9 | 955 | 1,540 | 2,510 |
| | 5 | 5 | 5 | 9 | - | 24 | 1.6 | 1.6 | 1.6 | 2.9 | - | 15,840 | 4.6 | 26,400 | 7.7 | 31,680 | 9.3 | 1,042 | 1,680 | 2,738 |
| | 5 | 5 | 7 | 7 | - | 24 | 1.6 | 1.6 | 2.3 | 2.3 | - | 15,840 | 4.6 | 26,400 | 7.7 | 31,680 | 9.3 | 1,042 | 1,680 | 2,738 |
| | 5 | 5 | 7 | 9 | - | 26 | 1.6 | 1.6 | 2.3 | 2.9 | - | 17,160 | 5.0 | 28,600 | 8.4 | 34,320 | 10.1 | 1,128 | 1,820 | 2,967 |
| | 5 | 7 | 7 | 7 | - | 26 | 1.6 | 2.3 | 2.3 | 2.3 | - | 17,160 | 5.0 | 28,600 | 8.4 | 34,320 | 10.1 | 1,128 | 1,820 | 2,967 |
| | 5 | 5 | 5 | 12 | - | 27 | 1.6 | 1.6 | 1.6 | 3.9 | - | 17,820 | 5.2 | 29,700 | 8.7 | 35,640 | 10.4 | 1,172 | 1,890 | 3,081 |
| | 5 | 5 | 9 | 9 | - | 28 | 1.6 | 1.6 | 2.9 | 2.9 | - | 18,480 | 5.4 | 30,800 | 9.0 | 36,960 | 10.8 | 1,215 | 1,960 | 3,195 |
| | 5 | 7 | 7 | 9 | - | 28 | 1.6 | 2.3 | 2.3 | 2.9 | - | 18,480 | 5.4 | 30,800 | 9.0 | 36,960 | 10.8 | 1,215 | 1,960 | 3,195 |
| | 7 | 7 | 7 | 7 | - | 28 | 2.3 | 2.3 | 2.3 | 2.3 | - | 18,480 | 5.4 | 30,800 | 9.0 | 36,960 | 10.8 | 1,215 | 1,960 | 3,195 |
| | 5 | 5 | 7 | 12 | - | 29 | 1.6 | 1.6 | 2.3 | 3.9 | - | 19,140 | 5.6 | 31,900 | 9.3 | 38,280 | 11.2 | 1,259 | 2,030 | 3,309 |
| | 5 | 5 | 5 | 15 | - | 30 | 1.6 | 1.6 | 1.6 | 4.8 | - | 19,800 | 5.8 | 33,000 | 9.7 | 39,600 | 11.6 | 1,281 | 2,065 | 3,366 |
| | 5 | 7 | 9 | 9 | - | 30 | 1.6 | 2.3 | 2.9 | 2.9 | - | 19,800 | 5.8 | 33,000 | 9.7 | 39,600 | 11.6 | 1,302 | 2,100 | 3,423 |
| | 7 | 7 | 7 | 9 | - | 30 | 2.3 | 2.3 | 2.3 | 2.9 | - | 19,800 | 5.8 | 33,000 | 9.7 | 39,600 | 11.6 | 1,302 | 2,100 | 3,423 |
| | 5 | 5 | 9 | 12 | - | 31 | 1.6 | 1.6 | 2.9 | 3.9 | - | 20,460 | 6.0 | 34,100 | 10.0 | 40,920 | 12.0 | 1,345 | 2,170 | 3,537 |
| | 5 | 7 | 7 | 12 | - | 31 | 1.6 | 2.3 | 2.3 | 3.9 | - | 20,460 | 6.0 | 34,100 | 10.0 | 40,920 | 12.0 | 1,345 | 2,170 | 3,537 |
| | 5 | 5 | 7 | 15 | - | 32 | 1.6 | 1.6 | 2.3 | 4.8 | - | 21,120 | 6.2 | 35,200 | 10.3 | 42,240 | 12.4 | 1,367 | 2,205 | 3,594 |
| | 7 | 7 | 9 | 9 | - | 32 | 2.3 | 2.3 | 2.9 | 2.9 | - | 21,120 | 6.2 | 35,200 | 10.3 | 42,240 | 12.4 | 1,389 | 2,240 | 3,651 |
| | 5 | 9 | 9 | 9 | - | 32 | 1.6 | 2.9 | 2.9 | 2.9 | - | 21,120 | 6.2 | 35,200 | 10.3 | 42,240 | 12.4 | 1,389 | 2,240 | 3,651 |
| | 5 | 5 | 5 | 18 | - | 33 | 1.6 | 1.6 | 1.6 | 5.8 | - | 21,780 | 6.4 | 36,300 | 10.6 | 43,560 | 12.8 | 1,432 | 2,310 | 3,765 |
| | 5 | 7 | 9 | 12 | - | 33 | 1.6 | 2.3 | 2.9 | 3.9 | - | 21,780 | 6.4 | 36,300 | 10.6 | 43,560 | 12.8 | 1,432 | 2,310 | 3,765 |
| | 7 | 7 | 7 | 12 | - | 33 | 2.3 | 2.3 | 2.3 | 3.9 | - | 21,780 | 6.4 | 36,300 | 10.6 | 43,560 | 12.8 | 1,432 | 2,310 | 3,765 |
| | 5 | 5 | 9 | 15 | - | 34 | 1.6 | 1.6 | 2.9 | 4.8 | - | 22,440 | 6.6 | 37,400 | 11.0 | 44,880 | 13.2 | 1,454 | 2,345 | 3,822 |
| | 5 | 5 | 12 | 12 | - | 34 | 1.6 | 1.6 | 3.9 | 3.9 | - | 22,440 | 6.6 | 37,400 | 11.0 | 44,880 | 13.2 | 1,476 | 2,380 | 3,879 |
| | 5 | 7 | 7 | 15 | - | 34 | 1.6 | 2.3 | 2.3 | 4.8 | - | 22,440 | 6.6 | 37,400 | 11.0 | 44,880 | 13.2 | 1,476 | 2,380 | 3,879 |
| | 7 | 9 | 9 | 9 | - | 34 | 2.3 | 2.9 | 2.9 | 2.9 | - | 22,440 | 6.6 | 37,400 | 11.0 | 44,880 | 13.2 | 1,476 | 2,380 | 3,879 |
| | 5 | 5 | 7 | 18 | - | 35 | 1.6 | 1.6 | 2.3 | 5.8 | - | 23,100 | 6.8 | 38,500 | 11.3 | 46,200 | 13.5 | 1,519 | 2,450 | 3,994 |
| | 5 | 9 | 9 | 12 | - | 35 | 1.6 | 2.9 | 2.9 | 3.9 | - | 23,100 | 6.8 | 38,500 | 11.3 | 46,200 | 13.5 | 1,519 | 2,450 | 3,994 |
| | 7 | 7 | 9 | 12 | - | 35 | 2.3 | 2.3 | 2.9 | 3.9 | - | 23,100 | 6.8 | 38,500 | 11.3 | 46,200 | 13.5 | 1,519 | 2,450 | 3,994 |
| | 5 | 7 | 9 | 15 | - | 36 | 1.6 | 2.3 | 2.9 | 4.8 | - | 23,760 | 7.0 | 39,600 | 11.6 | 47,520 | 13.9 | 1,541 | 2,485 | 4,051 |
| | 5 | 7 | 12 | 12 | - | 36 | 1.6 | 2.3 | 2.9 | 3.9 | - | 23,760 | 7.0 | 39,600 | 11.6 | 47,520 | 13.9 | 1,562 | 2,520 | 4,108 |
| | 7 | 7 | 7 | 15 | - | 36 | 2.3 | 2.3 | 2.3 | 4.8 | - | 23,760 | 7.0 | 39,600 | 11.6 | 47,520 | 13.9 | 1,562 | 2,520 | 4,108 |
| | 9 | 9 | 9 | 9 | - | 36 | 2.9 | 2.9 | 2.9 | 2.9 | - | 23,760 | 7.0 | 39,600 | 11.6 | 47,520 | 13.9 | 1,562 | 2,520 | 4,108 |
| | 5 | 5 | 9 | 18 | - | 37 | 1.6 | 1.6 | 2.9 | 5.8 | - | 24,420 | 7.2 | 40,700 | 11.9 | 48,840 | 14.3 | 1,606 | 2,590 | 4,222 |
| | 5 | 5 | 12 | 15 | - | 37 | 1.6 | 1.6 | 3.9 | 4.8 | - | 24,420 | 7.2 | 40,700 | 11.9 | 48,840 | 14.3 | 1,606 | 2,590 | 4,222 |
| | 5 | 7 | 7 | 18 | - | 37 | 1.6 | 2.3 | 2.3 | 5.8 | - | 24,420 | 7.2 | 40,700 | 11.9 | 48,840 | 14.3 | 1,606 | 2,590 | 4,222 |
| | 7 | 9 | 9 | 12 | - | 37 | 2.3 | 2.9 | 2.9 | 3.9 | - | 24,420 | 7.2 | 40,700 | 11.9 | 48,840 | 14.3 | 1,606 | 2,590 | 4,222 |
| | 5 | 9 | 9 | 15 | - | 38 | 1.6 | 2.9 | 2.9 | 4.8 | - | 25,080 | 7.4 | 41,800 | 12.3 | 50,160 | 14.7 | 1,649 | 2,660 | 4,336 |
| | 7 | 7 | 9 | 15 | - | 38 | 2.3 | 2.3 | 2.9 | 4.8 | - | 25,080 | 7.4 | 41,800 | 12.3 | 50,160 | 14.7 | 1,649 | 2,660 | 4,336 |
| | 7 | 7 | 12 | 12 | - | 38 | 2.3 | 2.3 | 3.9 | 3.9 | - | 25,080 | 7.4 | 41,800 | 12.3 | 50,160 | 14.7 | 1,649 | 2,660 | 4,336 |
| | 5 | 5 | 5 | 24 | - | 39 | 1.6 | 1.6 | 1.6 | 7.7 | - | 25,620 | 7.5 | 42,700 | 12.5 | 51,200 | 15.0 | 1,742 | 2,810 | 4,450 |
| | 5 | 7 | 9 | 18 | - | 39 | 1.6 | 2.2 | 2.9 | 5.8 | - | 25,620 | 7.5 | 42,700 | 12.5 | 51,200 | 15.0 | 1,742 | 2,810 | 4,450 |
| | 5 | 7 | 12 | 15 | - | 39 | 1.6 | 2.2 | 3.9 | 4.8 | - | 25,620 | 7.5 | 42,700 | 12.5 | 51,200 | 15.0 | 1,742 | 2,810 | 4,450 |
| | 9 | 9 | 9 | 12 | - | 39 | 2.9 | 2.9 | 2.9 | 3.9 | - | 25,620 | 7.5 | 42,700 | 12.5 | 51,200 | 15.0 | 1,742 | 2,810 | 4,450 |
| | 7 | 7 | 7 | 18 | - | 39 | 2.2 | 2.2 | 2.2 | 5.8 | - | 25,620 | 7.5 | 42,700 | 12.5 | 51,200 | 15.0 | 1,742 | 2,810 | 4,450 |
| | 5 | 5 | 12 | 18 | - | 40 | 1.6 | 1.6 | 3.8 | 5.6 | - | 25,620 | 7.5 | 42,700 | 12.5 | 51,200 | 15.0 | 1,742 | 2,810 | 4,450 |
| | 7 | 9 | 9 | 15 | - | 40 | 2.2 | 2.8 | 2.8 | 4.7 | - | 25,620 | 7.5 | 42,700 | 12.5 | 51,200 | 15.0 | 1,742 | 2,810 | 4,450 |
| | 7 | 9 | 12 | 12 | - | 40 | 2.2 | 2.8 | 3.8 | 3.8 | - | 25,620 | 7.5 | 42,700 | 12.5 | 51,200 | 15.0 | 1,742 | 2,810 | 4,450 |
| | 5 | 5 | 7 | 24 | - | 41 | 1.5 | 1.5 | 2.1 | 7.3 | - | 25,620 | 7.5 | 42,700 | 12.5 | 51,200 | 15.0 | 1,742 | 2,810 | 4,450 |
| | 5 | 9 | 12 | 15 | - | 41 | 1.5 | 2.7 | 3.7 | 4.6 | - | 25,620 | 7.5 | 42,700 | 12.5 | 51,200 | 15.0 | 1,742 | 2,810 | 4,450 |
| | 5 | 12 | 12 | 12 | - | 41 | 1.5 | 3.7 | 3.7 | 3.7 | - | 25,620 | 7.5 | 42,700 | 12.5 | 51,200 | 15.0 | 1,742 | 2,810 | 4,450 |
| | 7 | 7 | 9 | 18 | - | 41 | 2.1 | 2.1 | 2.7 | 5.5 | - | 25,620 | 7.5 | 42,700 | 12.5 | 51,200 | 15.0 | 1,742 | 2,810 | 4,450 |
| 7 | 7 | 12 | 15 | - | 41 | 2.1 | 2.1 | 3.7 | 4.6 | - | 25,620 | 7.5 | 42,700 | 12.5 | 51,200 | 15.0 | 1,742 | 2,810 | 4,450 | |
| 5 | 7 | 15 | 15 | - | 42 | 1.5 | 2.1 | 4.5 | 4.5 | - | 25,620 | 7.5 | 42,700 | 12.5 | 51,200 | 15.0 | 1,742 | 2,810 | 4,450 | |
| 9 | 9 | 9 | 15 | - | 42 | 2.7 | 2.7 | 2.7 | 4.5 | - | 25,620 | 7.5 | 42,700 | 12.5 | 51,200 | 15.0 | 1,742 | 2,810 | 4,450 | |
| 9 | 9 | 12 | 12 | - | 42 | 2.7 | 2.7 | 3.6 | 3.6 | - | 25,620 | 7.5 | 42,700 | 12.5 | 51,200 | 15.0 | 1,742 | 2,810 | 4,450 | |
| 7 | 9 | 12 | 15 | - | 43 | 2.0 | 2.6 | 3.5 | 4.4 | - | 25,620 | 7.5 | 42,700 | 12.5 | 51,200 | 15.0 | 1,742 | 2,810 | 4,450 | |
| 7 | 12 | 12 | 12 | - | 43 | 2.0 | 3.5 | 3.5 | 3.5 | - | 25,620 | 7.5 | 42,700 | 12.5 | 51,200 | 15.0 | 1,742 | 2,810 | 4,450 | |
| 7 | 9 | 9 | 18 | - | 43 | 2.0 | 2.6 | 2.6 | 5.2 | - | 25,620 | 7.5 | 42,700 | 12.5 | 51,200 | 15.0 | 1,742 | 2,810 | 4,450 | |
| 5 | 9 | 15 | 15 | - | 44 | 1.4 | 2.6 | 4.3 | 4.3 | - | 25,620 | 7.5 | 42,700 | 12.5 | 51,200 | 15.0 | 1,742 | 2,810 | 4,450 | |
| 7 | 7 | 12 | 18 | - | 44 | 2.0 | 2.0 | 3.4 | 5.1 | - | 25,620 | 7.5 | 42,700 | 12.5 | 51,200 | 15.0 | 1,742 | 2,810 | 4,450 | |
| 7 | 7 | 15 | 15 | - | 44 | 2.0 | 2.0 | 4.3 | 4.3 | - | 25,620 | 7.5 | 42,700 | 12.5 | 51,200 | 15.0 | 1,742 | 2,810 | 4,450 | |
| 5 | 7 | 18 | 15 | - | 45 | 1.4 | 1.9 | 5.0 | 4.2 | - | 25,620 | 7.5 | 42,700 | 12.5 | 51,200 | 15.0 | 1,742 | 2,810 | 4,450 | |
| 9 | 9 | 12 | 15 | - | 45 | 2.5 | 2.5 | 3.3 | 4.2 | - | 25,620 | 7.5 | 42,700 | 12.5 | 51,200 | 15.0 | 1,742 | 2,810 | 4,450 | |
| 9 | 12 | 12 | 12 | - | 45 | 2.5 | 3.3 | 3.3 | 3.3 | - | 25,620 | 7.5 | 42,700 | 12.5 | 51,200 | 15.0 | 1,742 | 2,810 | 4,450 | |
| 9 | 9 | 9 | 18 | - | 45 | 2.5 | 2.5 | 2.5 | 5.0 | - | 25,620 | 7.5 | 42,700 | 12.5 | 51,200 | 15.0 | 1,742 | 2,810 | 4,450 | |
| 7 | 7 | 7 | 24 | - | 45 | 1.9 | 1.9 | 1.9 | 6.7 | - | 25,620 | 7.5 | 42,700 | 12.5 | 51,200 | 15.0 | 1,742 | 2,810 | 4,450 | |
| 7 | 9 | 12 | 18 | - | 46 | 1.9 | 2.4 | 3.3 | 4.9 | - | 25,620 | 7.5 | 42,700 | 12.5 | 51,200 | 15.0 | 1,742 | 2,810 | 4,450 | |
| 7 | 9 | 15 | 15 | - | 46 | 1.9 | 2.4 | 4.1 | 4.1 | - | 25,620 | 7.5 | 42,700 | 12.5 | 51,200 | 15.0 | 1,742 | 2,810 | 4,450 | |
| 7 | 12 | 12 | 15 | - | 46 | 1.9 | 3.3 | 3.3 | 4.1 | - | 25,620 | 7.5 | 42,700 | 12.5 | 51,200 | 15.0 | 1,742 | 2,810 | 4,450 | |
| 5 | 5 | 18 | 18 | - | 46 | 1.4 | 1.4 | 4.9 | 4.9 | - | 25,620 | 7.5 | 42,700 | 12.5 | 51,200 | 15.0 | 1,742 | 2,810 | 4,450 | |
| 5 | 12 | 12 | | | | | | | | | | | | | | | | | | |



| Режим роботи | Комбінації внутрішніх блоків (кВт/год) | | | | | | Нагрівання | | | | | | | | | | | | | | | | | | | |
|--------------|--|----|----|----|----|-----|----------------------|--------|--------|--------|--------|-------------------------|--------|--------|--------|--------|--------|----------------------------|-------|---------|---------|---------|-----|----------|---------|----------|
| | | | | | | | Продуктивність (кВт) | | | | | Загальна продуктивність | | | | | | Потужність споживання (Вт) | | | | | | | | |
| | | | | | | | БЛОК А | БЛОК В | БЛОК С | БЛОК D | БЛОК E | Загалом | БЛОК А | БЛОК В | БЛОК С | БЛОК D | БЛОК E | Мінімум | | | Номінал | | | Максимум | | |
| | | | | | | | | | | | | | | | | | | БТЕ/год | кВт | БТЕ/год | кВт | БТЕ/год | кВт | Мінімум | Номінал | Максимум |
| 5 Блоків | 5 | 5 | 5 | 7 | 12 | 34 | 1.6 | 1.6 | 1.6 | 2.3 | 3.9 | 22,440 | 6.6 | 37,400 | 11.0 | 44,880 | 13.2 | 1,476 | 2,380 | 3,879 | | | | | | |
| | 5 | 5 | 5 | 5 | 15 | 35 | 1.6 | 1.6 | 1.6 | 1.6 | 4.8 | 23,100 | 6.8 | 38,500 | 11.3 | 46,200 | 13.5 | 1,498 | 2,415 | 3,936 | | | | | | |
| | 5 | 7 | 7 | 7 | 9 | 35 | 1.6 | 2.3 | 2.3 | 2.3 | 2.9 | 23,100 | 6.8 | 38,500 | 11.3 | 46,200 | 13.5 | 1,519 | 2,450 | 3,994 | | | | | | |
| | 7 | 7 | 7 | 7 | 7 | 35 | 2.3 | 2.3 | 2.3 | 2.3 | 2.3 | 23,100 | 6.8 | 38,500 | 11.3 | 46,200 | 13.5 | 1,519 | 2,450 | 3,994 | | | | | | |
| | 5 | 5 | 5 | 9 | 12 | 36 | 1.6 | 1.6 | 1.6 | 1.6 | 2.9 | 23,760 | 7.0 | 39,600 | 11.6 | 47,520 | 13.9 | 1,562 | 2,520 | 4,108 | | | | | | |
| | 5 | 5 | 7 | 7 | 12 | 36 | 1.6 | 1.6 | 1.6 | 2.3 | 3.9 | 23,760 | 7.0 | 39,600 | 11.6 | 47,520 | 13.9 | 1,562 | 2,520 | 4,108 | | | | | | |
| | 5 | 5 | 5 | 7 | 15 | 37 | 1.6 | 1.6 | 1.6 | 1.6 | 2.3 | 24,420 | 7.2 | 40,700 | 11.9 | 48,840 | 14.3 | 1,584 | 2,555 | 4,165 | | | | | | |
| | 5 | 5 | 9 | 9 | 9 | 37 | 1.6 | 1.6 | 1.6 | 2.9 | 2.9 | 24,420 | 7.2 | 40,700 | 11.9 | 48,840 | 14.3 | 1,606 | 2,590 | 4,222 | | | | | | |
| | 5 | 7 | 7 | 9 | 9 | 37 | 1.6 | 2.3 | 2.3 | 2.3 | 2.9 | 24,420 | 7.2 | 40,700 | 11.9 | 48,840 | 14.3 | 1,606 | 2,590 | 4,222 | | | | | | |
| | 7 | 7 | 7 | 7 | 9 | 37 | 2.3 | 2.3 | 2.3 | 2.3 | 2.9 | 24,420 | 7.2 | 40,700 | 11.9 | 48,840 | 14.3 | 1,606 | 2,590 | 4,222 | | | | | | |
| | 5 | 5 | 5 | 5 | 18 | 38 | 1.6 | 1.6 | 1.6 | 1.6 | 1.6 | 25,080 | 7.4 | 41,800 | 12.3 | 50,160 | 14.7 | 1,649 | 2,660 | 4,336 | | | | | | |
| | 5 | 7 | 7 | 7 | 12 | 38 | 1.6 | 1.6 | 2.3 | 2.3 | 3.9 | 25,080 | 7.4 | 41,800 | 12.3 | 50,160 | 14.7 | 1,649 | 2,660 | 4,336 | | | | | | |
| | 5 | 5 | 5 | 9 | 15 | 39 | 1.6 | 1.6 | 1.6 | 1.6 | 2.9 | 25,620 | 7.5 | 42,700 | 12.5 | 51,240 | 15.0 | 1,695 | 2,735 | 4,458 | | | | | | |
| | 5 | 5 | 5 | 12 | 12 | 39 | 1.6 | 1.6 | 1.6 | 1.6 | 3.9 | 25,620 | 7.5 | 42,700 | 12.5 | 51,240 | 15.0 | 1,742 | 2,810 | 4,450 | | | | | | |
| | 5 | 5 | 7 | 7 | 15 | 39 | 1.6 | 1.6 | 2.2 | 2.2 | 2.2 | 25,620 | 7.5 | 42,700 | 12.5 | 51,240 | 15.0 | 1,742 | 2,810 | 4,450 | | | | | | |
| | 7 | 7 | 7 | 9 | 9 | 39 | 2.2 | 2.2 | 2.2 | 2.2 | 2.9 | 25,620 | 7.5 | 42,700 | 12.5 | 51,240 | 15.0 | 1,742 | 2,810 | 4,450 | | | | | | |
| | 5 | 7 | 9 | 9 | 9 | 39 | 1.6 | 2.2 | 2.2 | 2.9 | 2.9 | 25,620 | 7.5 | 42,700 | 12.5 | 51,240 | 15.0 | 1,742 | 2,810 | 4,450 | | | | | | |
| | 5 | 5 | 5 | 7 | 18 | 40 | 1.6 | 1.6 | 1.6 | 1.6 | 2.2 | 25,620 | 7.5 | 42,700 | 12.5 | 51,240 | 15.0 | 1,742 | 2,810 | 4,450 | | | | | | |
| | 5 | 5 | 9 | 9 | 12 | 40 | 1.6 | 1.6 | 2.8 | 2.8 | 3.8 | 25,620 | 7.5 | 42,700 | 12.5 | 51,240 | 15.0 | 1,742 | 2,810 | 4,450 | | | | | | |
| | 5 | 7 | 7 | 9 | 12 | 40 | 1.6 | 2.2 | 2.2 | 2.8 | 3.8 | 25,620 | 7.5 | 42,700 | 12.5 | 51,240 | 15.0 | 1,742 | 2,810 | 4,450 | | | | | | |
| | 7 | 7 | 7 | 7 | 12 | 40 | 2.2 | 2.2 | 2.2 | 2.2 | 3.8 | 25,620 | 7.5 | 42,700 | 12.5 | 51,240 | 15.0 | 1,742 | 2,810 | 4,450 | | | | | | |
| | 5 | 5 | 7 | 9 | 15 | 41 | 1.5 | 1.5 | 2.1 | 2.1 | 2.7 | 25,620 | 7.5 | 42,700 | 12.5 | 51,240 | 15.0 | 1,742 | 2,810 | 4,450 | | | | | | |
| | 5 | 7 | 7 | 7 | 15 | 41 | 1.5 | 2.1 | 2.1 | 2.1 | 4.6 | 25,620 | 7.5 | 42,700 | 12.5 | 51,240 | 15.0 | 1,742 | 2,810 | 4,450 | | | | | | |
| | 5 | 9 | 9 | 9 | 9 | 41 | 1.5 | 2.7 | 2.7 | 2.7 | 2.7 | 25,620 | 7.5 | 42,700 | 12.5 | 51,240 | 15.0 | 1,742 | 2,810 | 4,450 | | | | | | |
| | 7 | 7 | 9 | 9 | 9 | 41 | 2.1 | 2.1 | 2.7 | 2.7 | 2.7 | 25,620 | 7.5 | 42,700 | 12.5 | 51,240 | 15.0 | 1,742 | 2,810 | 4,450 | | | | | | |
| | 5 | 5 | 5 | 9 | 18 | 42 | 1.5 | 1.5 | 1.5 | 1.5 | 2.7 | 25,620 | 7.5 | 42,700 | 12.5 | 51,240 | 15.0 | 1,742 | 2,810 | 4,450 | | | | | | |
| | 5 | 5 | 5 | 12 | 15 | 42 | 1.5 | 1.5 | 1.5 | 1.5 | 3.6 | 25,620 | 7.5 | 42,700 | 12.5 | 51,240 | 15.0 | 1,742 | 2,810 | 4,450 | | | | | | |
| | 5 | 5 | 7 | 7 | 18 | 42 | 1.5 | 1.5 | 2.1 | 2.1 | 5.4 | 25,620 | 7.5 | 42,700 | 12.5 | 51,240 | 15.0 | 1,742 | 2,810 | 4,450 | | | | | | |
| | 5 | 7 | 9 | 9 | 12 | 42 | 1.5 | 2.1 | 2.7 | 2.7 | 3.6 | 25,620 | 7.5 | 42,700 | 12.5 | 51,240 | 15.0 | 1,742 | 2,810 | 4,450 | | | | | | |
| | 7 | 7 | 9 | 9 | 12 | 42 | 2.1 | 2.1 | 2.1 | 2.7 | 3.6 | 25,620 | 7.5 | 42,700 | 12.5 | 51,240 | 15.0 | 1,742 | 2,810 | 4,450 | | | | | | |
| | 5 | 5 | 9 | 9 | 15 | 43 | 1.5 | 1.5 | 2.6 | 2.6 | 4.4 | 25,620 | 7.5 | 42,700 | 12.5 | 51,240 | 15.0 | 1,742 | 2,810 | 4,450 | | | | | | |
| | 5 | 7 | 7 | 9 | 15 | 43 | 1.5 | 2.0 | 2.0 | 2.6 | 4.4 | 25,620 | 7.5 | 42,700 | 12.5 | 51,240 | 15.0 | 1,742 | 2,810 | 4,450 | | | | | | |
| | 5 | 7 | 7 | 12 | 12 | 43 | 1.5 | 2.0 | 2.0 | 3.5 | 3.5 | 25,620 | 7.5 | 42,700 | 12.5 | 51,240 | 15.0 | 1,742 | 2,810 | 4,450 | | | | | | |
| | 7 | 7 | 7 | 7 | 15 | 43 | 2.0 | 2.0 | 2.0 | 2.0 | 4.4 | 25,620 | 7.5 | 42,700 | 12.5 | 51,240 | 15.0 | 1,742 | 2,810 | 4,450 | | | | | | |
| | 7 | 9 | 9 | 9 | 9 | 43 | 2.0 | 2.6 | 2.6 | 2.6 | 2.6 | 25,620 | 7.5 | 42,700 | 12.5 | 51,240 | 15.0 | 1,742 | 2,810 | 4,450 | | | | | | |
| | 5 | 5 | 7 | 12 | 15 | 44 | 1.4 | 1.4 | 2.0 | 3.4 | 4.3 | 25,620 | 7.5 | 42,700 | 12.5 | 51,240 | 15.0 | 1,742 | 2,810 | 4,450 | | | | | | |
| | 5 | 5 | 5 | 5 | 24 | 44 | 1.4 | 1.4 | 1.4 | 1.4 | 6.8 | 25,620 | 7.5 | 42,700 | 12.5 | 51,240 | 15.0 | 1,742 | 2,810 | 4,450 | | | | | | |
| | 5 | 7 | 7 | 7 | 18 | 44 | 1.4 | 2.0 | 2.0 | 2.0 | 5.1 | 25,620 | 7.5 | 42,700 | 12.5 | 51,240 | 15.0 | 1,742 | 2,810 | 4,450 | | | | | | |
| | 5 | 9 | 9 | 9 | 12 | 44 | 1.4 | 2.6 | 2.6 | 2.6 | 3.4 | 25,620 | 7.5 | 42,700 | 12.5 | 51,240 | 15.0 | 1,742 | 2,810 | 4,450 | | | | | | |
| | 7 | 7 | 9 | 9 | 12 | 44 | 2.0 | 2.0 | 2.6 | 2.6 | 3.4 | 25,620 | 7.5 | 42,700 | 12.5 | 51,240 | 15.0 | 1,742 | 2,810 | 4,450 | | | | | | |
| | 5 | 5 | 5 | 12 | 18 | 45 | 1.4 | 1.4 | 1.4 | 1.4 | 3.3 | 25,620 | 7.5 | 42,700 | 12.5 | 51,240 | 15.0 | 1,742 | 2,810 | 4,450 | | | | | | |
| | 5 | 5 | 5 | 15 | 15 | 45 | 1.4 | 1.4 | 1.4 | 1.4 | 4.2 | 25,620 | 7.5 | 42,700 | 12.5 | 51,240 | 15.0 | 1,742 | 2,810 | 4,450 | | | | | | |
| | 5 | 7 | 9 | 9 | 15 | 45 | 1.4 | 1.9 | 2.5 | 2.5 | 4.2 | 25,620 | 7.5 | 42,700 | 12.5 | 51,240 | 15.0 | 1,742 | 2,810 | 4,450 | | | | | | |
| | 5 | 7 | 9 | 12 | 12 | 45 | 1.4 | 1.9 | 2.5 | 3.3 | 3.3 | 25,620 | 7.5 | 42,700 | 12.5 | 51,240 | 15.0 | 1,742 | 2,810 | 4,450 | | | | | | |
| | 7 | 7 | 7 | 9 | 15 | 45 | 1.9 | 1.9 | 1.9 | 2.5 | 4.2 | 25,620 | 7.5 | 42,700 | 12.5 | 51,240 | 15.0 | 1,742 | 2,810 | 4,450 | | | | | | |
| | 7 | 7 | 7 | 12 | 12 | 45 | 1.9 | 1.9 | 1.9 | 3.3 | 3.3 | 25,620 | 7.5 | 42,700 | 12.5 | 51,240 | 15.0 | 1,742 | 2,810 | 4,450 | | | | | | |
| | 9 | 9 | 9 | 9 | 9 | 45 | 2.5 | 2.5 | 2.5 | 2.5 | 2.5 | 25,620 | 7.5 | 42,700 | 12.5 | 51,240 | 15.0 | 1,742 | 2,810 | 4,450 | | | | | | |
| | 5 | 5 | 5 | 7 | 24 | 46 | 1.4 | 1.4 | 1.4 | 1.9 | 6.5 | 25,620 | 7.5 | 42,700 | 12.5 | 51,240 | 15.0 | 1,742 | 2,810 | 4,450 | | | | | | |
| | 5 | 5 | 9 | 9 | 18 | 46 | 1.4 | 1.4 | 2.4 | 2.4 | 4.9 | 25,620 | 7.5 | 42,700 | 12.5 | 51,240 | 15.0 | 1,742 | 2,810 | 4,450 | | | | | | |
| | 5 | 5 | 9 | 12 | 15 | 46 | 1.4 | 1.4 | 2.4 | 3.3 | 4.1 | 25,620 | 7.5 | 42,700 | 12.5 | 51,240 | 15.0 | 1,742 | 2,810 | 4,450 | | | | | | |
| 5 | 5 | 12 | 12 | 12 | 46 | 1.4 | 1.4 | 3.3 | 3.3 | 3.3 | 25,620 | 7.5 | 42,700 | 12.5 | 51,240 | 15.0 | 1,742 | 2,810 | 4,450 | | | | | | | |
| 5 | 7 | 7 | 9 | 18 | 46 | 1.4 | 1.9 | 1.9 | 2.4 | 4.9 | 25,620 | 7.5 | 42,700 | 12.5 | 51,240 | 15.0 | 1,742 | 2,810 | 4,450 | | | | | | | |
| 5 | 7 | 7 | 12 | 15 | 46 | 1.4 | 1.9 | 1.9 | 3.3 | 4.1 | 25,620 | 7.5 | 42,700 | 12.5 | 51,240 | 15.0 | 1,742 | 2,810 | 4,450 | | | | | | | |
| 7 | 7 | 7 | 7 | 18 | 46 | 1.9 | 1.9 | 1.9 | 1.9 | 4.9 | 25,620 | 7.5 | 42,700 | 12.5 | 51,240 | 15.0 | 1,742 | 2,810 | 4,450 | | | | | | | |
| 7 | 9 | 9 | 9 | 12 | 46 | 1.9 | 2.4 | 2.4 | 2.4 | 3.3 | 25,620 | 7.5 | 42,700 | 12.5 | 51,240 | 15.0 | 1,742 | 2,810 | 4,450 | | | | | | | |
| 5 | 5 | 7 | 15 | 15 | 47 | 1.3 | 1.3 | 1.9 | 4.0 | 4.0 | 25,620 | 7.5 | 42,700 | 12.5 | 51,240 | 15.0 | 1,742 | 2,810 | 4,450 | | | | | | | |
| 5 | 9 | 9 | 9 | 15 | 47 | 1.3 | 2.4 | 2.4 | 2.4 | 4.0 | 25,620 | 7.5 | 42,700 | 12.5 | 51,240 | 15.0 | 1,742 | 2,810 | 4,450 | | | | | | | |
| 5 | 9 | 9 | 12 | 12 | 47 | 1.3 | 2.4 | 2.4 | 3.2 | 3.2 | 25,620 | 7.5 | 42,700 | 12.5 | 51,240 | 15.0 | 1,742 | 2,810 | 4,450 | | | | | | | |
| 7 | 7 | 9 | 9 | 15 | 47 | 1.9 | 1.9 | 2.4 | 2.4 | 4.0 | 25,620 | 7.5 | 42,700 | 12.5 | 51,240 | 15.0 | 1,742 | 2,810 | 4,450 | | | | | | | |
| 7 | 7 | 9 | 12 | 12 | 47 | 1.9 | 1.9 | 2.4 | 3.2 | 3.2 | 25,620 | 7.5 | 42,700 | 12.5 | 51,240 | 15.0 | 1,742 | 2,810 | 4,450 | | | | | | | |
| 5 | 5 | 5 | 9 | 24 | 48 | 1.3 | 1.3 | 1.3 | 2.3 | 6.3 | 25,620 | 7.5 | 42,700 | 12.5 | 51,240 | 15.0 | 1,742 | 2,810 | 4,450 | | | | | | | |
| 5 | 5 | 5 | 18 | 15 | 48 | 1.3 | 1.3 | 1.3 | 4.7 | 3.9 | 25,620 | 7.5 | 42,700 | 12.5 | 51,240 | 15.0 | 1,742 | 2,810 | 4,450 | | | | | | | |
| 5 | 5 | 7 | 7 | 24 | 48 | 1.3 | 1.3 | 1.8 | 1.8 | 6.3 | 25,620 | 7.5 | 42,700 | 12.5 | 51,240 | 15.0 | 1,742 | 2,810 | 4,450 | | | | | | | |
| 5 | 7 | 9 | 9 | 18 | 48 | 1.3 | 1.8 | 2.3 | 2.3 | 4.7 | 25,620 | 7.5 | 42,700 | 12.5 | 51,240 | 15.0 | 1,742 | 2,810 | 4,450 | | | | | | | |
| 5 | 7 | 9 | 12 | 15 | 48 | 1.3 | 1.8 | 2.3 | 3.1 | 3.9 | 25,620 | 7.5 | 42,700 | 12.5 | 51,240 | 15.0 | 1,742 | 2,810 | 4,450 | | | | | | | |
| 5 | 7 | 12 | 12 | 12 | 48 | 1.3 | 1.8 | 3.1 | 3.1 | 3.1 | 25,620 | 7.5 | 42,700 | 12.5 | 51,240 | 15.0 | 1,742 | 2,810 | 4,450 | | | | | | | |
| 7 | 7 | 7 | 12 | 15 | 48 | 1.8 | 1.8 | 1.8 | 3.1 | 3.9 | 25,620 | 7.5 | 42,700 | 12.5 | 51,240 | | | | | | | | | | | |



| Сумарний індекс продуктивності внутрішніх блоків (тис. БТЕ/год) | Охолодження /Загальна продуктивність/ | | | | | | Потужність споживання (Вт) | | | Нагрівання /Загальна продуктивність/ | | | | | | Потужність споживання (Вт) | | |
|---|---------------------------------------|-----|---------|------|----------|------|----------------------------|---------|----------|--------------------------------------|-----|---------|------|----------|------|----------------------------|---------|----------|
| | Мінімум | | Номинал | | Максимум | | Мінімум | Номинал | Максимум | Мінімум | | Номинал | | Максимум | | Мінімум | Номинал | Максимум |
| | БТЕ/год | кВт | БТЕ/год | кВт | БТЕ/год | кВт | | | | БТЕ/год | кВт | БТЕ/год | кВт | БТЕ/год | кВт | | | |
| 16 | 9,600 | 2.8 | 16,000 | 4.7 | 19,200 | 5.6 | 780 | 1,120 | 1,703 | 10,560 | 3.1 | 17,600 | 5.2 | 21,120 | 6.2 | 820 | 1,120 | 1,826 |
| 18 | 10,800 | 3.2 | 18,000 | 5.3 | 21,600 | 6.3 | 800 | 1,260 | 1,915 | 11,880 | 3.5 | 19,800 | 5.8 | 23,760 | 7.0 | 820 | 1,260 | 2,054 |
| 19 | 11,400 | 3.3 | 19,000 | 5.6 | 22,800 | 6.7 | 825 | 1,330 | 2,022 | 12,540 | 3.7 | 20,900 | 6.1 | 25,080 | 7.4 | 825 | 1,330 | 2,168 |
| 21 | 12,600 | 3.7 | 21,000 | 6.2 | 25,200 | 7.4 | 911 | 1,470 | 2,235 | 13,860 | 4.1 | 23,100 | 6.8 | 27,720 | 8.1 | 911 | 1,470 | 2,396 |
| 23 | 13,800 | 4.0 | 23,000 | 6.7 | 27,600 | 8.1 | 998 | 1,610 | 2,447 | 15,180 | 4.4 | 25,300 | 7.4 | 30,360 | 8.9 | 998 | 1,610 | 2,624 |
| 24 | 14,400 | 4.2 | 24,000 | 7.0 | 28,800 | 8.4 | 1,042 | 1,680 | 2,554 | 15,840 | 4.6 | 26,400 | 7.7 | 31,680 | 9.3 | 1,042 | 1,680 | 2,738 |
| 25 | 15,000 | 4.4 | 25,000 | 7.3 | 30,000 | 8.8 | 1,085 | 1,750 | 2,660 | 16,500 | 4.8 | 27,500 | 8.1 | 33,000 | 9.7 | 1,085 | 1,750 | 2,853 |
| 26 | 15,600 | 4.6 | 26,000 | 7.6 | 31,200 | 9.1 | 1,128 | 1,820 | 2,767 | 17,160 | 5.0 | 28,600 | 8.4 | 34,320 | 10.1 | 1,128 | 1,820 | 2,967 |
| 27 | 16,200 | 4.7 | 27,000 | 7.9 | 32,400 | 9.5 | 1,172 | 1,890 | 2,873 | 17,820 | 5.2 | 29,700 | 8.7 | 35,640 | 10.4 | 1,172 | 1,890 | 3,081 |
| 28 | 16,800 | 4.9 | 28,000 | 8.2 | 33,600 | 9.8 | 1,215 | 1,960 | 2,979 | 18,480 | 5.4 | 30,800 | 9.0 | 36,960 | 10.8 | 1,215 | 1,960 | 3,195 |
| 29 | 17,400 | 5.1 | 29,000 | 8.5 | 34,800 | 10.2 | 1,259 | 2,030 | 3,086 | 19,140 | 5.6 | 31,900 | 9.3 | 38,280 | 11.2 | 1,259 | 2,030 | 3,309 |
| 30 | 18,000 | 5.3 | 30,000 | 8.8 | 36,000 | 10.6 | 1,302 | 2,100 | 3,192 | 19,800 | 5.8 | 33,000 | 9.7 | 39,600 | 11.6 | 1,302 | 2,100 | 3,423 |
| 31 | 18,600 | 5.5 | 31,000 | 9.1 | 37,200 | 10.9 | 1,345 | 2,170 | 3,299 | 20,460 | 6.0 | 34,100 | 10.0 | 40,920 | 12.0 | 1,345 | 2,170 | 3,537 |
| 32 | 19,200 | 5.6 | 32,000 | 9.4 | 38,400 | 11.3 | 1,389 | 2,240 | 3,405 | 21,120 | 6.2 | 35,200 | 10.3 | 42,240 | 12.4 | 1,389 | 2,240 | 3,651 |
| 33 | 19,800 | 5.8 | 33,000 | 9.7 | 39,600 | 11.6 | 1,432 | 2,310 | 3,512 | 21,780 | 6.4 | 36,300 | 10.6 | 43,560 | 12.8 | 1,432 | 2,310 | 3,765 |
| 34 | 20,400 | 6.0 | 34,000 | 10.0 | 40,800 | 12.0 | 1,476 | 2,380 | 3,618 | 22,440 | 6.6 | 37,400 | 11.0 | 44,880 | 13.2 | 1,476 | 2,380 | 3,879 |
| 35 | 21,000 | 6.2 | 35,000 | 10.3 | 42,000 | 12.3 | 1,519 | 2,450 | 3,724 | 23,100 | 6.8 | 38,500 | 11.3 | 46,200 | 13.5 | 1,519 | 2,450 | 3,994 |
| 36 | 21,600 | 6.3 | 36,000 | 10.6 | 43,200 | 12.7 | 1,562 | 2,520 | 3,831 | 23,760 | 7.0 | 39,600 | 11.6 | 47,520 | 13.9 | 1,562 | 2,520 | 4,108 |
| 37 | 22,200 | 6.5 | 37,000 | 10.8 | 44,400 | 13.0 | 1,606 | 2,590 | 3,937 | 24,420 | 7.2 | 40,700 | 11.9 | 48,840 | 14.3 | 1,606 | 2,590 | 4,222 |
| 38 | 22,800 | 6.7 | 38,000 | 11.1 | 45,600 | 13.4 | 1,649 | 2,660 | 4,044 | 25,080 | 7.4 | 41,800 | 12.3 | 50,160 | 14.7 | 1,649 | 2,660 | 4,336 |
| 39 | 22,920 | 6.7 | 38,200 | 11.2 | 46,000 | 13.5 | 1,693 | 2,730 | 4,150 | 25,620 | 7.5 | 42,700 | 12.5 | 51,200 | 15.0 | 1,742 | 2,810 | 4,450 |
| 40 | 22,920 | 6.7 | 38,200 | 11.2 | 46,000 | 13.5 | 1,693 | 2,730 | 4,150 | 25,620 | 7.5 | 42,700 | 12.5 | 51,200 | 15.0 | 1,742 | 2,810 | 4,450 |
| 41 | 22,920 | 6.7 | 38,200 | 11.2 | 46,000 | 13.5 | 1,693 | 2,730 | 4,150 | 25,620 | 7.5 | 42,700 | 12.5 | 51,200 | 15.0 | 1,742 | 2,810 | 4,450 |
| 42 | 22,920 | 6.7 | 38,200 | 11.2 | 46,000 | 13.5 | 1,693 | 2,730 | 4,150 | 25,620 | 7.5 | 42,700 | 12.5 | 51,200 | 15.0 | 1,742 | 2,810 | 4,450 |
| 43 | 22,920 | 6.7 | 38,200 | 11.2 | 46,000 | 13.5 | 1,693 | 2,730 | 4,150 | 25,620 | 7.5 | 42,700 | 12.5 | 51,200 | 15.0 | 1,742 | 2,810 | 4,450 |
| 44 | 22,920 | 6.7 | 38,200 | 11.2 | 46,000 | 13.5 | 1,693 | 2,730 | 4,150 | 25,620 | 7.5 | 42,700 | 12.5 | 51,200 | 15.0 | 1,742 | 2,810 | 4,450 |
| 45 | 22,920 | 6.7 | 38,200 | 11.2 | 46,000 | 13.5 | 1,693 | 2,730 | 4,150 | 25,620 | 7.5 | 42,700 | 12.5 | 51,200 | 15.0 | 1,742 | 2,810 | 4,450 |
| 46 | 22,920 | 6.7 | 38,200 | 11.2 | 46,000 | 13.5 | 1,693 | 2,730 | 4,150 | 25,620 | 7.5 | 42,700 | 12.5 | 51,200 | 15.0 | 1,742 | 2,810 | 4,450 |
| 47 | 22,920 | 6.7 | 38,200 | 11.2 | 46,000 | 13.5 | 1,693 | 2,730 | 4,150 | 25,620 | 7.5 | 42,700 | 12.5 | 51,200 | 15.0 | 1,742 | 2,810 | 4,450 |
| 48 | 22,920 | 6.7 | 38,200 | 11.2 | 46,000 | 13.5 | 1,693 | 2,730 | 4,150 | 25,620 | 7.5 | 42,700 | 12.5 | 51,200 | 15.0 | 1,742 | 2,810 | 4,450 |
| 49 | 22,920 | 6.7 | 38,200 | 11.2 | 46,000 | 13.5 | 1,693 | 2,730 | 4,150 | 25,620 | 7.5 | 42,700 | 12.5 | 51,200 | 15.0 | 1,742 | 2,810 | 4,450 |
| 50 | 22,920 | 6.7 | 38,200 | 11.2 | 46,000 | 13.5 | 1,693 | 2,730 | 4,150 | 25,620 | 7.5 | 42,700 | 12.5 | 51,200 | 15.0 | 1,742 | 2,810 | 4,450 |
| 51 | 22,920 | 6.7 | 38,200 | 11.2 | 46,000 | 13.5 | 1,693 | 2,730 | 4,150 | 25,620 | 7.5 | 42,700 | 12.5 | 51,200 | 15.0 | 1,742 | 2,810 | 4,450 |
| 52 | 22,920 | 6.7 | 38,200 | 11.2 | 46,000 | 13.5 | 1,693 | 2,730 | 4,150 | 25,620 | 7.5 | 42,700 | 12.5 | 51,200 | 15.0 | 1,742 | 2,810 | 4,450 |
| 53 | 22,920 | 6.7 | 38,200 | 11.2 | 46,000 | 13.5 | 1,693 | 2,730 | 4,150 | 25,620 | 7.5 | 42,700 | 12.5 | 51,200 | 15.0 | 1,742 | 2,810 | 4,450 |
| 54 | 22,920 | 6.7 | 38,200 | 11.2 | 46,000 | 13.5 | 1,693 | 2,730 | 4,150 | 25,620 | 7.5 | 42,700 | 12.5 | 51,200 | 15.0 | 1,742 | 2,810 | 4,450 |

Примітка:

1. Продуктивність охолодження вказана для наступних умов: температура у приміщенні 27 °Сст / 19 °Сст; температура зовнішнього повітря 35 °Сст
2. Продуктивність нагрівання вказана для наступних умов: температура в приміщенні 20 °Сст; температура зовнішнього повітря 7 °Сст / 6 °Сст
3. Номинальні продуктивності є сумарними продуктивностями внутрішніх блоків при постійній частоті обертання інверторного компресора
Ці значення продуктивності отримані шляхом розрахунку й мають використовуватись у якості довідникової інформації.
4. Загальна продуктивність внутрішніх блоків має бути в діапазоні від 16 до 52 кВт/год (40%–130%)
5. До зовнішнього блоку мають бути підключені мінімум два внутрішні блоки.

| Сумарний індекс продуктивності внутрішніх блоків (тис. БТЕ/год) | Охолодження /Загальна продуктивність/ | | | | | | Потужність споживання (Вт) | | | Нагрівання /Загальна продуктивність/ | | | | | | Потужність споживання (Вт) | | |
|---|---------------------------------------|-----|---------|------|----------|------|----------------------------|---------|----------|--------------------------------------|-----|---------|-----|----------|-----|----------------------------|---------|----------|
| | Мінімум | | Номінал | | Максимум | | Мінімум | Номінал | Максимум | Мінімум | | Номінал | | Максимум | | Мінімум | Номінал | Максимум |
| | БТЕ/год | кВт | БТЕ/год | кВт | БТЕ/год | кВт | | | | БТЕ/год | кВт | БТЕ/год | кВт | БТЕ/год | кВт | | | |
| 16 | 9,600 | 2.8 | 16,955 | 5.0 | 18,513 | 5.4 | 800 | 844 | 1,279 | 10,752 | 3 | 21,633 | 6 | 25,188 | 7 | 890 | 1,066 | 1,162 |
| 18 | 10,500 | 3.1 | 17,759 | 5.2 | 19,707 | 5.8 | 833 | 899 | 1,347 | 11,760 | 3 | 22,407 | 7 | 25,913 | 8 | 931 | 1,116 | 1,258 |
| 19 | 11,400 | 3.3 | 18,563 | 5.4 | 20,900 | 6.1 | 866 | 953 | 1,415 | 12,768 | 4 | 23,182 | 7 | 26,637 | 8 | 972 | 1,166 | 1,354 |
| 20 | 12,000 | 3.5 | 19,367 | 5.7 | 21,741 | 6.4 | 898 | 1,008 | 1,483 | 13,440 | 4 | 23,956 | 7 | 27,362 | 8 | 1,013 | 1,216 | 1,450 |
| 21 | 12,600 | 3.7 | 20,171 | 5.9 | 22,582 | 6.6 | 931 | 1,063 | 1,550 | 14,112 | 4 | 24,731 | 7 | 28,087 | 8 | 1,055 | 1,265 | 1,547 |
| 22 | 13,200 | 3.9 | 20,975 | 6.1 | 23,423 | 6.9 | 964 | 1,117 | 1,618 | 14,784 | 4 | 25,505 | 7 | 28,811 | 8 | 1,096 | 1,315 | 1,643 |
| 23 | 13,800 | 4.0 | 21,779 | 6.4 | 24,264 | 7.1 | 997 | 1,172 | 1,686 | 15,456 | 5 | 26,279 | 8 | 29,536 | 9 | 1,137 | 1,365 | 1,739 |
| 24 | 14,400 | 4.2 | 22,583 | 6.6 | 25,105 | 7.4 | 1,029 | 1,227 | 1,754 | 16,023 | 5 | 27,054 | 8 | 30,261 | 9 | 1,178 | 1,415 | 1,835 |
| 25 | 15,000 | 4.4 | 23,387 | 6.9 | 25,946 | 7.6 | 1,062 | 1,281 | 1,822 | 16,590 | 5 | 27,828 | 8 | 30,985 | 9 | 1,219 | 1,465 | 1,931 |
| 26 | 15,600 | 4.6 | 24,191 | 7.1 | 26,787 | 7.9 | 1,095 | 1,336 | 1,890 | 17,157 | 5 | 28,602 | 8 | 31,710 | 9 | 1,260 | 1,515 | 2,027 |
| 27 | 16,200 | 4.7 | 24,995 | 7.3 | 27,628 | 8.1 | 1,128 | 1,391 | 1,958 | 17,724 | 5 | 29,377 | 9 | 32,434 | 10 | 1,301 | 1,564 | 2,124 |
| 28 | 16,800 | 4.9 | 25,799 | 7.6 | 28,469 | 8.3 | 1,160 | 1,445 | 2,026 | 18,290 | 5 | 30,151 | 9 | 33,159 | 10 | 1,342 | 1,614 | 2,220 |
| 29 | 17,400 | 5.1 | 26,603 | 7.8 | 29,310 | 8.6 | 1,193 | 1,500 | 2,093 | 18,857 | 6 | 30,926 | 9 | 33,884 | 10 | 1,384 | 1,664 | 2,316 |
| 30 | 18,000 | 5.3 | 27,407 | 8.0 | 30,151 | 8.8 | 1,226 | 1,555 | 2,161 | 19,424 | 6 | 31,700 | 9 | 34,608 | 10 | 1,425 | 1,714 | 2,412 |
| 31 | 18,600 | 5.5 | 28,211 | 8.3 | 30,992 | 9.1 | 1,259 | 1,610 | 2,229 | 19,991 | 6 | 32,474 | 10 | 35,333 | 10 | 1,466 | 1,764 | 2,508 |
| 32 | 19,200 | 5.6 | 29,015 | 8.5 | 31,833 | 9.3 | 1,291 | 1,664 | 2,297 | 20,558 | 6 | 33,249 | 10 | 36,058 | 11 | 1,507 | 1,814 | 2,604 |
| 33 | 19,800 | 5.8 | 29,819 | 8.7 | 32,674 | 9.6 | 1,324 | 1,719 | 2,365 | 21,125 | 6 | 34,023 | 10 | 36,782 | 11 | 1,548 | 1,863 | 2,701 |
| 34 | 20,400 | 6.0 | 30,622 | 9.0 | 33,515 | 9.8 | 1,357 | 1,774 | 2,433 | 21,692 | 6 | 34,797 | 10 | 37,507 | 11 | 1,589 | 1,913 | 2,797 |
| 35 | 21,000 | 6.2 | 31,426 | 9.2 | 34,355 | 10.1 | 1,390 | 1,828 | 2,501 | 22,259 | 7 | 35,572 | 10 | 38,232 | 11 | 1,630 | 1,963 | 2,893 |
| 36 | 21,600 | 6.3 | 32,230 | 9.4 | 35,196 | 10.3 | 1,422 | 1,883 | 2,568 | 22,825 | 7 | 36,346 | 11 | 38,956 | 11 | 1,672 | 2,013 | 2,989 |
| 37 | 22,200 | 6.5 | 33,034 | 9.7 | 36,037 | 10.6 | 1,455 | 1,938 | 2,636 | 23,392 | 7 | 37,121 | 11 | 39,681 | 12 | 1,713 | 2,063 | 3,085 |
| 38 | 22,800 | 6.7 | 33,838 | 9.9 | 36,878 | 10.8 | 1,488 | 1,992 | 2,704 | 23,959 | 7 | 37,895 | 11 | 40,406 | 12 | 1,754 | 2,113 | 3,181 |
| 39 | 23,400 | 6.9 | 34,642 | 10.2 | 37,719 | 11.1 | 1,521 | 2,047 | 2,772 | 24,526 | 7 | 38,669 | 11 | 41,130 | 12 | 1,795 | 2,162 | 3,278 |
| 40 | 24,000 | 7.0 | 35,446 | 10.4 | 38,560 | 11.3 | 1,553 | 2,102 | 2,840 | 25,093 | 7 | 39,444 | 12 | 41,855 | 12 | 1,836 | 2,212 | 3,374 |
| 41 | 24,600 | 7.2 | 36,250 | 10.6 | 39,401 | 11.5 | 1,586 | 2,156 | 2,908 | 25,660 | 8 | 40,218 | 12 | 42,580 | 12 | 1,877 | 2,262 | 3,470 |
| 42 | 25,200 | 7.4 | 37,054 | 10.9 | 40,242 | 11.8 | 1,619 | 2,211 | 2,976 | 26,227 | 8 | 40,992 | 12 | 43,304 | 13 | 1,918 | 2,312 | 3,566 |
| 43 | 25,800 | 7.6 | 37,858 | 11.0 | 41,083 | 12.0 | 1,652 | 2,267 | 3,043 | 26,794 | 8 | 41,766 | 12 | 44,029 | 13 | 1,960 | 2,362 | 3,662 |
| 44 | 26,400 | 7.7 | 38,662 | 11.3 | 41,924 | 12.3 | 1,684 | 2,322 | 3,111 | 27,360 | 8 | 42,540 | 12 | 44,754 | 13 | 2,001 | 2,412 | 3,758 |
| 45 | 27,000 | 7.9 | 39,466 | 11.5 | 42,765 | 12.5 | 1,717 | 2,377 | 3,179 | 27,927 | 8 | 43,314 | 12 | 45,478 | 13 | 2,042 | 2,462 | 3,854 |
| 46 | 27,600 | 8.1 | 40,270 | 11.5 | 43,606 | 12.8 | 1,750 | 2,432 | 3,247 | 28,494 | 8 | 44,088 | 12 | 46,203 | 14 | 2,083 | 2,512 | 3,950 |
| 47 | 28,200 | 8.3 | 41,074 | 11.7 | 44,447 | 13.0 | 1,783 | 2,487 | 3,315 | 29,061 | 9 | 44,862 | 12 | 46,927 | 14 | 2,124 | 2,562 | 4,046 |
| 48 | 28,800 | 8.4 | 41,878 | 11.9 | 45,288 | 13.3 | 1,815 | 2,542 | 3,383 | 29,628 | 9 | 45,636 | 12 | 47,652 | 14 | 2,165 | 2,612 | 4,142 |
| 49 | 29,400 | 8.6 | 42,682 | 12.1 | 46,129 | 13.5 | 1,848 | 2,597 | 3,451 | 30,195 | 9 | 46,410 | 13 | 48,377 | 14 | 2,206 | 2,662 | 4,238 |
| 50 | 30,000 | 8.8 | 43,486 | 12.1 | 46,970 | 13.6 | 1,881 | 2,652 | 3,519 | 30,762 | 9 | 47,184 | 13 | 49,101 | 14 | 2,247 | 2,712 | 4,334 |
| 51 | 30,600 | 9.0 | 44,290 | 12.2 | 47,811 | 13.7 | 1,914 | 2,707 | 3,586 | 31,329 | 9 | 47,958 | 13 | 49,826 | 15 | 2,289 | 2,762 | 4,430 |
| 52 | 31,200 | 9.1 | 45,094 | 12.2 | 48,652 | 13.8 | 1,946 | 2,762 | 3,654 | 31,896 | 9 | 48,732 | 13 | 50,551 | 15 | 2,330 | 2,812 | 4,526 |
| 53 | 31,800 | 9.3 | 45,898 | 12.3 | 49,493 | 14.0 | 1,979 | 2,817 | 3,722 | 32,462 | 10 | 49,506 | 13 | 51,275 | 15 | 2,371 | 2,862 | 4,622 |
| 54 | 32,400 | 9.5 | 46,702 | 12.3 | 50,334 | 14.1 | 2,012 | 2,872 | 3,790 | 33,029 | 10 | 50,280 | 13 | 52,000 | 15 | 2,412 | 2,912 | 4,718 |

Примітка:

1. Продуктивність охолодження вказана для наступних умов: температура у приміщенні 27 °Сст / 19 °Сст; температура зовнішнього повітря 35 °Сст
2. Продуктивність нагрівання вказана для наступних умов: температура в приміщенні 20 °Сст; температура зовнішнього повітря 7 °Сст / 6 °Сст
3. Номінальні продуктивності є сумарними продуктивностями внутрішніх блоків при постійній частоті обертання інверторного компресора
- Ці значення продуктивності отримані шляхом розрахунку й мають використовуватись у якості довідникової інформації.
4. Загальна продуктивність внутрішніх блоків має бути в діапазоні від 16 до 54 кВт/год (40%–130%)
5. До зовнішнього блоку мають бути підключені мінімум два внутрішні блоки.

| Сумарний індекс продуктивності внутрішніх блоків (тис. БТЕ/год) | Охолодження /Загальна продуктивність/ | | | | | | Потужність споживання (Вт) | | | Нагрівання /Загальна продуктивність/ | | | | | | Потужність споживання (Вт) | | |
|---|---------------------------------------|------|---------|------|----------|------|----------------------------|---------|----------|--------------------------------------|------|---------|------|----------|------|----------------------------|---------|----------|
| | Мінімум | | Номинал | | Максимум | | Мінімум | Номинал | Максимум | Мінімум | | Номинал | | Максимум | | Мінімум | Номинал | Максимум |
| | БТЕ/год | кВт | БТЕ/год | кВт | БТЕ/год | кВт | | | | БТЕ/год | кВт | БТЕ/год | кВт | БТЕ/год | кВт | | | |
| 19 | 11,400 | 3.3 | 18,535 | 5.4 | 20,900 | 6.1 | 840 | 1,222 | 1,665 | 12,768 | 3.7 | 23,088 | 6.8 | 27,365 | 8.0 | 1,300 | 1,728 | 2,470 |
| 20 | 12,000 | 3.5 | 19,510 | 5.7 | 22,000 | 6.4 | 880 | 1,282 | 1,746 | 13,440 | 3.9 | 24,303 | 7.1 | 28,482 | 8.3 | 1,348 | 1,863 | 2,663 |
| 21 | 12,600 | 3.7 | 20,486 | 6.0 | 23,100 | 6.8 | 920 | 1,341 | 1,827 | 14,112 | 4.1 | 25,518 | 7.5 | 29,600 | 8.7 | 1,395 | 1,997 | 2,855 |
| 22 | 13,200 | 3.9 | 21,461 | 6.3 | 24,200 | 7.1 | 960 | 1,401 | 1,908 | 14,784 | 4.3 | 26,733 | 7.8 | 30,869 | 9.0 | 1,443 | 2,132 | 3,048 |
| 23 | 13,800 | 4.0 | 22,437 | 6.6 | 25,300 | 7.4 | 1,000 | 1,460 | 1,989 | 15,456 | 4.5 | 27,948 | 8.2 | 32,138 | 9.4 | 1,490 | 2,267 | 3,240 |
| 24 | 14,400 | 4.2 | 23,412 | 6.9 | 26,400 | 7.7 | 1,040 | 1,520 | 2,071 | 16,224 | 4.7 | 29,162 | 8.5 | 33,407 | 9.8 | 1,537 | 2,402 | 3,433 |
| 25 | 15,000 | 4.4 | 24,388 | 7.1 | 27,500 | 7.9 | 1,080 | 1,580 | 2,152 | 17,000 | 4.9 | 30,376 | 8.8 | 34,676 | 10.2 | 1,584 | 2,537 | 3,626 |
| 26 | 15,600 | 4.6 | 25,363 | 7.4 | 28,600 | 8.2 | 1,120 | 1,640 | 2,233 | 17,776 | 5.0 | 31,590 | 9.1 | 35,945 | 10.5 | 1,631 | 2,672 | 3,819 |
| 27 | 16,200 | 4.7 | 26,339 | 7.7 | 29,700 | 8.5 | 1,160 | 1,700 | 2,314 | 18,552 | 5.2 | 32,804 | 9.4 | 37,214 | 10.9 | 1,678 | 2,807 | 4,012 |
| 28 | 16,800 | 4.9 | 27,314 | 8.0 | 30,800 | 8.8 | 1,200 | 1,760 | 2,395 | 19,328 | 5.4 | 34,018 | 9.7 | 38,483 | 11.3 | 1,725 | 2,942 | 4,205 |
| 29 | 17,400 | 5.1 | 28,290 | 8.3 | 31,900 | 9.1 | 1,240 | 1,820 | 2,476 | 20,104 | 5.5 | 35,232 | 10.0 | 39,752 | 11.7 | 1,772 | 3,077 | 4,398 |
| 30 | 18,000 | 5.3 | 29,265 | 8.6 | 33,000 | 9.4 | 1,280 | 1,880 | 2,557 | 20,880 | 5.7 | 36,446 | 10.3 | 41,021 | 12.0 | 1,819 | 3,212 | 4,591 |
| 31 | 18,600 | 5.5 | 30,241 | 8.9 | 34,100 | 9.7 | 1,320 | 1,940 | 2,638 | 21,656 | 5.9 | 37,660 | 10.6 | 42,290 | 12.4 | 1,866 | 3,347 | 4,784 |
| 32 | 19,200 | 5.6 | 31,216 | 9.1 | 35,200 | 10.0 | 1,360 | 2,000 | 2,719 | 22,432 | 6.0 | 38,874 | 10.9 | 43,560 | 12.8 | 1,913 | 3,482 | 4,977 |
| 33 | 19,800 | 5.8 | 32,192 | 9.4 | 36,300 | 10.4 | 1,400 | 2,060 | 2,800 | 23,208 | 6.2 | 40,088 | 11.2 | 44,829 | 13.1 | 1,960 | 3,617 | 5,170 |
| 34 | 20,400 | 6.0 | 33,167 | 9.7 | 37,400 | 10.7 | 1,440 | 2,120 | 2,881 | 24,016 | 6.4 | 41,302 | 11.5 | 46,098 | 13.4 | 2,007 | 3,752 | 5,363 |
| 35 | 21,000 | 6.2 | 34,143 | 10.0 | 38,500 | 11.0 | 1,480 | 2,180 | 2,962 | 24,800 | 6.5 | 42,516 | 11.8 | 47,367 | 13.7 | 2,054 | 3,887 | 5,556 |
| 36 | 21,600 | 6.3 | 35,118 | 10.3 | 39,600 | 11.3 | 1,520 | 2,240 | 3,043 | 25,584 | 6.7 | 43,730 | 12.1 | 48,636 | 14.0 | 2,101 | 4,022 | 5,749 |
| 37 | 22,200 | 6.5 | 36,094 | 10.6 | 40,700 | 11.6 | 1,560 | 2,300 | 3,124 | 26,368 | 6.9 | 44,944 | 12.4 | 49,905 | 14.4 | 2,148 | 4,157 | 5,942 |
| 38 | 22,800 | 6.7 | 37,069 | 10.9 | 41,800 | 11.9 | 1,600 | 2,360 | 3,205 | 27,152 | 7.0 | 46,158 | 12.7 | 51,174 | 14.7 | 2,195 | 4,292 | 6,135 |
| 39 | 23,400 | 6.9 | 38,045 | 11.2 | 42,900 | 12.2 | 1,640 | 2,420 | 3,286 | 27,936 | 7.2 | 47,372 | 13.0 | 52,443 | 15.1 | 2,242 | 4,427 | 6,328 |
| 40 | 24,000 | 7.0 | 39,020 | 11.4 | 44,000 | 12.6 | 1,680 | 2,480 | 3,367 | 28,720 | 7.4 | 48,586 | 13.3 | 53,712 | 15.5 | 2,289 | 4,562 | 6,521 |
| 41 | 24,600 | 7.2 | 39,996 | 11.7 | 45,100 | 12.9 | 1,720 | 2,540 | 3,448 | 29,504 | 7.5 | 49,800 | 13.6 | 54,981 | 15.9 | 2,336 | 4,697 | 6,714 |
| 42 | 25,200 | 7.4 | 40,971 | 12.0 | 46,200 | 13.2 | 1,760 | 2,600 | 3,529 | 30,288 | 7.7 | 51,014 | 13.9 | 56,250 | 16.2 | 2,383 | 4,832 | 6,907 |
| 43 | 25,800 | 7.6 | 41,947 | 12.3 | 47,300 | 13.5 | 1,800 | 2,660 | 3,610 | 31,072 | 7.9 | 52,228 | 14.2 | 57,519 | 16.6 | 2,430 | 4,967 | 7,100 |
| 44 | 26,400 | 7.7 | 42,922 | 12.6 | 48,400 | 13.8 | 1,840 | 2,720 | 3,691 | 31,856 | 8.0 | 53,442 | 14.5 | 58,788 | 16.7 | 2,477 | 5,102 | 7,293 |
| 45 | 27,000 | 7.9 | 43,898 | 12.9 | 49,500 | 14.1 | 1,880 | 2,780 | 3,772 | 32,640 | 8.2 | 54,656 | 14.8 | 60,057 | 16.9 | 2,524 | 5,237 | 7,486 |
| 46 | 27,600 | 8.1 | 44,873 | 13.2 | 50,600 | 14.4 | 1,920 | 2,840 | 3,853 | 33,424 | 8.4 | 55,870 | 15.1 | 61,326 | 17.1 | 2,571 | 5,372 | 7,679 |
| 47 | 28,200 | 8.3 | 45,849 | 13.4 | 51,700 | 14.8 | 1,960 | 2,900 | 3,934 | 34,208 | 8.5 | 57,084 | 15.4 | 62,595 | 17.3 | 2,618 | 5,507 | 7,872 |
| 48 | 28,800 | 8.4 | 46,824 | 13.7 | 52,800 | 15.1 | 2,000 | 2,960 | 4,015 | 35,000 | 8.7 | 58,298 | 15.7 | 63,864 | 17.5 | 2,665 | 5,642 | 8,065 |
| 49 | 29,400 | 8.6 | 47,800 | 14.0 | 53,900 | 15.4 | 2,040 | 3,020 | 4,096 | 35,784 | 8.8 | 59,512 | 16.0 | 65,133 | 17.6 | 2,712 | 5,777 | 8,258 |
| 50 | 30,000 | 8.8 | 48,776 | 14.1 | 55,000 | 15.5 | 2,080 | 3,080 | 4,177 | 36,568 | 9.0 | 60,726 | 16.0 | 66,402 | 17.8 | 2,759 | 5,912 | 8,451 |
| 51 | 30,600 | 9.0 | 49,751 | 14.2 | 56,100 | 15.6 | 2,120 | 3,140 | 4,258 | 37,352 | 9.2 | 61,940 | 16.1 | 67,671 | 18.0 | 2,806 | 6,047 | 8,644 |
| 52 | 31,200 | 9.1 | 50,727 | 14.3 | 57,200 | 15.7 | 2,160 | 3,200 | 4,339 | 38,136 | 9.3 | 63,154 | 16.1 | 68,940 | 18.2 | 2,853 | 6,182 | 8,837 |
| 53 | 31,800 | 9.3 | 51,702 | 14.4 | 58,300 | 15.9 | 2,200 | 3,260 | 4,420 | 38,920 | 9.5 | 64,368 | 16.2 | 70,209 | 18.3 | 2,900 | 6,317 | 9,030 |
| 54 | 32,400 | 9.5 | 52,678 | 14.5 | 59,400 | 16.0 | 2,240 | 3,320 | 4,501 | 39,704 | 9.7 | 65,582 | 16.2 | 71,478 | 18.5 | 2,947 | 6,452 | 9,223 |
| 55 | 33,000 | 9.7 | 53,653 | 14.6 | 60,500 | 16.1 | 2,280 | 3,380 | 4,582 | 40,488 | 9.8 | 66,796 | 16.2 | 72,747 | 18.7 | 2,994 | 6,587 | 9,416 |
| 56 | 33,600 | 9.8 | 54,629 | 14.8 | 61,600 | 16.2 | 2,320 | 3,440 | 4,663 | 41,272 | 10.0 | 68,010 | 16.3 | 74,016 | 18.9 | 3,041 | 6,722 | 9,609 |
| 57 | 34,200 | 10.0 | 55,604 | 14.9 | 62,700 | 16.3 | 2,360 | 3,500 | 4,744 | 42,056 | 10.2 | 69,224 | 16.3 | 75,285 | 19.1 | 3,088 | 6,857 | 9,802 |
| 58 | 34,800 | 10.2 | 56,580 | 15.0 | 63,800 | 16.4 | 2,400 | 3,560 | 4,825 | 42,840 | 10.3 | 70,438 | 16.4 | 76,554 | 19.2 | 3,135 | 6,992 | 9,995 |
| 59 | 35,400 | 10.4 | 57,555 | 15.1 | 64,900 | 16.6 | 2,440 | 3,620 | 4,906 | 43,624 | 10.5 | 71,652 | 16.4 | 77,823 | 19.4 | 3,182 | 7,127 | 10,188 |
| 60 | 36,000 | 10.6 | 58,531 | 15.2 | 66,000 | 16.7 | 2,480 | 3,680 | 4,987 | 44,408 | 10.7 | 72,866 | 16.4 | 79,092 | 19.6 | 3,229 | 7,262 | 10,381 |
| 61 | 36,600 | 10.7 | 59,506 | 15.3 | 67,100 | 16.8 | 2,520 | 3,740 | 5,068 | 45,192 | 10.8 | 74,080 | 16.5 | 80,361 | 19.8 | 3,276 | 7,397 | 10,574 |
| 62 | 37,200 | 10.9 | 60,482 | 15.4 | 68,200 | 16.9 | 2,560 | 3,800 | 5,149 | 45,976 | 11.0 | 75,294 | 16.5 | 81,630 | 20.0 | 3,323 | 7,532 | 10,767 |
| 63 | 37,800 | 11.1 | 61,457 | 15.5 | 69,300 | 17.0 | 2,600 | 3,860 | 5,230 | 46,760 | 11.2 | 76,508 | 16.6 | 82,899 | 17.3 | 3,370 | 7,667 | 10,960 |

Примітка:

1. Продуктивність охолодження вказана для наступних умов: температура у приміщенні 27 °Cст / 19 °Cст; температура зовнішнього повітря 35 °Cст
2. Продуктивність нагрівання вказана для наступних умов: температура в приміщенні 20 °Cст; температура зовнішнього повітря 7 °Cст / 6 °Cст
3. Номинальні продуктивності є сумарними продуктивностями внутрішніх блоків при постійній частоті обертання інверторного компресора
- Ці значення продуктивності отримані шляхом розрахунку і мають використовуватись у якості довідникової інформації.
4. Загальна продуктивність внутрішніх блоків має бути в діапазоні від 19 до 63 кВт/год (40%-130%)
5. До зовнішнього блоку мають бути підключені мінімум два внутрішніх блоки.

| Сумарний індекс продуктивності внутрішніх блоків (тис. БТЕ/год) | Охолодження /Загальна продуктивність/ | | | | | | Потужність споживання (Вт) | | | Нагрівання /Загальна продуктивність/ | | | | | | Потужність споживання (Вт) | | |
|---|---------------------------------------|------|---------|------|----------|------|----------------------------|---------|----------|--------------------------------------|------|---------|------|----------|------|----------------------------|---------|----------|
| | Мінімум | | Номинал | | Максимум | | Мінімум | Номинал | Максимум | Мінімум | | Номинал | | Максимум | | Мінімум | Номинал | Максимум |
| | БТЕ/год | кВт | БТЕ/год | кВт | БТЕ/год | кВт | | | | БТЕ/год | кВт | БТЕ/год | кВт | БТЕ/год | кВт | | | |
| 19 | 11,400 | 3.3 | 18,535 | 5.4 | 20,900 | 6.1 | 840 | 1,222 | 1,665 | 12,768 | 3.7 | 23,088 | 6.8 | 27,365 | 8.0 | 1,300 | 1,728 | 2,470 |
| 20 | 12,000 | 3.5 | 19,510 | 5.7 | 22,000 | 6.4 | 880 | 1,282 | 1,746 | 13,440 | 3.9 | 24,303 | 7.1 | 28,482 | 8.3 | 1,348 | 1,863 | 2,663 |
| 21 | 12,600 | 3.7 | 20,486 | 6.0 | 23,100 | 6.8 | 920 | 1,341 | 1,827 | 14,112 | 4.1 | 25,518 | 7.5 | 29,600 | 8.7 | 1,395 | 1,997 | 2,855 |
| 22 | 13,200 | 3.9 | 21,461 | 6.3 | 24,200 | 7.1 | 960 | 1,401 | 1,908 | 14,784 | 4.3 | 26,733 | 7.8 | 30,869 | 9.0 | 1,443 | 2,132 | 3,048 |
| 23 | 13,800 | 4.0 | 22,437 | 6.6 | 25,300 | 7.4 | 1,000 | 1,460 | 1,989 | 15,456 | 4.5 | 27,948 | 8.2 | 32,138 | 9.4 | 1,490 | 2,267 | 3,240 |
| 24 | 14,400 | 4.2 | 23,412 | 6.9 | 25,705 | 7.5 | 1,085 | 1,520 | 2,071 | 16,023 | 4.7 | 28,973 | 8.5 | 33,407 | 9.8 | 1,579 | 2,402 | 3,433 |
| 25 | 15,000 | 4.4 | 24,388 | 7.1 | 26,776 | 7.8 | 1,128 | 1,579 | 2,152 | 16,590 | 4.9 | 29,998 | 8.8 | 34,676 | 10.2 | 1,626 | 2,473 | 3,535 |
| 26 | 15,600 | 4.6 | 25,363 | 7.4 | 27,847 | 8.2 | 1,170 | 1,639 | 2,233 | 17,157 | 5.0 | 31,024 | 9.1 | 35,945 | 10.5 | 1,672 | 2,544 | 3,637 |
| 27 | 16,200 | 4.7 | 26,339 | 7.7 | 28,918 | 8.5 | 1,213 | 1,698 | 2,314 | 17,724 | 5.2 | 32,049 | 9.4 | 37,214 | 10.9 | 1,719 | 2,616 | 3,739 |
| 28 | 16,800 | 4.9 | 27,314 | 8.0 | 29,989 | 8.8 | 1,256 | 1,758 | 2,395 | 18,290 | 5.4 | 33,074 | 9.7 | 38,483 | 11.3 | 1,766 | 2,687 | 3,842 |
| 29 | 17,400 | 5.1 | 28,290 | 8.3 | 31,060 | 9.1 | 1,298 | 1,817 | 2,476 | 18,857 | 5.5 | 34,099 | 10.0 | 39,752 | 11.7 | 1,813 | 2,759 | 3,944 |
| 30 | 18,000 | 5.3 | 29,265 | 8.6 | 32,131 | 9.4 | 1,355 | 1,897 | 2,584 | 19,424 | 5.7 | 35,124 | 10.3 | 41,021 | 12.0 | 1,860 | 2,830 | 4,046 |
| 31 | 18,600 | 5.5 | 30,241 | 8.9 | 33,202 | 9.7 | 1,412 | 1,976 | 2,693 | 19,991 | 5.9 | 36,149 | 10.6 | 42,290 | 12.4 | 1,907 | 2,902 | 4,148 |
| 32 | 19,200 | 5.6 | 31,216 | 9.1 | 34,273 | 10.0 | 1,468 | 2,056 | 2,801 | 20,558 | 6.0 | 37,174 | 10.9 | 43,560 | 12.8 | 1,954 | 2,973 | 4,250 |
| 33 | 19,800 | 5.8 | 32,192 | 9.4 | 35,344 | 10.4 | 1,525 | 2,135 | 2,909 | 21,125 | 6.2 | 38,199 | 11.2 | 44,848 | 13.1 | 1,973 | 3,001 | 4,290 |
| 34 | 20,400 | 6.0 | 33,167 | 9.7 | 36,415 | 10.7 | 1,582 | 2,215 | 3,018 | 21,692 | 6.4 | 39,224 | 11.5 | 45,736 | 13.4 | 1,991 | 3,029 | 4,330 |
| 35 | 21,000 | 6.2 | 34,143 | 10.0 | 37,486 | 11.0 | 1,639 | 2,294 | 3,126 | 22,259 | 6.5 | 40,249 | 11.8 | 46,824 | 13.7 | 2,009 | 3,057 | 4,370 |
| 36 | 21,600 | 6.3 | 35,118 | 10.3 | 38,557 | 11.3 | 1,696 | 2,374 | 3,235 | 22,825 | 6.7 | 41,274 | 12.1 | 47,912 | 14.0 | 2,028 | 3,085 | 4,409 |
| 37 | 22,200 | 6.5 | 36,094 | 10.6 | 39,628 | 11.6 | 1,752 | 2,453 | 3,343 | 23,392 | 6.9 | 42,299 | 12.4 | 49,000 | 14.4 | 2,046 | 3,112 | 4,449 |
| 38 | 22,800 | 6.7 | 37,069 | 10.9 | 40,699 | 11.9 | 1,809 | 2,533 | 3,451 | 23,959 | 7.0 | 43,324 | 12.7 | 50,286 | 14.7 | 2,064 | 3,140 | 4,489 |
| 39 | 23,400 | 6.9 | 38,045 | 11.2 | 41,770 | 12.2 | 1,866 | 2,613 | 3,560 | 24,526 | 7.2 | 44,349 | 13.0 | 51,572 | 15.1 | 2,082 | 3,168 | 4,529 |
| 40 | 24,000 | 7.0 | 39,020 | 11.4 | 42,841 | 12.6 | 1,923 | 2,692 | 3,668 | 25,093 | 7.4 | 45,374 | 13.3 | 52,858 | 15.5 | 2,101 | 3,196 | 4,569 |
| 41 | 24,600 | 7.2 | 39,996 | 11.7 | 43,912 | 12.9 | 1,980 | 2,772 | 3,776 | 25,660 | 7.5 | 46,399 | 13.6 | 54,144 | 15.9 | 2,119 | 3,224 | 4,609 |
| 42 | 25,200 | 7.4 | 40,971 | 12.0 | 44,983 | 13.2 | 2,037 | 2,851 | 3,885 | 26,227 | 7.7 | 47,425 | 13.9 | 55,430 | 16.2 | 2,137 | 3,252 | 4,648 |
| 43 | 25,800 | 7.6 | 41,947 | 12.3 | 46,054 | 13.5 | 2,093 | 2,931 | 3,993 | 26,794 | 7.9 | 48,450 | 14.2 | 56,716 | 16.6 | 2,156 | 3,280 | 4,688 |
| 44 | 26,400 | 7.7 | 42,922 | 12.6 | 47,125 | 13.8 | 2,122 | 2,971 | 4,047 | 27,360 | 8.0 | 49,475 | 14.5 | 57,100 | 16.7 | 2,174 | 3,308 | 4,745 |
| 45 | 27,000 | 7.9 | 43,898 | 12.9 | 48,196 | 14.1 | 2,150 | 3,010 | 4,102 | 27,927 | 8.2 | 50,500 | 14.8 | 57,712 | 16.9 | 2,211 | 3,365 | 4,802 |
| 46 | 27,600 | 8.1 | 44,873 | 13.2 | 49,268 | 14.4 | 2,179 | 3,050 | 4,156 | 28,494 | 8.4 | 51,525 | 15.1 | 58,324 | 17.1 | 2,246 | 3,417 | 4,859 |
| 47 | 28,200 | 8.3 | 45,849 | 13.4 | 50,339 | 14.8 | 2,207 | 3,090 | 4,210 | 29,061 | 8.5 | 52,550 | 15.4 | 58,936 | 17.3 | 2,299 | 3,498 | 4,917 |
| 48 | 28,800 | 8.4 | 46,824 | 13.7 | 51,410 | 15.1 | 2,236 | 3,130 | 4,265 | 29,628 | 8.7 | 53,575 | 15.7 | 59,548 | 17.5 | 2,352 | 3,579 | 4,974 |
| 49 | 29,400 | 8.6 | 47,800 | 14.0 | 52,481 | 15.4 | 2,264 | 3,170 | 4,319 | 30,195 | 8.8 | 54,600 | 16.0 | 60,159 | 17.6 | 2,406 | 3,660 | 5,031 |
| 50 | 30,000 | 8.8 | 48,764 | 14.1 | 52,881 | 15.5 | 2,299 | 3,219 | 4,373 | 30,762 | 9.0 | 54,735 | 16.0 | 60,771 | 17.8 | 2,459 | 3,741 | 5,088 |
| 51 | 30,600 | 9.0 | 48,529 | 14.2 | 53,281 | 15.6 | 2,335 | 3,269 | 4,428 | 31,329 | 9.2 | 54,870 | 16.1 | 61,383 | 18.0 | 2,512 | 3,822 | 5,145 |
| 52 | 31,200 | 9.1 | 48,893 | 14.3 | 53,680 | 15.7 | 2,370 | 3,318 | 4,482 | 31,896 | 9.3 | 55,005 | 16.1 | 61,995 | 18.2 | 2,566 | 3,903 | 5,202 |
| 53 | 31,800 | 9.3 | 49,257 | 14.4 | 54,080 | 15.9 | 2,405 | 3,367 | 4,537 | 32,462 | 9.5 | 55,140 | 16.2 | 62,607 | 18.3 | 2,579 | 3,924 | 5,259 |
| 54 | 32,400 | 9.5 | 49,621 | 14.5 | 54,480 | 16.0 | 2,440 | 3,416 | 4,591 | 33,029 | 9.7 | 55,275 | 16.2 | 63,219 | 18.5 | 2,593 | 3,944 | 5,316 |
| 55 | 33,000 | 9.7 | 49,986 | 14.6 | 54,880 | 16.1 | 2,476 | 3,466 | 4,645 | 33,596 | 9.8 | 55,410 | 16.2 | 63,831 | 18.7 | 2,606 | 3,964 | 5,373 |
| 56 | 33,600 | 9.8 | 50,350 | 14.8 | 55,280 | 16.2 | 2,511 | 3,515 | 4,700 | 34,163 | 10.0 | 55,545 | 16.3 | 64,443 | 18.9 | 2,619 | 3,985 | 5,430 |
| 57 | 34,200 | 10.0 | 50,714 | 14.9 | 55,680 | 16.3 | 2,546 | 3,564 | 4,754 | 34,730 | 10.2 | 55,680 | 16.3 | 65,054 | 19.1 | 2,633 | 4,005 | 5,487 |
| 58 | 34,800 | 10.2 | 51,079 | 15.0 | 56,080 | 16.4 | 2,581 | 3,614 | 4,808 | 35,297 | 10.3 | 55,815 | 16.4 | 65,666 | 19.2 | 2,646 | 4,025 | 5,544 |
| 59 | 35,400 | 10.4 | 51,443 | 15.1 | 56,480 | 16.6 | 2,616 | 3,663 | 4,863 | 35,864 | 10.5 | 55,950 | 16.4 | 66,278 | 19.4 | 2,659 | 4,046 | 5,601 |
| 60 | 36,000 | 10.6 | 51,807 | 15.2 | 56,880 | 16.7 | 2,652 | 3,712 | 4,917 | 36,431 | 10.7 | 56,085 | 16.4 | 66,890 | 19.6 | 2,673 | 4,066 | 5,658 |
| 61 | 36,600 | 10.7 | 52,171 | 15.3 | 57,280 | 16.8 | 2,687 | 3,761 | 4,971 | 36,997 | 10.8 | 56,220 | 16.5 | 67,502 | 19.8 | 2,686 | 4,086 | 5,715 |
| 62 | 37,200 | 10.9 | 52,536 | 15.4 | 57,680 | 16.9 | 2,722 | 3,811 | 5,026 | 37,564 | 11.0 | 56,355 | 16.5 | 68,114 | 20.0 | 2,699 | 4,107 | 5,772 |
| 63 | 37,800 | 11.1 | 52,900 | 15.5 | 58,080 | 17.0 | 2,757 | 3,860 | 5,080 | 38,131 | 11.2 | 56,500 | 16.6 | 69,000 | 17.3 | 2,734 | 4,160 | 5,170 |

- Примітка:
1. Продуктивність охолодження вказана для наступних умов: температура у приміщенні 27 °Сст / 19 °Сст, температура зовнішнього повітря 35 °Сст
 2. Продуктивність нагрівання вказана для наступних умов: температура в приміщенні 20 °Сст, температура зовнішнього повітря 7 °Сст / 6 °Сст
 3. Номинальні продуктивності є сумарними продуктивностями внутрішніх блоків при постійній частоті обертання інверторного компресора
 4. Ці значення продуктивності отримані шляхом розрахунку й мають використовуватись у якості довідкової інформації.
 5. До зовнішнього блоку мають бути підключені мінімум два внутрішніх блоки.



| Сумарний індекс продуктивності внутрішніх блоків (тис. БТЕ/год) | Охолодження /Загальна продуктивність/ | | | | | | Потужність споживання (Вт) | | | Нагрівання /Загальна продуктивність/ | | | | | | Потужність споживання (Вт) | | | | |
|---|---------------------------------------|------|---------|------|----------|------|----------------------------|---------|----------|--------------------------------------|------|----------|------|---------|------|----------------------------|---------|----------|----------|--|
| | Мінімум | | Номинал | | Максимум | | Мінімум | | | Номинал | | Максимум | | Мінімум | | | Номинал | | Максимум | |
| | БТЕ/год | кВт | БТЕ/год | кВт | БТЕ/год | кВт | Мінімум | Номинал | Максимум | БТЕ/год | кВт | БТЕ/год | кВт | БТЕ/год | кВт | Мінімум | Номинал | Максимум | | |
| 23 | 13,800 | 4.0 | 22,437 | 6.6 | 25,300 | 7.4 | 1,000 | 1,460 | 1,989 | 15,456 | 4.5 | 27,948 | 8.2 | 32,138 | 9.4 | 1,490 | 2,267 | 3,240 | | |
| 24 | 14,400 | 4.2 | 23,412 | 6.9 | 25,705 | 7.5 | 1,085 | 1,520 | 2,071 | 16,023 | 4.7 | 28,973 | 8.5 | 33,407 | 9.8 | 1,579 | 2,402 | 3,433 | | |
| 25 | 15,000 | 4.4 | 24,388 | 7.1 | 26,776 | 7.8 | 1,128 | 1,579 | 2,152 | 16,590 | 4.9 | 29,998 | 8.8 | 34,676 | 10.2 | 1,626 | 2,473 | 3,535 | | |
| 26 | 15,600 | 4.6 | 25,363 | 7.4 | 27,847 | 8.2 | 1,170 | 1,639 | 2,233 | 17,157 | 5.0 | 31,024 | 9.1 | 35,945 | 10.5 | 1,672 | 2,544 | 3,637 | | |
| 27 | 16,200 | 4.7 | 26,339 | 7.7 | 28,918 | 8.5 | 1,213 | 1,698 | 2,314 | 17,724 | 5.2 | 32,049 | 9.4 | 37,214 | 10.9 | 1,719 | 2,616 | 3,739 | | |
| 28 | 16,800 | 4.9 | 27,314 | 8.0 | 29,989 | 8.8 | 1,256 | 1,758 | 2,395 | 18,290 | 5.4 | 33,074 | 9.7 | 38,483 | 11.3 | 1,766 | 2,687 | 3,842 | | |
| 29 | 17,400 | 5.1 | 28,290 | 8.3 | 31,060 | 9.1 | 1,298 | 1,817 | 2,476 | 18,857 | 5.5 | 34,099 | 10.0 | 39,752 | 11.7 | 1,813 | 2,759 | 3,944 | | |
| 30 | 18,000 | 5.3 | 29,265 | 8.6 | 32,131 | 9.4 | 1,355 | 1,897 | 2,584 | 19,424 | 5.7 | 35,124 | 10.3 | 41,021 | 12.0 | 1,860 | 2,830 | 4,046 | | |
| 31 | 18,600 | 5.5 | 30,241 | 8.9 | 33,202 | 9.7 | 1,412 | 1,976 | 2,693 | 19,991 | 5.9 | 36,149 | 10.6 | 42,290 | 12.4 | 1,907 | 2,902 | 4,148 | | |
| 32 | 19,200 | 5.6 | 31,216 | 9.1 | 34,273 | 10.0 | 1,468 | 2,056 | 2,801 | 20,558 | 6.0 | 37,174 | 10.9 | 43,560 | 12.8 | 1,954 | 2,973 | 4,250 | | |
| 33 | 19,800 | 5.8 | 32,192 | 9.4 | 35,344 | 10.4 | 1,525 | 2,135 | 2,909 | 21,125 | 6.2 | 38,199 | 11.2 | 44,848 | 13.1 | 1,973 | 3,001 | 4,290 | | |
| 34 | 20,400 | 6.0 | 33,167 | 9.7 | 36,415 | 10.7 | 1,582 | 2,215 | 3,018 | 21,692 | 6.4 | 39,224 | 11.5 | 45,736 | 13.4 | 1,991 | 3,029 | 4,330 | | |
| 35 | 21,000 | 6.2 | 34,143 | 10.0 | 37,486 | 11.0 | 1,639 | 2,294 | 3,126 | 22,259 | 6.5 | 40,249 | 11.8 | 46,824 | 13.7 | 2,009 | 3,057 | 4,370 | | |
| 36 | 21,600 | 6.3 | 35,118 | 10.3 | 38,557 | 11.3 | 1,696 | 2,374 | 3,235 | 22,825 | 6.7 | 41,274 | 12.1 | 47,912 | 14.0 | 2,028 | 3,085 | 4,409 | | |
| 37 | 22,200 | 6.5 | 36,094 | 10.6 | 39,628 | 11.6 | 1,752 | 2,453 | 3,343 | 23,392 | 6.9 | 42,299 | 12.4 | 49,000 | 14.4 | 2,046 | 3,112 | 4,449 | | |
| 38 | 22,800 | 6.7 | 37,069 | 10.9 | 40,699 | 11.9 | 1,809 | 2,533 | 3,451 | 23,959 | 7.0 | 43,324 | 12.7 | 50,286 | 14.7 | 2,064 | 3,140 | 4,489 | | |
| 39 | 23,400 | 6.9 | 38,045 | 11.2 | 41,770 | 12.2 | 1,866 | 2,613 | 3,560 | 24,526 | 7.2 | 44,349 | 13.0 | 51,572 | 15.1 | 2,082 | 3,168 | 4,529 | | |
| 40 | 24,000 | 7.0 | 39,020 | 11.4 | 42,841 | 12.6 | 1,923 | 2,692 | 3,668 | 25,093 | 7.4 | 45,374 | 13.3 | 52,858 | 15.5 | 2,101 | 3,196 | 4,569 | | |
| 41 | 24,600 | 7.2 | 39,996 | 11.7 | 43,912 | 12.9 | 1,980 | 2,772 | 3,776 | 25,660 | 7.5 | 46,399 | 13.6 | 54,144 | 15.9 | 2,119 | 3,224 | 4,609 | | |
| 42 | 25,200 | 7.4 | 40,971 | 12.0 | 44,983 | 13.2 | 2,037 | 2,851 | 3,885 | 26,227 | 7.7 | 47,425 | 13.9 | 55,430 | 16.2 | 2,137 | 3,252 | 4,648 | | |
| 43 | 25,800 | 7.6 | 41,947 | 12.3 | 46,054 | 13.5 | 2,093 | 2,931 | 3,993 | 26,794 | 7.9 | 48,450 | 14.2 | 56,716 | 16.6 | 2,156 | 3,280 | 4,688 | | |
| 44 | 26,400 | 7.7 | 42,922 | 12.6 | 47,125 | 13.8 | 2,122 | 2,971 | 4,047 | 27,360 | 8.0 | 49,475 | 14.5 | 58,000 | 17.0 | 2,174 | 3,308 | 4,728 | | |
| 45 | 27,000 | 7.9 | 43,898 | 12.9 | 48,196 | 14.1 | 2,150 | 3,010 | 4,102 | 27,927 | 8.2 | 50,500 | 14.8 | 58,292 | 17.1 | 2,211 | 3,365 | 4,812 | | |
| 46 | 27,600 | 8.1 | 44,873 | 13.2 | 49,268 | 14.4 | 2,179 | 3,050 | 4,156 | 28,494 | 8.4 | 51,525 | 15.1 | 58,584 | 17.2 | 2,246 | 3,417 | 4,884 | | |
| 47 | 28,200 | 8.3 | 45,849 | 13.4 | 50,339 | 14.8 | 2,207 | 3,090 | 4,210 | 29,061 | 8.5 | 52,550 | 15.4 | 58,876 | 17.3 | 2,299 | 3,498 | 5,000 | | |
| 48 | 28,800 | 8.4 | 46,824 | 13.7 | 51,410 | 15.1 | 2,236 | 3,130 | 4,265 | 29,628 | 8.7 | 53,575 | 15.7 | 59,168 | 17.3 | 2,352 | 3,579 | 5,116 | | |
| 49 | 29,400 | 8.6 | 47,800 | 14.0 | 52,481 | 15.4 | 2,264 | 3,170 | 4,319 | 30,195 | 8.8 | 54,600 | 16.0 | 59,460 | 17.4 | 2,406 | 3,660 | 5,232 | | |
| 50 | 30,000 | 8.8 | 48,164 | 14.1 | 52,881 | 15.5 | 2,299 | 3,219 | 4,373 | 30,762 | 9.0 | 54,943 | 16.1 | 59,750 | 17.5 | 2,459 | 3,741 | 5,348 | | |
| 51 | 30,600 | 9.0 | 48,529 | 14.2 | 53,281 | 15.6 | 2,335 | 3,269 | 4,428 | 31,329 | 9.2 | 55,286 | 16.2 | 60,375 | 17.7 | 2,512 | 3,822 | 5,464 | | |
| 52 | 31,200 | 9.1 | 48,893 | 14.3 | 53,680 | 15.7 | 2,370 | 3,318 | 4,482 | 31,896 | 9.3 | 55,629 | 16.3 | 61,000 | 17.9 | 2,566 | 3,903 | 5,580 | | |
| 53 | 31,800 | 9.3 | 49,257 | 14.4 | 54,080 | 15.9 | 2,405 | 3,367 | 4,537 | 32,462 | 9.5 | 55,971 | 16.4 | 61,176 | 17.9 | 2,579 | 3,924 | 5,609 | | |
| 54 | 32,400 | 9.5 | 49,621 | 14.5 | 54,480 | 16.0 | 2,440 | 3,416 | 4,591 | 33,029 | 9.7 | 56,314 | 16.5 | 61,353 | 18.0 | 2,593 | 3,944 | 5,638 | | |
| 55 | 33,000 | 9.7 | 49,986 | 14.6 | 54,880 | 16.1 | 2,476 | 3,466 | 4,645 | 33,596 | 9.8 | 56,657 | 16.6 | 61,529 | 18.0 | 2,606 | 3,964 | 5,667 | | |
| 56 | 33,600 | 9.8 | 50,350 | 14.8 | 55,280 | 16.2 | 2,511 | 3,515 | 4,700 | 34,163 | 10.0 | 57,000 | 16.7 | 61,706 | 18.1 | 2,619 | 3,985 | 5,696 | | |
| 57 | 34,200 | 10.0 | 50,714 | 14.9 | 55,680 | 16.3 | 2,546 | 3,564 | 4,754 | 34,730 | 10.2 | 57,343 | 16.8 | 61,882 | 18.1 | 2,633 | 4,005 | 5,725 | | |
| 58 | 34,800 | 10.2 | 51,079 | 15.0 | 56,080 | 16.4 | 2,581 | 3,614 | 4,808 | 35,297 | 10.3 | 57,686 | 16.9 | 62,059 | 18.2 | 2,646 | 4,025 | 5,754 | | |
| 59 | 35,400 | 10.4 | 51,443 | 15.1 | 56,480 | 16.6 | 2,616 | 3,663 | 4,863 | 35,864 | 10.5 | 58,029 | 17.0 | 62,235 | 18.2 | 2,659 | 4,046 | 5,783 | | |
| 60 | 36,000 | 10.6 | 51,807 | 15.2 | 56,880 | 16.7 | 2,652 | 3,712 | 4,917 | 36,431 | 10.7 | 58,371 | 17.1 | 62,412 | 18.3 | 2,673 | 4,066 | 5,812 | | |
| 61 | 36,600 | 10.7 | 52,171 | 15.3 | 57,280 | 16.8 | 2,687 | 3,761 | 4,971 | 36,997 | 10.8 | 58,714 | 17.2 | 62,588 | 18.3 | 2,686 | 4,086 | 5,841 | | |
| 62 | 37,200 | 10.9 | 52,536 | 15.4 | 57,680 | 16.9 | 2,722 | 3,811 | 5,026 | 37,564 | 11.0 | 59,057 | 17.3 | 62,765 | 18.4 | 2,699 | 4,107 | 5,870 | | |
| 63 | 37,800 | 11.1 | 52,900 | 15.5 | 58,080 | 17.0 | 2,757 | 3,860 | 5,080 | 38,131 | 11.2 | 59,400 | 17.4 | 62,941 | 18.4 | 2,734 | 4,160 | 5,900 | | |
| 64 | 38,400 | 11.3 | 53,264 | 15.6 | 58,592 | 17.2 | 2,776 | 3,887 | 5,158 | 38,698 | 11.3 | 59,636 | 17.5 | 63,047 | 18.5 | 2,726 | 4,147 | 5,929 | | |
| 65 | 39,000 | 11.4 | 53,628 | 15.7 | 59,104 | 17.3 | 2,795 | 3,913 | 5,236 | 39,265 | 11.5 | 59,872 | 17.5 | 63,153 | 18.5 | 2,739 | 4,168 | 5,958 | | |
| 66 | 39,600 | 11.6 | 53,992 | 15.8 | 59,616 | 17.5 | 2,814 | 3,940 | 5,314 | 39,832 | 11.7 | 60,108 | 17.6 | 63,259 | 18.5 | 2,753 | 4,188 | 5,987 | | |
| 67 | 40,200 | 11.8 | 54,356 | 15.9 | 60,128 | 17.6 | 2,833 | 3,966 | 5,392 | 40,399 | 11.8 | 60,344 | 17.7 | 63,365 | 18.6 | 2,766 | 4,208 | 6,016 | | |
| 68 | 40,800 | 12.0 | 54,720 | 16.0 | 60,640 | 17.8 | 2,852 | 3,993 | 5,470 | 40,966 | 12.0 | 60,580 | 17.8 | 63,471 | 18.6 | 2,780 | 4,229 | 6,045 | | |
| 69 | 41,400 | 12.1 | 55,084 | 16.1 | 61,152 | 17.9 | 2,871 | 4,019 | 5,548 | 41,532 | 12.2 | 60,816 | 17.8 | 63,576 | 18.6 | 2,793 | 4,249 | 6,074 | | |
| 70 | 42,000 | 12.3 | 55,448 | 16.3 | 61,664 | 18.1 | 2,890 | 4,046 | 5,626 | 42,099 | 12.3 | 61,052 | 17.9 | 63,682 | 18.7 | 2,806 | 4,269 | 6,103 | | |
| 71 | 42,600 | 12.5 | 55,812 | 16.4 | 62,176 | 18.2 | 2,909 | 4,072 | 5,704 | 42,666 | 12.5 | 61,288 | 18.0 | 63,788 | 18.7 | 2,820 | 4,290 | 6,132 | | |
| 72 | 43,200 | 12.7 | 56,176 | 16.5 | 62,688 | 18.4 | 2,928 | 4,099 | 5,782 | 43,233 | 12.7 | 61,524 | 18.0 | 63,894 | 18.7 | 2,833 | 4,310 | 6,161 | | |
| 73 | 43,800 | 12.8 | 56,540 | 16.6 | 63,200 | 18.5 | 2,947 | 4,126 | 5,860 | 43,800 | 12.8 | 61,760 | 18.1 | 64,000 | 18.8 | 2,846 | 4,330 | 6,190 | | |

Примітка:

- Продуктивність охолодження вказана для наступних умов: температура у приміщенні 27 °Сст / 19 °Сст; температура зовнішнього повітря 35 °Сст
- Продуктивність нагрівання вказана для наступних умов: температура в приміщенні 20 °Сст; температура зовнішнього повітря 7 °Сст / 6 °Сст
- Номинальні продуктивності є сумарними продуктивностями внутрішніх блоків при постійній частоті обертання інверторного компресора
- Ці значення продуктивності отримані шляхом розрахунку й мають використовуватись у якості довідникової інформації.
- Загальна продуктивність внутрішніх блоків має бути в діапазоні від 23 до 73 кВт/год (40%–130%)
- До зовнішнього блоку мають бути підключені мінімум два внутрішні блоки.

| Сумарний індекс продуктивності внутрішніх блоків (тис. БТЕ/год) | Охолодження /Загальна продуктивність/ | | | | | | Потужність споживання (Вт) | | | Нагрівання /Загальна продуктивність/ | | | | | | Потужність споживання (Вт) | | |
|---|---------------------------------------|------|---------|------|----------|------|----------------------------|---------|----------|--------------------------------------|------|---------|------|----------|------|----------------------------|---------|----------|
| | Мінімум | | Номинал | | Максимум | | Мінімум | Номинал | Максимум | Мінімум | | Номинал | | Максимум | | Мінімум | Номинал | Максимум |
| | БТЕ/год | кВт | БТЕ/год | кВт | БТЕ/год | кВт | | | | БТЕ/год | кВт | БТЕ/год | кВт | БТЕ/год | кВт | | | |
| 23 | 13,800 | 4.0 | 22,437 | 6.6 | 25,300 | 7.4 | 1,000 | 1,460 | 1,989 | 15,456 | 4.5 | 27,948 | 8.2 | 32,138 | 9.4 | 1,490 | 2,267 | 3,240 |
| 24 | 14,400 | 4.2 | 23,412 | 6.9 | 25,705 | 7.5 | 1,085 | 1,520 | 2,071 | 16,023 | 4.7 | 28,973 | 8.5 | 33,407 | 9.8 | 1,579 | 2,402 | 3,433 |
| 25 | 15,000 | 4.4 | 24,388 | 7.1 | 26,776 | 7.8 | 1,128 | 1,579 | 2,152 | 16,590 | 4.9 | 29,998 | 8.8 | 34,676 | 10.2 | 1,626 | 2,473 | 3,535 |
| 26 | 15,600 | 4.6 | 25,363 | 7.4 | 27,847 | 8.2 | 1,170 | 1,639 | 2,233 | 17,157 | 5.0 | 31,024 | 9.1 | 35,945 | 10.5 | 1,672 | 2,544 | 3,637 |
| 27 | 16,200 | 4.7 | 26,339 | 7.7 | 28,918 | 8.5 | 1,213 | 1,698 | 2,314 | 17,724 | 5.2 | 32,049 | 9.4 | 37,214 | 10.9 | 1,719 | 2,616 | 3,739 |
| 28 | 16,800 | 4.9 | 27,314 | 8.0 | 29,989 | 8.8 | 1,256 | 1,758 | 2,395 | 18,290 | 5.4 | 33,074 | 9.7 | 38,483 | 11.3 | 1,766 | 2,687 | 3,842 |
| 29 | 17,400 | 5.1 | 28,290 | 8.3 | 31,060 | 9.1 | 1,298 | 1,817 | 2,476 | 18,857 | 5.5 | 34,099 | 10.0 | 39,752 | 11.7 | 1,813 | 2,759 | 3,944 |
| 30 | 18,000 | 5.3 | 29,265 | 8.6 | 32,131 | 9.4 | 1,355 | 1,897 | 2,584 | 19,424 | 5.7 | 35,124 | 10.3 | 41,021 | 12.0 | 1,860 | 2,830 | 4,046 |
| 31 | 18,600 | 5.5 | 30,241 | 8.9 | 33,202 | 9.7 | 1,412 | 1,976 | 2,693 | 19,991 | 5.9 | 36,149 | 10.6 | 42,290 | 12.4 | 1,907 | 2,902 | 4,148 |
| 32 | 19,200 | 5.6 | 31,216 | 9.1 | 34,273 | 10.0 | 1,468 | 2,056 | 2,801 | 20,558 | 6.0 | 37,174 | 10.9 | 43,560 | 12.8 | 1,954 | 2,973 | 4,250 |
| 33 | 19,800 | 5.8 | 32,192 | 9.4 | 35,344 | 10.4 | 1,525 | 2,135 | 2,909 | 21,125 | 6.2 | 38,199 | 11.2 | 44,824 | 13.1 | 1,973 | 3,001 | 4,290 |
| 34 | 20,400 | 6.0 | 33,167 | 9.7 | 36,415 | 10.7 | 1,582 | 2,215 | 3,018 | 21,692 | 6.4 | 39,224 | 11.5 | 45,736 | 13.4 | 1,991 | 3,029 | 4,330 |
| 35 | 21,000 | 6.2 | 34,143 | 10.0 | 37,486 | 11.0 | 1,639 | 2,294 | 3,126 | 22,259 | 6.5 | 40,249 | 11.8 | 46,824 | 13.7 | 2,009 | 3,057 | 4,370 |
| 36 | 21,600 | 6.3 | 35,118 | 10.3 | 38,557 | 11.3 | 1,696 | 2,374 | 3,235 | 22,825 | 6.7 | 41,274 | 12.1 | 47,912 | 14.0 | 2,028 | 3,085 | 4,409 |
| 37 | 22,200 | 6.5 | 36,094 | 10.6 | 39,628 | 11.6 | 1,752 | 2,453 | 3,343 | 23,392 | 6.9 | 42,299 | 12.4 | 49,000 | 14.4 | 2,046 | 3,112 | 4,449 |
| 38 | 22,800 | 6.7 | 37,069 | 10.9 | 40,699 | 11.9 | 1,809 | 2,533 | 3,451 | 23,959 | 7.0 | 43,324 | 12.7 | 50,286 | 14.7 | 2,064 | 3,140 | 4,489 |
| 39 | 23,400 | 6.9 | 38,045 | 11.2 | 41,770 | 12.2 | 1,866 | 2,613 | 3,560 | 24,526 | 7.2 | 44,349 | 13.0 | 51,572 | 15.1 | 2,082 | 3,168 | 4,529 |
| 40 | 24,000 | 7.0 | 39,020 | 11.4 | 42,841 | 12.6 | 1,923 | 2,692 | 3,668 | 25,093 | 7.4 | 45,374 | 13.3 | 52,858 | 15.5 | 2,101 | 3,196 | 4,569 |
| 41 | 24,600 | 7.2 | 39,996 | 11.7 | 43,912 | 12.9 | 1,980 | 2,772 | 3,776 | 25,660 | 7.5 | 46,399 | 13.6 | 54,144 | 15.9 | 2,119 | 3,224 | 4,609 |
| 42 | 25,200 | 7.4 | 40,971 | 12.0 | 44,983 | 13.2 | 2,037 | 2,851 | 3,885 | 26,227 | 7.7 | 47,425 | 13.9 | 55,430 | 16.2 | 2,137 | 3,252 | 4,648 |
| 43 | 25,800 | 7.6 | 41,947 | 12.3 | 46,054 | 13.5 | 2,093 | 2,931 | 3,993 | 26,794 | 7.9 | 48,450 | 14.2 | 56,716 | 16.6 | 2,156 | 3,280 | 4,688 |
| 44 | 26,400 | 7.7 | 42,922 | 12.6 | 47,125 | 13.8 | 2,122 | 2,971 | 4,047 | 27,360 | 8.0 | 49,475 | 14.5 | 58,000 | 17.0 | 2,174 | 3,308 | 4,728 |
| 45 | 27,000 | 7.9 | 43,898 | 12.9 | 48,196 | 14.1 | 2,150 | 3,010 | 4,102 | 27,927 | 8.2 | 50,500 | 14.8 | 58,292 | 17.1 | 2,211 | 3,365 | 4,812 |
| 46 | 27,600 | 8.1 | 44,873 | 13.2 | 49,268 | 14.4 | 2,179 | 3,050 | 4,156 | 28,494 | 8.4 | 51,525 | 15.1 | 58,584 | 17.2 | 2,246 | 3,417 | 4,884 |
| 47 | 28,200 | 8.3 | 45,849 | 13.4 | 50,339 | 14.8 | 2,207 | 3,090 | 4,210 | 29,061 | 8.5 | 52,550 | 15.4 | 58,876 | 17.3 | 2,299 | 3,498 | 5,000 |
| 48 | 28,800 | 8.4 | 46,824 | 13.7 | 51,410 | 15.1 | 2,236 | 3,130 | 4,265 | 29,628 | 8.7 | 53,575 | 15.7 | 59,168 | 17.3 | 2,352 | 3,579 | 5,116 |
| 49 | 29,400 | 8.6 | 47,800 | 14.0 | 52,481 | 15.4 | 2,264 | 3,170 | 4,319 | 30,195 | 8.8 | 54,600 | 16.0 | 59,460 | 17.4 | 2,406 | 3,660 | 5,232 |
| 50 | 30,000 | 8.8 | 48,776 | 14.1 | 53,552 | 15.5 | 2,299 | 3,219 | 4,373 | 30,762 | 9.0 | 54,943 | 16.1 | 59,750 | 17.5 | 2,459 | 3,741 | 5,348 |
| 51 | 30,600 | 9.0 | 49,751 | 14.2 | 54,623 | 15.6 | 2,335 | 3,269 | 4,428 | 31,329 | 9.2 | 55,286 | 16.2 | 60,375 | 17.7 | 2,512 | 3,822 | 5,464 |
| 52 | 31,200 | 9.1 | 50,727 | 14.3 | 55,694 | 15.7 | 2,370 | 3,318 | 4,482 | 31,896 | 9.3 | 55,629 | 16.3 | 61,000 | 17.9 | 2,566 | 3,903 | 5,580 |
| 53 | 31,800 | 9.3 | 51,702 | 14.4 | 56,765 | 15.9 | 2,405 | 3,367 | 4,537 | 32,462 | 9.5 | 55,971 | 16.4 | 61,176 | 17.9 | 2,579 | 3,924 | 5,609 |
| 54 | 32,400 | 9.5 | 52,677 | 14.5 | 57,836 | 16.0 | 2,440 | 3,416 | 4,591 | 33,029 | 9.7 | 56,314 | 16.5 | 61,353 | 18.0 | 2,593 | 3,944 | 5,638 |
| 55 | 33,000 | 9.7 | 53,652 | 14.6 | 58,907 | 16.1 | 2,476 | 3,466 | 4,645 | 33,596 | 9.8 | 56,657 | 16.6 | 61,529 | 18.0 | 2,606 | 3,964 | 5,667 |
| 56 | 33,600 | 9.8 | 54,627 | 14.8 | 59,978 | 16.2 | 2,511 | 3,515 | 4,700 | 34,163 | 10.0 | 57,000 | 16.7 | 61,706 | 18.1 | 2,619 | 3,985 | 5,696 |
| 57 | 34,200 | 10.0 | 55,602 | 14.9 | 61,049 | 16.3 | 2,546 | 3,564 | 4,754 | 34,730 | 10.2 | 57,343 | 16.8 | 61,882 | 18.1 | 2,633 | 4,005 | 5,725 |
| 58 | 34,800 | 10.2 | 56,577 | 15.0 | 62,120 | 16.4 | 2,581 | 3,614 | 4,808 | 35,297 | 10.3 | 57,686 | 16.9 | 62,059 | 18.2 | 2,646 | 4,025 | 5,754 |
| 59 | 35,400 | 10.4 | 57,552 | 15.1 | 63,191 | 16.6 | 2,616 | 3,663 | 4,863 | 35,864 | 10.5 | 58,029 | 17.0 | 62,235 | 18.2 | 2,659 | 4,046 | 5,783 |
| 60 | 36,000 | 10.6 | 58,527 | 15.2 | 64,262 | 16.7 | 2,652 | 3,712 | 4,917 | 36,431 | 10.7 | 58,371 | 17.1 | 62,412 | 18.3 | 2,673 | 4,066 | 5,812 |
| 61 | 36,600 | 10.7 | 59,502 | 15.3 | 65,333 | 16.8 | 2,687 | 3,761 | 4,971 | 36,997 | 10.8 | 58,714 | 17.2 | 62,588 | 18.3 | 2,686 | 4,086 | 5,841 |
| 62 | 37,200 | 10.9 | 60,477 | 15.4 | 66,404 | 16.9 | 2,722 | 3,811 | 5,026 | 37,564 | 11.0 | 59,057 | 17.3 | 62,765 | 18.4 | 2,699 | 4,107 | 5,870 |
| 63 | 37,800 | 11.1 | 61,452 | 15.5 | 67,475 | 17.0 | 2,757 | 3,860 | 5,080 | 38,131 | 11.2 | 59,400 | 17.4 | 62,941 | 18.4 | 2,734 | 4,160 | 5,900 |
| 64 | 38,400 | 11.3 | 62,427 | 15.6 | 68,546 | 17.2 | 2,776 | 3,887 | 5,158 | 38,698 | 11.3 | 59,636 | 17.5 | 63,047 | 18.5 | 2,726 | 4,147 | 5,929 |
| 65 | 39,000 | 11.4 | 63,402 | 15.7 | 69,617 | 17.3 | 2,795 | 3,913 | 5,236 | 39,265 | 11.5 | 59,872 | 17.5 | 63,153 | 18.5 | 2,739 | 4,168 | 5,958 |
| 66 | 39,600 | 11.6 | 64,377 | 15.8 | 70,688 | 17.5 | 2,814 | 3,940 | 5,314 | 39,832 | 11.7 | 60,108 | 17.6 | 63,259 | 18.5 | 2,753 | 4,188 | 5,987 |
| 67 | 40,200 | 11.8 | 65,352 | 15.9 | 71,759 | 17.6 | 2,833 | 3,966 | 5,392 | 40,399 | 11.8 | 60,344 | 17.7 | 63,365 | 18.6 | 2,766 | 4,208 | 6,016 |
| 68 | 40,800 | 12.0 | 66,327 | 16.0 | 72,830 | 17.8 | 2,852 | 3,993 | 5,470 | 40,966 | 12.0 | 60,580 | 17.8 | 63,471 | 18.6 | 2,780 | 4,229 | 6,045 |
| 69 | 41,400 | 12.1 | 67,302 | 16.1 | 73,901 | 17.9 | 2,871 | 4,019 | 5,548 | 41,532 | 12.2 | 60,816 | 17.8 | 63,576 | 18.6 | 2,793 | 4,249 | 6,074 |
| 70 | 42,000 | 12.3 | 68,277 | 16.3 | 74,972 | 18.1 | 2,890 | 4,046 | 5,626 | 42,099 | 12.3 | 61,052 | 17.9 | 63,682 | 18.7 | 2,806 | 4,269 | 6,103 |
| 71 | 42,600 | 12.5 | 69,252 | 16.4 | 76,043 | 18.2 | 2,909 | 4,072 | 5,704 | 42,666 | 12.5 | 61,288 | 18.0 | 63,788 | 18.7 | 2,820 | 4,290 | 6,132 |
| 72 | 43,200 | 12.7 | 70,227 | 16.5 | 77,114 | 18.4 | 2,928 | 4,099 | 5,782 | 43,233 | 12.7 | 61,524 | 18.0 | 63,894 | 18.7 | 2,833 | 4,310 | 6,161 |
| 73 | 43,800 | 12.8 | 71,202 | 16.6 | 78,185 | 18.5 | 2,947 | 4,126 | 5,860 | 43,800 | 12.8 | 61,760 | 18.1 | 64,000 | 18.8 | 2,846 | 4,330 | 6,190 |

Примітка:

- Продуктивність охолодження вказана для наступних умов: температура в приміщенні 27 °Cст / 19 °Cст; температура зовнішнього повітря 35 °Cст
- Продуктивність нагрівання вказана для наступних умов: температура в приміщенні 20 °Cст; температура зовнішнього повітря 7 °Cст / 6 °Cст
- Номинальні продуктивності є сумарними продуктивностями внутрішніх блоків при постійній частоті обертання інверторного компресора
- Ці значення продуктивності отримані шляхом розрахунку й мають використовуватись у якості довідникової інформації.
- Загальна продуктивність внутрішніх блоків має бути в діапазоні від 23 до 73 кВт/год (40%–130%)
- До зовнішнього блоку мають бути підключені мінімум два внутрішніх блоки.

НАПІВПРОМИСЛОВІ СПЛІТ-СИСТЕМИ

| | |
|---------------------------------|----|
| Модельний ряд | 66 |
| Касетний тип | 67 |
| Канальний тип | 70 |
| Стельовий тип | 75 |
| Настінний тип | 78 |
| Додаткове обладнання | 79 |
| Комплект управління випарювачем | 83 |
| Габаритні розміри | 85 |





| кВт | Касетний | Канальний | Канальний високонапірний | Стельовий | Зовнішній блок 1Ф | Зовнішній блок 3Ф |
|------|--|--|--|---|---|---|
| 2,5 |  CT09R |  CL09R | | |  UU09WR | |
| 3,5 |  CT12R |  CL12R | | |  UU12WR | |
| 5,0 |  CT18R |  CL18R |  CM18R |  UV18R |  UU18WR | |
| 7,0 |  CT24R |  CL24R |  CM24R |  UV24R |  UU24WR | |
| 8,0 | | | | | | |
| 10,0 |  UT36R | |  UM36R |  UV36R |  UU36WR |  UU37WR |
| 12,5 |  UT42R | |  UM42R |  UV42R |  UU42WR |  UU43WR |
| 14,0 |  UT48R | |  UM48R |  UV48R |  UU48WR |  UU49WR |
| 15,0 |  UT60R | |  UM60R |  UV60R |  UU60WR |  UU61WR |
| 19,0 | | | | | | |
| 23,0 | | | | | | |

4-ПОТОКОВИЙ КАСЕТНИЙ ТИП

CT09R | CT12R | CT18R | CT24R

- Індивідуальне керування кожною стулкою жалюзі
- Розмір кожної стулки жалюзі 80 мм, що забезпечує рівномірний розподіл повітря
- Максимальна висота монтажу - 4,2 м
- Спрощений монтаж за рахунок використання знімних кутових панелей
- ІЧ-приймач на корпусі внутрішнього блоку
- Вбудований дренажний насос 700 мм
- Зроблено в Південній Кореї



PREMTB001

Входить у комплект поставки



PWLSSB21H

Купується окремо

UU09WR
UU12WR

UU18WR



UU24WR

| Внутрішній блок | | | Од. вим. | CT09R.NR0 | CT12R.NR0 | CT18R.NQ0 | CT24R.NP0 |
|--|--------------------------|----------------------|-------------|------------------|------------------|--------------------|--------------------|
| Продуктивність | Охолодження | Мін. - Ном. - Макс. | кВт | 1,0 - 2,5 - 2,8 | 1,4 - 3,4 - 3,9 | 2,0 - 5,0 - 5,7 | 2,8 - 6,8 - 7,8 |
| | Нагрівання | Мін. - Ном. - Макс. | кВт | 1,2 - 3,2 - 3,4 | 1,6 - 4,0 - 4,6 | 2,2 - 5,8 - 6,8 | 3,2 - 8,0 - 8,8 |
| Коефіцієнт енергоефективності | Охолодження | | EER | 4,00 | 3,51 | 3,21 | 3,51 |
| | Нагрівання | | COP | 4,00 | 3,58 | 3,49 | 4,00 |
| Коефіцієнт сезонної енергоефективності | Охолодження | | SEEP | 6,77 | 6,58 | 6,25 | 7,70 |
| | Нагрівання | | SCOP | 4,36 | 4,40 | 4,25 | 4,59 |
| Клас сезонної енергоефективності | Охолодження / Нагрівання | | SEER / SCOP | A++ / A+ | A++ / A+ | A++ / A+ | A++ / A++ |
| Електроживлення внутрішнього блоку | | | В / Ø / Гц | 220-240 / 1 / 50 | 220-240 / 1 / 50 | 220-240 / 1 / 50 | 220-240 / 1 / 50 |
| Потужність споживання внутрішнього блоку | | Мін. / Ном. / Макс. | Вт | 10 / 20 / 20 | 10 / 20 / 20 | 10 / 30 / 40 | 20 / 50 / 60 |
| Габаритні розміри | | Ш x В x Г | мм | 570 x 214 x 570 | 570 x 214 x 570 | 570 x 256 x 570 | 840 x 204 x 840 |
| Вага | Нетто | | | 14 | 14 | 14,3 | 20,5 |
| Вентилятор | Витрата повітря | Вис. / Серед. / Низ. | м³/хв | 8,5 / 7,0 / 6,0 | 9,5 / 8,0 / 7,0 | 13,0 / 12,0 / 11,0 | 17,0 / 15,0 / 13,0 |
| Рівень звукового тиску | | Вис. / Серед. / Низ. | дБ(А) | 36 / 33 / 30 | 38 / 35 / 32 | 41 / 39 / 36 | 38 / 36 / 34 |
| Рівень звукової потужності | Охолодження | Макс. | дБ(А) | 52 | 52 | 57 | 57 |
| Дегідратація | | | л/год | 0,9 | 1,4 | 2 | 2,5 |
| Діаметри трубопроводів | Рідина | | мм (дюйм) | Ø 6,35 (1/4) | Ø 6,35 (1/4) | Ø 6,35 (1/4) | Ø 9,52 (3/8) |
| | Газ | | мм (дюйм) | Ø 9,52 (3/8) | Ø 9,52 (3/8) | Ø 12,7 (1/2) | Ø 15,88 (5/8) |
| | Дренаж | Зов. Ø / Внутр. Ø | мм | Ø 32 / 25 | Ø 32 / 25 | Ø 32 / 25 | Ø 32 / 25 |
| Декоративна панель | Модель | | | PT-QAGWO | PT-QAGWO | PT-QAGWO | PT-MCGWO |
| | Розмір | Ш x В x Г | мм | 620 x 20 x 620 | 620 x 20 x 620 | 620 x 20 x 620 | 950 x 25 x 950 |
| | Маса нетто | | кг | 3 | 3 | 3 | 6,3 |

| Зовнішній блок | | | Од. вим. | UU09WR.U0 | UU12WR.U0 | UU18WR.U20 | UU24WR.U40 |
|--|---------------------------------|--------------|-------------------|------------------------|------------------------|------------------------|------------------------|
| Подача живлення до системи | | | | Зовнішній блок | Зовнішній блок | Зовнішній блок | Зовнішній блок |
| Електроживлення зовнішнього блоку | | | В / Ø / Гц | 220-240 / 1 / 50 | 220-240 / 1 / 50 | 220-240 / 1 / 50 | 220-240 / 1 / 50 |
| Кабель живлення (з заземленням) | | | жил x мм² (екран) | 3 x 2,5 | 3 x 2,5 | 3 x 2,5 | 3 x 2,5 |
| Міжблоковий кабель (з заземленням) | | | жил x мм² (екран) | 4 x 0,75 | 4 x 0,75 | 4 x 0,75 | 4 x 0,75 |
| Загальна потужність споживання | Охолодження | Ном. | кВт | 0,63 | 0,97 | 1,56 | 1,94 |
| | Нагрівання | Ном. | кВт | 0,75 | 1,12 | 1,66 | 2,00 |
| Робочий струм | Охолодження | Ном. | А | 2,7 | 4,3 | 7,1 | 8,6 |
| | Нагрівання | Ном. | А | 3,5 | 5 | 7,5 | 8,8 |
| Автоматичний вимикач (ПЗВ) | | | А | 15 | 15 | 20 | 25 |
| Габаритні розміри | | Ш x В x Г | мм | 770 x 545 x 288 | 770 x 545 x 288 | 870 x 650 x 330 | 950 x 834 x 330 |
| Вага | Нетто | | кг | 33,8 | 33,8 | 44,8 | 56,1 |
| Компресор | Тип | | | двороторний спіральний | двороторний спіральний | двороторний спіральний | двороторний спіральний |
| Холодоагент | Тип Холодоагента | | | R32 | R32 | R32 | R32 |
| | Заводська заправка | | г | 900 | 900 | 1 100 | 1 600 |
| | Регулювання витрат холодоагента | | | EPB | EPB | EPB | EPB |
| Дозаправка холодоагентом при довжині трубопроводів більш 7,5 м | | | г/м | 20 | 20 | 20 | 35 |
| Витрата повітря | | | м³/хв | 28 | 28 | 50 | 58 |
| Рівень звукового тиску | Охолодження | Ном. | дБ(А) | 47 | 49 | 47 | 48 |
| | Нагрівання | Ном. | дБ(А) | 50 | 52 | 52 | 52 |
| Рівень звукової потужності | Охолодження | Макс. | дБ(А) | 65 | 65 | 63 | 67 |
| Діаметри трубопроводів | Рідина | Зовніш. Ø | мм (дюйм) | Ø 6,35 (1/4) | Ø 6,35 (1/4) | Ø 6,35 (1/4) | Ø 9,52 (3/8) |
| | Газ | Зовніш. Ø | мм (дюйм) | Ø 9,52 (3/8) | Ø 9,52 (3/8) | Ø 12,7 (1/2) | Ø 15,88 (5/8) |
| Довжина трубопроводів | | | м | 5-20 | 5-20 | 5 - 30 | 5 - 50 |
| Максимальний перепад висот (НБ - ВБ) | | | м | 15 | 15 | 30 | 30 |
| Робочий діапазон (Зовнішнє повітря) | Охолодження | Мін. - Макс. | °С ST | -15 - 48 | -15 - 48 | -15 - 48 | -15 - 48 |
| | Нагрівання | Мін. - Макс. | °С BT | -18 - 18 | -18 - 18 | -18 - 18 | -18 - 18 |

4-ПОТОКОВИЙ КАСЕТНИЙ ТИП UT36R | UT42R | UT48R | UT60R

- Індивідуальне керування кожною стулкою жалюзі
- Розмір кожної стулки жалюзі 80 мм, що забезпечує рівномірний розподіл повітря
- Максимальна висота монтажу - 4,2 м
- Спрощений монтаж за рахунок використання знімних кутових панелей
- ІЧ-приймач на корпусі внутрішнього блоку
- Вбудований дренажний насос 700 мм
- Зроблено в Південній Кореї



UU36WR / UU42WR
UU48WR / UU60WR



PREMTB001

Входить у комплект поставки



PWLSSB21H

Купується окремо



| Внутрішній блок | | Од. вим. | UT36R.NM0 | UT42R.NM0 | UT48R.NM0 | UT60R.NM0 | |
|--|--------------------------|----------------------|-------------|--------------------|--------------------|--------------------|--------------------|
| Продуктивність | Охолодження | Мін. - Ном. - Макс. | кВт | 4,5 - 9,5 - 13,0 | 5,0 - 12,0 - 14,5 | 5,5 - 13,4 - 16,0 | 5,9 - 14,6 - 16,3 |
| | Нагрівання | Мін. - Ном. - Макс. | кВт | 5,0 - 10,8 - 13,7 | 5,5 - 13,5 - 16,5 | 6,1 - 15,5 - 18,0 | 6,8 - 16,9 - 18,7 |
| Коефіцієнт енергоефективності | Охолодження | | EER | 3,85 | 3,43 | 3,08 | 2,71 |
| | Нагрівання | | COP | 3,86 | 3,6 | 3,22 | 3,02 |
| Коефіцієнт сезонної енергоефективності | Охолодження | | SEEP | 6,5 | 6,1 | 5,87 | 5,57 |
| | Нагрівання | | SCOP | 4,3 | 4,1 | 4,04 | 3,92 |
| Клас сезонної енергоефективності | Охолодження / Нагрівання | | SEER / SCOP | A++ / A+ | A++ / A+ | A+ / A+ | A / A |
| Електроживлення внутрішнього блоку | | | В / Ø / Гц | 220-240 / 1 / 50 | 220-240 / 1 / 50 | 220-240 / 1 / 50 | 220-240 / 1 / 50 |
| Потужність споживання внутрішнього блоку | | Мін. / Ном. / Макс. | Вт | 40 / 190 / 210 | 40 / 190 / 210 | 40 / 190 / 210 | 40 / 190 / 210 |
| Габаритні розміри | | Ш x В x Г | мм | 840 x 288 x 840 | 840 x 288 x 840 | 840 x 288 x 840 | 840 x 288 x 840 |
| Вага | Нетто | | кг | 24,6 | 24,6 | 24,6 | 24,6 |
| Вентилятор | Витрата повітря | Вис. / Серед. / Низ. | м³/хв | 30,0 / 25,0 / 20,0 | 33,0 / 28,0 / 22,0 | 33,0 / 28,0 / 22,0 | 33,0 / 28,0 / 22,0 |
| Рівень звукового тиску | | Вис. / Серед. / Низ. | дБ(А) | 46 / 43 / 40 | 47 / 44 / 41 | 47 / 44 / 41 | 47 / 44 / 41 |
| Рівень звукової потужності | Охолодження | Макс. | дБ(А) | 62 | 64 | 64 | 66 |
| Дегідратація | | л/год | | 2,7 | 4,2 | 5,2 | 6,2 |
| Діаметри трубопроводів | Рідина | | мм (дюйм) | Ø 9,52 (3/8) | Ø 9,52 (3/8) | Ø 9,52 (3/8) | Ø 9,52 (3/8) |
| | Газ | | мм (дюйм) | Ø 15,88 (5/8) | Ø 15,88 (5/8) | Ø 15,88 (5/8) | Ø 15,88 (5/8) |
| | Дренаж | Зов. Ø / Внутр. Ø | мм | Ø 32,0 / 25,0 | Ø 32,0 / 25,0 | Ø 32,0 / 25,0 | Ø 32,0 / 25,0 |
| Декоративна панель | Модель | | | PT-MCGW0 | PT-MCGW0 | PT-MCGW0 | PT-MCGW0 |
| | Розмір | Ш x В x Г | мм | 950 x 25 x 950 | 950 x 25 x 950 | 950 x 25 x 950 | 950 x 25 x 950 |
| | Маса нетто | | кг | 6,3 | 6,3 | 6,3 | 6,3 |

| Зовнішній блок | | Од. вим. | UU36WR.U30 | UU42WR.U30 | UU48WR.U30 | UU60WR.U30 | |
|--|---------------------------------|--------------|-------------------|-------------------|-------------------|-------------------|-------------------|
| Подача живлення до системи | | | Зовнішній блок | Зовнішній блок | Зовнішній блок | Зовнішній блок | |
| Електроживлення зовнішнього блоку | | | В / Ø / Гц | 1 / 220-240 / 50 | 1 / 220-240 / 50 | 1 / 220-240 / 50 | 1 / 220-240 / 50 |
| Кабель живлення (з заземленням) | | | жил x мм² (екран) | 3 x 6,0 | 3 x 6,0 | 3 x 6,0 | 3 x 6,0 |
| Міжблоковий кабель (з заземленням) | | | жил x мм² (екран) | 4 x 0,75 | 4 x 0,75 | 4 x 0,75 | 4 x 0,75 |
| Загальна потужність споживання | Охолодження | Ном. | кВт | 2,47 | 3,5 | 4,35 | 5,38 |
| | Нагрівання | Ном. | кВт | 2,8 | 3,75 | 4,82 | 5,6 |
| Робочий струм | Охолодження | Ном. | А | 10 | 15,2 | 18,9 | 23,4 |
| | Нагрівання | Ном. | А | 12,2 | 16,3 | 21 | 24,3 |
| Автоматичний вимикач (ПЗВ) | | | А | 40 | 40 | 40 | 40 |
| Габаритні розміри | | Ш x В x Г | мм | 950 x 1,380 x 330 | 950 x 1,380 x 330 | 950 x 1,380 x 330 | 950 x 1,380 x 330 |
| Вага | Нетто | | кг | 87,5 | 87,5 | 87,5 | 87,5 |
| Компресор | Тип | | | спіральний | спіральний | спіральний | спіральний |
| Холодоагент | Тип Холодоагента | | | R32 | R32 | R32 | R32 |
| | Заводська заправка | | г | 3 000 | 3 000 | 3 000 | 3 000 |
| | Регулювання витрат холодоагента | | | EPB | EPB | EPB | EPB |
| Дозаправка холодоагентом при довжині трубопроводів більш 7,5 м | | | г/м | 40 | 40 | 40 | 40 |
| Витрата повітря | | | м³/хв | 110 | 110 | 110 | 110 |
| Рівень звукового тиску | Охолодження | Ном. | дБ(А) | 52 | 52 | 52 | 52 |
| | Нагрівання | Ном. | дБ(А) | 54 | 54 | 54 | 54 |
| Рівень звукової потужності | Охолодження | Макс. | дБ(А) | 66 | 67 | 68 | 68 |
| Діаметри трубопроводів | Рідина | Зовнішн. Ø | мм (дюйм) | Ø 9,52 (3/8) | Ø 9,52 (3/8) | Ø 9,52 (3/8) | Ø 9,52 (3/8) |
| | Газ | Зовнішн. Ø | мм (дюйм) | Ø 15,88 (5/8) | Ø 15,88 (5/8) | Ø 15,88 (5/8) | Ø 15,88 (5/8) |
| Довжина трубопроводів | | | м | 5-85 | 5-85 | 5-85 | 5-85 |
| Максимальний перепад висот (НБ - ВБ) | | | м | 30 | 30 | 30 | 30 |
| Робочий діапазон (Зовнішнє повітря) | Охолодження | Мін. - Макс. | °C CT | -15 - 48 | -15 - 48 | -15 - 48 | -15 - 48 |
| | Нагрівання | Мін. - Макс. | °C BT | -25 - 18 | -25 - 18 | -25 - 18 | -25 - 18 |

4-ПОТОКОВИЙ КАСЕТНИЙ ТИП UT36R | UT42R | UT48R | UT60R

- Індивідуальне керування кожною стулкою жалюзі
- Розмір кожної стулки жалюзі 80 мм, що забезпечує рівномірний розподіл повітря
- Максимальна висота монтажу - 4,2 м
- Спрощений монтаж за рахунок використання знімних кутових панелей
- ІЧ-приймач на корпусі внутрішнього блоку
- Вбудований дренажний насос 700 мм
- Зроблено в Південній Кореї



UU37WR / UU43WR
UU49WR / UU61WR



PREMTB001

Входить у комплект поставки



PWLSSB21H

Купується окремо



| Внутрішній блок | | | Од. вим. | UT36R.NM0 | UT42R.NM0 | UT48R.NM0 | UT60R.NM0 | |
|---|--------------------------|---------------------|----------------------|----------------------|--------------------|--------------------|--------------------|--------------------|
| Продуктивність | Охолодження | Мін. - Ном. - Макс. | кВт | 4,5 - 10,0 - 13,0 | 5,0 - 12,0 - 14,5 | 5,5 - 13,5 - 16,0 | 5,9 - 15,0 - 16,3 | |
| | Нагрівання | Мін. - Ном. - Макс. | кВт | 5,0 - 10,8 - 13,7 | 5,5 - 13,5 - 16,5 | 6,1 - 15,5 - 18,0 | 6,8 - 16,9 - 18,7 | |
| Коефіцієнт енергоефективності | Охолодження | | EER | 3,85 | 3,43 | 3,08 | 2,71 | |
| | Нагрівання | | COP | 3,86 | 3,6 | 3,22 | 3,02 | |
| Коефіцієнт сезонної енергоефективності | Охолодження | | SEEP | 6,5 | 6,1 | 5,87 | 5,57 | |
| | Нагрівання | | SCOP | 4,3 | 4,1 | 4,04 | 3,92 | |
| Клас сезонної енергоефективності | Охолодження / Нагрівання | | SEER / SCOP | A++ / A+ | A++ / A+ | A+ / A+ | A / A | |
| Електроживлення внутрішнього блоку | | | В / Ø / Гц | 220-240 / 1 / 50 | 220-240 / 1 / 50 | 220-240 / 1 / 50 | 220-240 / 1 / 50 | |
| Потужність споживання внутрішнього блоку | | | Вт | 40 / 190 / 210 | 40 / 190 / 210 | 40 / 190 / 210 | 40 / 190 / 210 | |
| Габаритні розміри | | | Ш x В x Г | 840 x 288 x 840 | 840 x 288 x 840 | 840 x 288 x 840 | 840 x 288 x 840 | |
| Вага | | | Нетто | 24,6 | 24,6 | 24,6 | 24,6 | |
| Вентилятор | | | Витрата повітря | Вис. / Серед. / Низ. | 30,0 / 25,0 / 20,0 | 33,0 / 28,0 / 22,0 | 33,0 / 28,0 / 22,0 | 33,0 / 28,0 / 22,0 |
| Рівень звукового тиску | | | Вис. / Серед. / Низ. | 46 / 43 / 40 | 47 / 44 / 41 | 47 / 44 / 41 | 47 / 44 / 41 | |
| Рівень звукової потужності | | | Охолодження | Макс. | 62 | 64 | 64 | 66 |
| Дегідратація | | | | л/год | 2,7 | 4,2 | 5,2 | 6,2 |
| Діаметри трубопроводів | Рідина | | мм (дюйм) | Ø 9,52 (3/8) | Ø 9,52 (3/8) | Ø 9,52 (3/8) | Ø 9,52 (3/8) | |
| | Газ | | мм (дюйм) | Ø 15,88 (5/8) | Ø 15,88 (5/8) | Ø 15,88 (5/8) | Ø 15,88 (5/8) | |
| | Дренаж | Зов. Ø / Внутр. Ø | мм | Ø 32,0 / 25,0 | Ø 32,0 / 25,0 | Ø 32,0 / 25,0 | Ø 32,0 / 25,0 | |
| Передня панель (приобретається додатково) | Модель | | | PT-MCGW0 | PT-MCGW0 | PT-MCGW0 | PT-MCGW0 | |
| | Розмір | Ш x В x Г | мм | 950 x 25 x 950 | 950 x 25 x 950 | 950 x 25 x 950 | 950 x 25 x 950 | |
| | Маса нетто | | кг | 6,3 | 6,3 | 6,3 | 6,3 | |

| Зовнішній блок | | | Од. вим. | UU37WR.U30 | UU43WR.U30 | UU49WR.U30 | UU61WR.U30 | |
|--|-------------|--------------|---------------------------------|------------------|-------------------|-------------------|-------------------|-------|
| Подача живлення до системи | | | | Зовнішній блок | Зовнішній блок | Зовнішній блок | Зовнішній блок | |
| Електроживлення зовнішнього блоку | | | В / Ø / Гц | 3 / 380-415 / 50 | 3 / 380-415 / 50 | 3 / 380-415 / 50 | 3 / 380-415 / 50 | |
| Кабель живлення (з заземленням) | | | жил x мм ² (екран) | 5 x 2,5 | 5 x 2,5 | 5 x 2,5 | 5 x 2,5 | |
| Міжблоковий кабель (з заземленням) | | | жил x мм ² (екран) | 4 x 0,75 | 4 x 0,75 | 4 x 0,75 | 4 x 0,75 | |
| Загальна потужність споживання | Охолодження | Ном. | кВт | 2,47 | 3,5 | 4,35 | 5,38 | |
| | Нагрівання | Ном. | кВт | 2,8 | 3,75 | 4,82 | 5,6 | |
| Робочий струм | Охолодження | Ном. | A | 3,6 | 5,1 | 5,8 | 7,8 | |
| | Нагрівання | Ном. | A | 4 | 5,4 | 6,4 | 8,1 | |
| Автоматичний вимикач (ПЗВ) | | | | A | 20 | 20 | 20 | |
| Габаритні розміри | | | Ш x В x Г | мм | 950 x 1,380 x 330 | 950 x 1,380 x 330 | 950 x 1,380 x 330 | |
| Вага | | | Кг | 87,5 | 87,5 | 87,5 | 87,5 | |
| Компресор | | | Тип | спіральний | спіральний | спіральний | спіральний | |
| Холодоагент | | | Тип Холодоагента | R32 | R32 | R32 | R32 | |
| | | | Заводська заправка | г | 3 000 | 3 000 | 3 000 | 3 000 |
| | | | Регулювання витрат холодоагента | | EPB | EPB | EPB | EPB |
| Дозаправка холодоагентом при довжині трубопроводів більш 7.5 м | | | г/м | 40 | 40 | 40 | 40 | |
| Витрата повітря | | | м ³ /хв | 110 | 110 | 110 | 110 | |
| Рівень звукового тиску | Охолодження | Ном. | дБ(A) | 52 | 52 | 52 | 52 | |
| | Нагрівання | Ном. | дБ(A) | 54 | 54 | 54 | 54 | |
| Рівень звукової потужності | | | Охолодження | Макс. | 66 | 67 | 68 | 68 |
| Діаметри трубопроводів | Рідина | Зовнішн. Ø | мм (дюйм) | Ø 9,52 (3/8) | Ø 9,52 (3/8) | Ø 9,52 (3/8) | Ø 9,52 (3/8) | |
| | Газ | Зовнішн. Ø | мм (дюйм) | Ø 15,88 (5/8) | Ø 15,88 (5/8) | Ø 15,88 (5/8) | Ø 15,88 (5/8) | |
| Довжина трубопроводів | | | м | 5-85 | 5-85 | 5-85 | 5-85 | |
| Максимальний перепад висот (НБ - ВБ) | | | м | 30 | 30 | 30 | 30 | |
| Робочий діапазон (Зовнішнє повітря) | Охолодження | Мін. - Макс. | °C ST | -15 - 48 | -15 - 48 | -15 - 48 | -15 - 48 | |
| | Нагрівання | Мін. - Макс. | °C BT | -25 - 18 | -25 - 18 | -25 - 18 | -25 - 18 | |

Серія High Inverter

ВИСОКОНАПІРНИЙ КАНАЛЬНИЙ ТИП UB70W | UB85W

- Підтримка витрати повітря та рівня шуму на рівні розрахункового значення незалежно від напору вентилятора
- Можливість незалежного кондиціонування до 4-х приміщень за допомогою зонального контролера (ABZCA - поставляється опціонально)
- Можливість кондиціонування до 9-ти зон (9 повітропроводів) з однаковими температурними параметрами
- ІЧ-приймач вбудовано в пульт
- Дренажний насос 700 мм (ABDPG - поставляється опціонально)
- Зроблено в Південній Кореї



PREMTB001

Входить у комплект поставки



PWLSSB21H

Купується окремо

UU70W



UU85W



| Внутрішній блок | | Од. вим. | | UB70W.N94R0 | UB85W.N94R0 |
|------------------------------------|--------------------------|----------------------|--------------------|--------------------|--------------------|
| Продуктивність | Охолодження | Мін. - Ном. - Макс. | кВт | 7,6 - 19,0 - 20,9 | 9,2 - 23,0 - 25,3 |
| | Нагрівання | Мін. - Ном. - Макс. | кВт | 9,0 - 22,4 - 24,6 | 10,8 - 27,0 - 29,7 |
| Електроживлення | | | В / Ø / Гц | 1 / 220-240 / 50 | 1 / 220-240 / 50 |
| Потужність споживання | Охолодж. / Нагрівання | Ном. | Вт | 6,69 / 6,4 | 8,19 / 8,31 |
| Робочий струм | | | А | 3 | 3 |
| Енергоефективність | Охолодження / Нагрівання | | ERR/COP | 2,84 / 3,5 | 2,81 / 3,25 |
| Габаритні розміри | | Ш x В x Г | мм | 1,563 x 458 x 791 | 1,563 x 458 x 791 |
| Вага | Нетто | | кг | 90 | 90 |
| | Тип | | | Sirocco Fan (BLDC) | Sirocco Fan (BLDC) |
| Вентилятор | Витрата повітря | Вис. / Серед. / Низ. | м³/хв | 70,0 / 65,0 / 60,0 | 80,0 / 72,0 / 64,0 |
| | Напор | | Па | 127 | 127 |
| Дегідратація | | | л/год | 1,81 | 5,14 |
| Рівень звукового тиску | Охолодження | Вис. / Серед. / Низ. | дБ(А) | 43 / 41 / 40 | 43 / 41 / 40 |
| | Рідина | | мм (дюйм) | Ø 9,52 (3/8) | Ø 12,7 (1/2) |
| Діаметри трубопроводів | Газ | | мм (дюйм) | Ø 25,4 (1) | Ø 22,2 (7/8) |
| | Дренаж | Зов. Ø / Внутр. Ø | мм | Ø 32,0 / 25,0 | Ø 32,0 / 25,0 |
| Захисні пристрої | | | | Предохранитель | Предохранитель |
| Міжблоковий кабель (з заземленням) | | | жил x мм² (екран.) | 4С x 0,75 (18) | 4С x 0,75 (18) |

| Зовнішній блок | | Од. вим. | | UU70W.U34R0 | UU85W.U74R0 |
|--------------------------------------|---------------------------------------|----------------------|-------------|-------------------|---------------------|
| Подача живлення до системи | | | | Зовнішній блок | Зовнішній блок |
| Електроживлення | | | | 3 / 380-415 / 50 | 3 / 380-415 / 50 |
| Кабель живлення (з заземленням) | | жил x мм² (екран.) | | 5С x 2,5 | 5С x 2,5 |
| Робочий струм | Охолодження | Ном. | А | 11,5 | 13,5 |
| | Нагрівання | Ном. | А | 10,7 | 13,6 |
| Габаритні розміри | | Ш x В x Г | мм | 950 x 1,380 x 330 | 1,090 x 1,625 x 380 |
| Вага | Нетто | | кг | 110 | 144 |
| | Тип | | | спіральний (BLDC) | спіральний (BLDC) |
| Компресор | Модель | | Модель x шт | JBA048MAF x 1 | JBA068MAF x 1 |
| | Потужність споживання | | Вт x шт | 4,200 x 1 | 6,800 x 1 |
| Холодоагент | Тип | | | R410A | R410A |
| | Заводська заправка | | г | 5 200 | 5 500 |
| | Макс. довжина при заводській заправці | | м | 25 | 15 |
| | Дозаправка Холодоагентом | | г/м | 70 | 70 |
| Регулювання расхода | | | | EPB | EPB |
| | Тип | | | Axial Flow Fan | Axial Flow Fan |
| Вентилятор | Витрата повітря | Вис. / Серед. / Низ. | м³/хв | 55 x 2 | 58 x 2 |
| | Тип привода | | | BLDC | BLDC |
| Рівень звукового тиску | Охолодження | Ном. | дБ(А) | 55 | 59 |
| | Нагрівання | Ном. | дБ(А) | 58 | 60 |
| Рівень шуму | Охолодження | Ном. | дБ(А) | 73 | 74 |
| | Рідина | Зовнішн. Ø | мм (дюйм) | Ø 9,52 (3/8) | Ø 12,7 (1/2) |
| Діаметри трубопроводів | Газ | Зовнішн. Ø | мм (дюйм) | Ø 25,4 (1) | Ø 22,2 (7/8) |
| | Максимальна довжина трубопроводів | | м | 75 | 75 |
| Максимальний перепад висот (НБ - ВБ) | | | м | 30 | 30 |
| Робочий діапазон (Зовнішнє повітря) | Охолодження | | °C ST | -20°C - 48°C | -20°C - 48°C |
| | Нагрівання | | °C BT | -18°C - 18°C | -18°C - 18°C |

СЕРЕДЬОНАПІРНИЙ КАНАЛЬНИЙ ТИП CM18R | CM24R

- Підтримка витрати повітря та рівня шуму на рівні розрахункового значення незалежно від напору вентилятора
- Можливість незалежного кондиціонування до 4-х приміщень за допомогою зонального контролера (ABZCA - поставляється опціонально)
- Можливість кондиціонування до 9-ти зон (9 повітропроводів) з однаковими температурними параметрами
- ІЧ-приймач вбудовано в пульт
- Дренажний насос 700 мм (ABDPG - поставляється опціонально)
- Зроблено в Південній Кореї



PREMTB001

Входить у комплект поставки



PWLSB21H

Купується окремо

UU18WR



UU24WR



| Внутрішній блок | | | Од. вим. | CM18RN10 | CM24RN10 |
|--|--------------------------|---------------------|----------------------|----------------------|------------------|
| Продуктивність | Охолодження | Мін. - Ном. - Макс. | кВт | 1,8 - 5,0 - 6,0 | 2,8 - 6,8 - 7,8 |
| | Нагрівання | Мін. - Ном. - Макс. | кВт | 2,2 - 6,0 - 7,2 | 3,2 - 7,5 - 8,3 |
| Коефіцієнт енергоефективності | Охолодження | | EER | 3,42 | 3,35 |
| | Нагрівання | | COP | 3,74 | 3,40 |
| Коефіцієнт сезонної енергоефективності | Охолодження | | SEEP | 6,3 | 6,81 |
| | Нагрівання | | SCOP | 4,15 | 4,01 |
| Клас сезонної енергоефективності | Охолодження / Нагрівання | | SEER / SCOP | A++ / A+ | A++ / A+ |
| Електроживлення внутрішнього блоку | | | В / Ø / Гц | 220-240 / 1 / 50 | 220-240 / 1 / 50 |
| Потужність споживання внутрішнього блоку | ВСД 25 Па | Мін. / Макс. | Вт | 50 / 80 | 50 / 90 |
| | ВСД 80 Па | Мін. / Макс. | Вт | 90 / 160 | 100 / 180 |
| Габаритні розміри | | | Ш x В x Г | 900 x 270 x 700 | 900 x 270 x 700 |
| Вага | | | Нетто | 26,5 | 26,5 |
| Вентилятор | | | Витрата повітря | Вис. / Серед. / Низ. | м³/хв |
| Рівень звукового тиску | | | Вис. / Серед. / Низ. | дБ(А) | |
| Рівень звукової потужності | | | Охолодження | Макс. | дБ(А) |
| Дегідратація | | | | л/год | |
| Діаметри трубопроводів | Рідина | | мм (дюйм) | Ø 6,35 (1/4) | Ø 9,52 (3/8) |
| | Газ | | мм (дюйм) | Ø 12,7 (1/2) | Ø 15,88 (5/8) |
| | Дренаж | Зов. Ø / Внутр. Ø | мм | 32,0 / 25,0 | 32,0 / 25,0 |
| Напор вентилятора | | | Мін. / Макс. | Па | 25 - 147 |

| Зовнішній блок | | | Од. вим. | UU18WR.U20 | UU24WR.U40 |
|--|-----------------------|--------------|---------------------------------|------------------------|------------------------|
| Подача живлення до системи | | | | Зовнішній блок | Зовнішній блок |
| Електроживлення зовнішнього блоку | | | В / Ø / Гц | 220-240 / 1 / 50 | 220-240 / 1 / 50 |
| Кабель живлення (з заземленням) | | | жил x мм² (екран.) | 3 x 2,5 | 3 x 2,5 |
| Міжблоковий кабель (з заземленням) | | | жил x мм² (екран.) | 4 x 0,75 | 4 x 0,75 |
| Загальна потужність споживання | Охолодження | Ном. | кВт | 1,46 | 2,03 |
| | Нагрівання | Ном. | кВт | 1,6 | 2,20 |
| Робочий струм | Охолодження | Ном. | А | 7,1 | 8,6 |
| | Нагрівання | Ном. | А | 7,5 | 8,8 |
| Автоматичний вимикач (ПЗВ) | | | | А | 20 |
| Габаритні розміри | | | Ш x В x Г | мм | 870 x 650 x 330 |
| Вага | | | Нетто | кг | 44,8 |
| Компресор | | | Тип | двороторний спіральний | двороторний спіральний |
| Холодоагент | | | Тип Холодоагента | R32 | R32 |
| | | | Заводська заправка | г | 1 100 |
| | | | Регулювання витрат холодоагента | ЕРВ | ЕРВ |
| Дозаправка холодоагентом при довжині трубопроводів більш 7,5 м | | | г/м | 20 | 35 |
| Витрата повітря | | | м³/хв | 50 | 58 |
| Рівень звукового тиску | Охолодження | Ном. | дБ(А) | 47 | 48 |
| | Нагрівання | Ном. | дБ(А) | 52 | 52 |
| Рівень звукової потужності | Охолодження | Макс. | дБ(А) | 63 | 67 |
| | Рідина | Зовнішн. Ø | мм (дюйм) | Ø 6,35 (1/4) | Ø 9,52 (3/8) |
| Діаметри трубопроводів | Газ | Зовнішн. Ø | мм (дюйм) | Ø 12,7 (1/2) | Ø 15,88 (5/8) |
| | Довжина трубопроводів | | | м | 5 - 30 |
| Максимальний перепад висот (НБ - ВБ) | | | м | 30 | 30 |
| Робочий діапазон (Зовнішнє повітря) | Охолодження | Мін. - Макс. | °C ST | -15 - 48 | -15 - 48 |
| | Нагрівання | Мін. - Макс. | °C BT | -18 - 18 | -18 - 18 |

СЕРЕДНЬОНАПІРНИЙ КАНАЛЬНИЙ ТИП

UM36R | UM42R | UM48R | UM60R

- Підтримка витрати повітря та рівня шуму на рівні розрахункового значення незалежно від напору вентилятора
- Можливість незалежного кондиціонування до 4-х приміщень за допомогою зонального контролера (ABZCA - поставляється опціонально)
- Можливість кондиціонування до 9-ти зон (9 повітропроводів) з однаковими температурними параметрами
- ІЧ-приймач вбудовано в пульт
- Дренажний насос 700 мм (ABDPG - поставляється опціонально)
- Зроблено в Південній Кореї

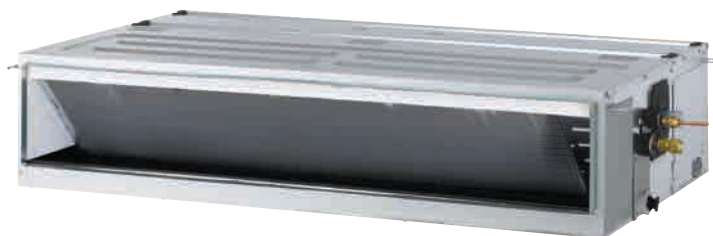

Зроблено в Кореї



PREMTB001

Входить у комплект поставки



PWLSSB21H

Купується окремо

UU36WR / UU42WR
UU48WR / UU60WR

| Внутрішній блок | | Од. вим. | UM36R.N20 | UM42R.N20 | UM48R.N30 | UM60R.N30 | |
|--|--------------------------|----------------------|-------------|--------------------|--------------------|--------------------|--------------------|
| Продуктивність | Охолодження | Мін. / Ном. / Макс. | кВт | 4,5 - 9,5 - 13,0 | 5,0 - 12,0 - 14,5 | 5,5 - 13,5 - 16,0 | 5,9 - 15,0 - 16,3 |
| | Нагрівання | Мін. / Ном. / Макс. | кВт | 5,0 - 10,8 - 13,7 | 5,5 - 13,5 - 16,5 | 6,1 - 15,5 - 18,0 | 6,8 - 16,9 - 18,7 |
| Коефіцієнт енергоефективності | Охолодження | | EER | 3,91 | 3,48 | 3,35 | 3,16 |
| | Нагрівання | | COP | 3,79 | 3,70 | 3,52 | 3,50 |
| Коефіцієнт сезонної енергоефективності | Охолодження | | SEEP | 5,62 | 5,50 | 5,51 | 5,45 |
| | Нагрівання | | SCOP | 4,04 | 4,00 | 3,96 | 3,92 |
| Клас сезонної енергоефективності | Охолодження / Нагрівання | | SEER / SCOP | A+ / A+ | A / A | A / A | A / A |
| Електроживлення внутрішнього блоку | | | V / Ø / Гц | 220-240 / 1 / 50 | 220-240 / 1 / 50 | 220-240 / 1 / 50 | 220-240 / 1 / 50 |
| Потужність споживання внутрішнього блоку | ВСД 25 Па | Мін. / Макс. | Вт | 120 / 210 | 140 / 260 | 100 / 220 | 270 / 290 |
| | ВСД 80 Па | Мін. / Макс. | Вт | 200 / 360 | 230 / 380 | 220 / 340 | 300 / 430 |
| Габаритні розміри | | | Ш x В x Г | 1,250 x 270 x 700 | 1,250 x 270 x 700 | 1,250 x 360 x 700 | 1,250 x 360 x 700 |
| Вага | Нетто | | мм | 38,5 | 38,5 | 43,5 | 43,5 |
| Вентилятор | Витрата повітря | Вис. / Серед. / Низ. | м³/хв | 32,0 / 28,0 / 24,0 | 38,0 / 33,0 / 28,0 | 40,0 / 34,0 / 28,0 | 50,0 / 45,0 / 40,0 |
| Рівень звукового тиску | | Вис. / Серед. / Низ. | дБ(А) | 36 / 34 / 33 | 38 / 36 / 34 | 40 / 38 / 36 | 42 / 40 / 38 |
| Рівень звукової потужності | Охолодження | Макс. | дБ(А) | 60 | 62 | 65 | 66 |
| Дегідратація | | | л/год | 2,6 | 3,6 | 4,5 | 5 |
| Діаметри трубопроводів | Рідина | | мм (дюйм) | Ø 9,52 (3/8) | Ø 9,52 (3/8) | Ø 9,52 (3/8) | Ø 9,52 (3/8) |
| | Газ | | мм (дюйм) | Ø 15,88 (5/8) | Ø 15,88 (5/8) | Ø 15,88 (5/8) | Ø 15,88 (5/8) |
| Напор вентилятора | Дренаж | Зов. Ø / Внутр. Ø | мм | 32,0 / 25,0 | 32,0 / 25,0 | 32,0 / 25,0 | 32,0 / 25,0 |
| | | Мін. / Макс. | Па | 40 - 147 | 50 - 147 | 50 - 147 | 50 - 147 |

| Зовнішній блок | | Од. вим. | UU36WR.U30 | UU42WR.U30 | UU48WR.U30 | UU60WR.U30 | |
|--|-------------|--------------|---------------------------------|-------------------|-------------------|-------------------|-------------------|
| Подача живлення до системи | | | Зовнішній блок | Зовнішній блок | Зовнішній блок | Зовнішній блок | |
| Електроживлення зовнішнього блоку | | | V / Ø / Гц | 1 / 220-240 / 50 | 1 / 220-240 / 50 | 1 / 220-240 / 50 | |
| Кабель живлення (з заземленням) | | | жил x мм² (екран) | 3 x 6,0 | 3 x 6,0 | 3 x 6,0 | |
| Міжблоковий кабель (з заземленням) | | | жил x мм² (екран) | 4 x 0,75 | 4 x 0,75 | 4 x 0,75 | |
| Загальна потужність споживання | Охолодження | Ном. | кВт | 2,43 | 3,45 | 4,0 | 4,75 |
| | Нагрівання | Ном. | кВт | 2,85 | 3,65 | 4,4 | 4,8 |
| Робочий струм | Охолодження | Ном. | A | 10 | 15,2 | 18,9 | 23,4 |
| | Нагрівання | Ном. | A | 12,2 | 16,3 | 21 | 24,3 |
| Автоматичний вимикач (ПЗВ) | | | A | 40 | 40 | 40 | 40 |
| Габаритні розміри | | | Ш x В x Г | 950 x 1,170 x 330 | 950 x 1,380 x 330 | 950 x 1,380 x 330 | 950 x 1,380 x 330 |
| Вага | Нетто | | кг | 87,5 | 87,5 | 87,5 | 87,5 |
| Компресор | | | Тип | спіральний | спіральний | спіральний | спіральний |
| Холодоагент | | | Тип Холодоагента | R32 | R32 | R32 | R32 |
| | | | Заводська заправка | 3 000 | 3 000 | 3 000 | 3 000 |
| | | | Регулювання витрат холодоагента | EPB | EPB | EPB | EPB |
| Дозаправка холодоагентом при довжині трубопроводів більш 7.5 м | | | г/м | 40 | 40 | 40 | 40 |
| Витрата повітря | | | м³/хв | 110 | 110 | 110 | 110 |
| Рівень звукового тиску | Охолодження | Ном. | дБ(А) | 52 | 52 | 52 | 52 |
| | Нагрівання | Ном. | дБ(А) | 54 | 54 | 54 | 54 |
| Рівень звукової потужності | Охолодження | Макс. | дБ(А) | 66 | 67 | 68 | 68 |
| Діаметри трубопроводів | Рідина | Зовнішн. Ø | мм (дюйм) | Ø 9,52 (3/8) | Ø 9,52 (3/8) | Ø 9,52 (3/8) | Ø 9,52 (3/8) |
| | Газ | Зовнішн. Ø | мм (дюйм) | Ø 15,88 (5/8) | Ø 15,88 (5/8) | Ø 15,88 (5/8) | Ø 15,88 (5/8) |
| Довжина трубопроводів | | | м | 5 - 85 | 5 - 85 | 5 - 85 | 5 - 85 |
| Максимальний перепад висот (НБ - ВБ) | | | м | 30 | 30 | 30 | 30 |
| Робочий діапазон (Зовнішнє повітря) | Охолодження | Мін. - Макс. | °C ST | -15 - 48 | -15 - 48 | -15 - 48 | -15 - 48 |
| | Нагрівання | Мін. - Макс. | °C BT | -25 - 18 | -25 - 18 | -25 - 18 | -25 - 18 |

СЕРЕДНЬОНАПІРНИЙ КАНАЛЬНИЙ ТИП

UM36R | UM42R | UM48R | UM60R

- Підтримка витрати повітря та рівня шуму на рівні розрахункового значення незалежно від напору вентилятора
- Можливість незалежного кондиціонування до 4-х приміщень за допомогою зонального контролера (ABZCA - поставляється опціонально)
- Можливість кондиціонування до 9-ти зон (9 повітропроводів) з однаковими температурними параметрами
- ІЧ-приймач вбудовано в пульт
- Дренажний насос 700 мм (ABDPG - поставляється опціонально)
- Зроблено в Південній Кореї



PREMTB001
Входить у комплект поставки



PWLSB21H
Купується окремо

UU37WR / UU43WR
UU49WR / UU61WR



| Внутрішній блок | | | Од. вим. | UM36R.N20 | UM42R.N20 | UM48R.N30 | UM60R.N30 |
|--|--------------------------|----------------------|-------------|--------------------|--------------------|--------------------|--------------------|
| Продуктивність | Охолодження | Мін. - Ном. - Макс. | кВт | 4,5 - 10,0 - 13,0 | 5,0 - 12,0 - 14,5 | 5,5 - 13,5 - 16,0 | 5,9 - 15,0 - 16,3 |
| | Нагрівання | Мін. - Ном. - Макс. | кВт | 5,0 - 10,8 - 13,7 | 5,5 - 13,5 - 16,5 | 6,1 - 15,5 - 18,0 | 6,8 - 16,9 - 18,7 |
| Коефіцієнт енергоефективності | Охолодження | | EER | 3,91 | 3,48 | 3,35 | 3,16 |
| | Нагрівання | | COP | 3,79 | 3,70 | 3,52 | 3,50 |
| Коефіцієнт сезонної енергоефективності | Охолодження | | SEEP | 5,62 | 5,50 | 5,51 | 5,45 |
| | Нагрівання | | SCOP | 4,04 | 4,00 | 3,96 | 3,92 |
| Клас сезонної енергоефективності | Охолодження / Нагрівання | | SEER / SCOP | A+ / A+ | A / A | A / A | A / A |
| Електроживлення внутрішнього блоку | | | В / Ø / Гц | 220-240 / 1 / 50 | 220-240 / 1 / 50 | 220-240 / 1 / 50 | 220-240 / 1 / 50 |
| Потужність споживання внутрішнього блоку | ВСД25 Па | Мін. / Макс. | Вт | 120 / 210 | 140 / 260 | 100 / 220 | 270 / 290 |
| | ВСД80 Па | Мін. / Макс. | Вт | 200 / 360 | 230 / 380 | 220 / 340 | 300 / 430 |
| Габаритні розміри | | Ш x В x Г | мм | 1,250 x 270 x 700 | 1,250 x 270 x 700 | 1,250 x 360 x 700 | 1,250 x 460 x 700 |
| Вага | Нетто | | | 38,5 | 38,5 | 43,5 | 43,5 |
| Вентилятор | Витрата повітря | Вис. / Серед. / Низ. | м³/хв | 32,0 / 28,0 / 24,0 | 38,0 / 33,0 / 28,0 | 40,0 / 34,0 / 28,0 | 50,0 / 45,0 / 40,0 |
| Рівень звукового тиску | | Вис. / Серед. / Низ. | дБ(А) | 36 / 34 / 33 | 38 / 36 / 34 | 40 / 38 / 36 | 42 / 40 / 38 |
| Рівень звукової потужності | Охолодження | Макс. | дБ(А) | 60 | 62 | 65 | 66 |
| Дегідратація | | | л/год | 2,6 | 3,6 | 4,5 | 5 |
| Діаметри трубопроводів | Рідина | | мм (дюйм) | Ø 9,52 (3/8) | Ø 9,52 (3/8) | Ø 9,52 (3/8) | Ø 9,52 (3/8) |
| | Газ | | мм (дюйм) | Ø 15,88 (5/8) | Ø 15,88 (5/8) | Ø 15,88 (5/8) | Ø 15,88 (5/8) |
| | Дренаж | Зов. Ø / Внутр. Ø | мм | 32,0 / 25,0 | 32,0 / 25,0 | 32,0 / 25,0 | 32,0 / 25,0 |
| Напор вентилятора | | Мін. / Макс. | Па | 40 - 147 | 50 - 147 | 50 - 147 | 50 - 147 |

| Зовнішній блок | | | Од. вим. | UU37WR.U30 | UU43WR.U30 | UU49WR.U30 | UU61WR.U30 | |
|--------------------------------------|--|--------------|--------------------|------------------|-------------------|-------------------|-------------------|-------------------|
| Подача живлення до системи | | | | Зовнішній блок | Зовнішній блок | Зовнішній блок | Зовнішній блок | |
| Електроживлення зовнішнього блоку | | | В / Ø / Гц | 3 / 380-415 / 50 | 3 / 380-415 / 50 | 3 / 380-415 / 50 | 3 / 380-415 / 50 | |
| Кабель живлення (з заземленням) | | | жил x мм² (екран.) | 5 x 2,5 | 5 x 2,5 | 5 x 2,5 | 5 x 2,5 | |
| Міжблоковий кабель (з заземленням) | | | жил x мм² (екран.) | 4 x 0,75 | 4 x 0,75 | 4 x 0,75 | 4 x 0,75 | |
| Загальна потужність споживання | Охолодження | Ном. | кВт | 2,43 | 3,45 | 4,00 | 4,75 | |
| | Нагрівання | Ном. | кВт | 2,85 | 3,65 | 4,4 | 4,8 | |
| Робочий струм | Охолодження | Ном. | А | 3,6 | 5,1 | 5,8 | 7,8 | |
| | Нагрівання | Ном. | А | 4 | 5,4 | 6,4 | 8,1 | |
| Автоматичний вимикач (ПЗВ) | | | А | 20 | 20 | 20 | 20 | |
| Габаритні розміри | | | Ш x В x Г | мм | 950 x 1,170 x 330 | 950 x 1,380 x 330 | 950 x 1,380 x 330 | 950 x 1,380 x 330 |
| Вага | Нетто | | кг | 87,5 | 87,5 | 87,5 | 87,5 | |
| Компресор | Тип | | | спіральний | спіральний | спіральний | спіральний | |
| | Тип Холодоагента | | | R32 | R32 | R32 | R32 | |
| Холодоагент | Заводська заправка | | г | 3 000 | 3 000 | 3 000 | 3 000 | |
| | Регулювання витрат холодоагента | | | EPB | EPB | EPB | EPB | |
| | Дозаправка холодоагентом при довжині трубопроводів більш 7.5 м | | г/м | 40 | 40 | 40 | 40 | |
| Витрата повітря | | | м³/хв | 110 | 110 | 110 | 110 | |
| Рівень звукового тиску | Охолодження | Ном. | дБ(А) | 52 | 52 | 52 | 52 | |
| | Нагрівання | Ном. | дБ(А) | 54 | 54 | 54 | 54 | |
| Рівень звукової потужності | Охолодження | Макс. | дБ(А) | 66 | 67 | 68 | 68 | |
| Діаметри трубопроводів | Рідина | Зовнішн. Ø | мм (дюйм) | Ø 9,52 (3/8) | Ø 9,52 (3/8) | Ø 9,52 (3/8) | Ø 9,52 (3/8) | |
| | Газ | Зовнішн. Ø | мм (дюйм) | Ø 15,88 (5/8) | Ø 15,88 (5/8) | Ø 15,88 (5/8) | Ø 15,88 (5/8) | |
| Довжина трубопроводів | | | м | 5 - 85 | 5 - 85 | 5 - 85 | 5 - 85 | |
| Максимальний перепад висот (НБ - ВБ) | | | м | 30 | 30 | 30 | 30 | |
| Робочий діапазон (Зовнішнє повітря) | Охолодження | Мін. - Макс. | °C ST | -15 - 48 | -15 - 48 | -15 - 48 | -15 - 48 | |
| | Нагрівання | Мін. - Макс. | °C BT | -25 - 18 | -25 - 18 | -25 - 18 | -25 - 18 | |

НИЗЬКОНАПІРНИЙ КАНАЛЬНИЙ ТИП CL09R | CL12R | CL18R | CL24R

- Підтримка витрати повітря та рівня шуму на рівні розрахункового значення незалежно від напору вентилятора
- ІЧ-приймач вбудовано в пульт
- Вбудований дренажний насос 700 мм
- Зроблено в Південній Кореї

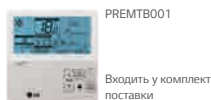

UU09WR
UU12WR



UU18WR



UU24WR



| Внутрішній блок | | | Од. вим. | CL09R.N20 | CL12R.N20 | CL18R.N20 | CL24R.N30 | | |
|--|--------------------------|---------------------|----------------------|----------------------|------------------|------------------|-------------------|--------------------|--------------------|
| Продуктивність | Охолодження | Мін. - Ном. - Макс. | кВт | 1,0 - 2,5 - 2,8 | 1,4 - 3,4 - 3,9 | 2,0 - 5,0 - 6,0 | 4,0 - 7,1 - 7,7 | | |
| | Нагрівання | Мін. - Ном. - Макс. | кВт | 1,2 - 3,2 - 3,4 | 1,6 - 4,0 - 4,6 | 2,2 - 6,0 - 7,2 | 2,0 - 7,5 - 8,2 | | |
| Коефіцієнт енергоефективності | Охолодження | | EER | 3,90 | 3,42 | 3,30 | 3,3 | | |
| | Нагрівання | | COP | 4,30 | 4,00 | 3,41 | 3,65 | | |
| Коефіцієнт сезонної енергоефективності | Охолодження | | SEEP | 6,28 | 6,28 | 6,3 | 6,60 | | |
| | Нагрівання | | SCOP | 4,00 | 4,00 | 3,95 | 4,20 | | |
| Клас сезонної енергоефективності | Охолодження / Нагрівання | | SEER / SCOP | A++ / A+ | A++ / A+ | A++ / A+ | A++ / A+ | | |
| Електроживлення внутрішнього блоку | | | В / Ø / Гц | 220-240 / 1 / 50 | 220-240 / 1 / 50 | 220-240 / 1 / 50 | 220-240 / 1 / 50 | | |
| Потужність споживання внутрішнього блоку | ВСД 25 Па | Мін. / Макс. | Вт | 80 / 95 | 80 / 95 | 95 / 120 | 90 / 150 | | |
| | ВСД 80 Па | Мін. / Макс. | Вт | 80 / 100 | 80 / 100 | 100 / 140 | 110 / 160 | | |
| Габаритні розміри | | | Ш x В x Г | 900 x 190 x 700 | 900 x 190 x 700 | 900 x 190 x 700 | 1,100 x 190 x 700 | | |
| Вага | | | Нетто | 24 | 24 | 24 | 27 | | |
| Вентилятор | | | Витрата повітря | Вис. / Серед. / Низ. | м³/хв | 10,0 / 8,5 / 7,0 | 10,0 / 8,5 / 7,0 | 15,0 / 12,5 / 10,0 | 20,0 / 16,0 / 12,0 |
| Рівень звукового тиску | | | Вис. / Серед. / Низ. | дБ(А) | 31 / 28 / 27 | 31 / 28 / 27 | 36 / 34 / 31 | 39 / 35 / 32 | |
| Рівень звукової потужності | | | Охолодження | Макс. | дБ(А) | 55 | 55 | 54 | 58 |
| Дегідратація | | | | л/год | 0,5 | 1,1 | 1,6 | 2,6 | |
| Діаметри трубопроводів | Рідина | | мм (дюйм) | Ø 6,35 (1/4) | Ø 6,35 (1/4) | Ø 6,35 (1/4) | Ø 9,52 (3/8) | | |
| | Газ | | мм (дюйм) | Ø 9,52 (3/8) | Ø 9,52 (3/8) | Ø 12,7 (1/2) | Ø 15,88 (5/8) | | |
| Дренаж | | | Зов. Ø / Внутр. Ø | мм | 32 / 25 | 32 / 25 | 32,0 / 25,0 | | |
| Напор вентилятора | | | Мін. / Макс. | Па | 0 - 50 | 0 - 50 | 0 - 50 | | |

| Зовнішній блок | | | Од. вим. | UU09WR.ULO | UU12WR.ULO | UU18WR.U20 | UU24WR.U40 |
|--|---------------------------------|--------------|--------------------|-------------------------|-------------------------|-------------------------|-------------------------|
| Подача живлення до системи | | | | Зовнішній блок | Зовнішній блок | Зовнішній блок | Зовнішній блок |
| Електроживлення зовнішнього блоку | | | В / Ø / Гц | 220-240 / 1 / 50 | 220-240 / 1 / 50 | 220-240 / 1 / 50 | 220-240 / 1 / 50 |
| Кабель живлення (з заземленням) | | | жил x мм² (екран.) | 3 x 2,5 | 3 x 2,5 | 3 x 2,5 | 3 x 2,5 |
| Міжблоковий кабель (з заземленням) | | | жил x мм² (екран.) | 4 x 0,75 | 4 x 0,75 | 4 x 0,75 | 4 x 0,75 |
| Загальна потужність споживання | Охолодження | Ном. | кВт | 0,64 | 0,99 | 1,52 | 2,15 |
| | Нагрівання | Ном. | кВт | 0,74 | 1 | 1,76 | 2,06 |
| Робочий струм | Охолодження | Ном. | А | 2,7 | 4,3 | 7,1 | 8,6 |
| | Нагрівання | Ном. | А | 3,5 | 5 | 7,5 | 8,8 |
| Автоматичний вимикач (ПЗВ) | | | | А | 15 | 20 | 25 |
| Габаритні розміри | | | Ш x В x Г | 770 x 545 x 288 | 770 x 545 x 288 | 870 x 650 x 330 | 950 x 834 x 330 |
| Вага | | | Нетто | 33,8 | 33,8 | 44,8 | 56,1 |
| Компресор | | | Тип | двотурбінний спіральний | двотурбінний спіральний | двотурбінний спіральний | двотурбінний спіральний |
| Холодоагент | Тип Холодоагента | | | R32 | R32 | R32 | R32 |
| | Заводська заправка | | г | 900 | 900 | 1 100 | 1 600 |
| | Регулювання витрат холодоагента | | | EPB | EPB | EPB | EPB |
| Дозаправка холодоагентом при довжині трубопроводів більш 7,5 м | | | г/м | 20 | 20 | 20 | 35 |
| Витрата повітря | | | м³/хв | 32 | 32 | 50 | 58 |
| Рівень звукового тиску | Охолодження | Ном. | дБ(А) | 47 | 49 | 47 | 48 |
| | Нагрівання | Ном. | дБ(А) | 50 | 52 | 52 | 52 |
| Рівень звукової потужності | Охолодження | Макс. | дБ(А) | 65 | 65 | 63 | 67 |
| | Нагрівання | Макс. | дБ(А) | 65 | 65 | 63 | 67 |
| Діаметри трубопроводів | Рідина | Зовнішн. Ø | мм (дюйм) | Ø 6,35 (1/4) | Ø 6,35 (1/4) | Ø 6,35 (1/4) | Ø 9,52 (3/8) |
| | Газ | Зовнішн. Ø | мм (дюйм) | Ø 9,52 (3/8) | Ø 9,52 (3/8) | Ø 12,7 (1/2) | Ø 15,88 (5/8) |
| Довжина трубопроводів | | | м | 5-20 | 5-20 | 5 - 30 | 5 - 50 |
| Максимальний перепад висот (НБ - ВБ) | | | м | 15 | 15 | 30 | 30 |
| Робочий діапазон (Зовнішнє повітря) | Охолодження | Мін. - Макс. | °C СТ | -15 - 48 | -15 - 48 | -15 - 48 | -15 - 48 |
| | Нагрівання | Мін. - Макс. | °C ВТ | -18 - 18 | -18 - 18 | -18 - 18 | -18 - 18 |



Серія Ultra Inverter R32

СТЕЛЬОВИЙ ТИП UV18R | UV24R

- Розподіл повітря по горизонталі та вертикалі
- Робота по двом температурним датчикам (при підключенні дротового пульта)
- Сучасний дизайн
- Розроблено у Південній Кореї



UU24WR

UU18WR

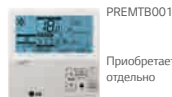

PREMTB001

Приобретается отдельно

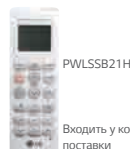

PWLSSB21H

Входит у комплект поставки

| Внутрішній блок | | | Од. вим. | UV18R.N10 | UV24R.N10 |
|--|--------------------------|----------------------|-------------|--------------------|--------------------|
| Продуктивність | Охолодження | Мін. - Ном. - Макс. | кВт | 1,9 - 5,0 - 6,0 | 2,8 - 6,8 - 7,5 |
| | Нагрівання | Мін. - Ном. - Макс. | кВт | 2,0 - 5,2 - 6,3 | 3,0 - 7,5 - 8,3 |
| Коефіцієнт енергоефективності | Охолодження | | EER | 3,62 | 3,45 |
| | Нагрівання | | COP | 3,42 | 3,40 |
| Коефіцієнт сезонної енергоефективності | Охолодження | | SEEP | 6,5 | 7,10 |
| | Нагрівання | | SCOP | 4,3 | 4,30 |
| Клас сезонної енергоефективності | Охолодження / Нагрівання | | SEER / SCOP | A++ / A+ | A++ / A+ |
| Електроживлення внутрішнього блоку | | | V / Ø / Гц | 220-240 / 1 / 50 | 220-240 / 1 / 50 |
| Потужність споживання внутрішнього блоку | | Мін. / Ном. / Макс. | Вт | 20 / 25 | 40 / 60 |
| Габаритні розміри | | | Ш x В x Г | 1,200 x 235 x 690 | 1,200 x 235 x 690 |
| Вага | Нетто | | мм | 27,3 | 28 |
| Вентилятор | Витрата повітря | Вис. / Серед. / Низ. | м³/хв | 13,0 / 12,0 / 11,0 | 16,0 / 15,0 / 14,0 |
| Рівень звукового тиску | | Вис. / Серед. / Низ. | дБ(А) | 42 / 40 / 39 | 44 / 43 / 41 |
| Рівень звукової потужності | Охолодження | Макс. | дБ(А) | 55 | 61 |
| Дегідратація | | | л/год | 1,9 | 3 |
| Діаметри трубопроводів | Рідина | | мм (дюйм) | Ø 6,35 (1/4) | Ø 9,52 (3/8) |
| | Газ | | мм (дюйм) | Ø 12,7 (1/2) | Ø 15,88 (5/8) |
| | Дренаж | Зов. Ø / Внутр. Ø | мм | 32,0 / 25,0 | 32,0 / 25,0 |

| Зовнішній блок | | | Од. вим. | UU18WR.U20 | UU24WR.U40 |
|--|---------------------------------|--------------|--------------------|------------------------|------------------------|
| Подача живлення до системи | | | | Зовнішній блок | Зовнішній блок |
| Електроживлення зовнішнього блоку | | | V / Ø / Гц | 220-240 / 1 / 50 | 220-240 / 1 / 50 |
| Кабель живлення (з заземленням) | | | жил x мм² (екран.) | 3 x 2,5 | 3 x 2,5 |
| Міжблоковий кабель (з заземленням) | | | жил x мм² (екран.) | 4 x 0,75 | 4 x 0,75 |
| Загальна потужність споживання | Охолодження | Ном. | кВт | 1,56 | 1,94 |
| | Нагрівання | Ном. | кВт | 1,66 | 2,00 |
| Робочий струм | Охолодження | Ном. | А | 7,1 | 8,6 |
| | Нагрівання | Ном. | А | 7,5 | 8,8 |
| Автоматичний вимикач (ПЗВ) | | | А | 20 | 25 |
| Габаритні розміри | | | Ш x В x Г | 870 x 650 x 330 | 950 x 834 x 330 |
| Вага | Нетто | | кг | 44,8 | 56,1 |
| Компресор | | | Тип | двороторний спіральний | двороторний спіральний |
| Холодоагент | Тип Холодоагента | | | R32 | R32 |
| | Заводська заправка | | г | 1 100 | 1 600 |
| | Регулювання витрат холодоагента | | | EPV | EPV |
| Дозаправка холодоагентом при довжині трубопроводів більш 7.5 м | | | г/м | 20 | 35 |
| Витрата повітря | | | м³/хв | 50 | 58 |
| Рівень звукового тиску | Охолодження | Ном. | дБ(А) | 47 | 48 |
| | Нагрівання | Ном. | дБ(А) | 52 | 52 |
| Рівень звукової потужності | Охолодження | Макс. | дБ(А) | 63 | 67 |
| Діаметри трубопроводів | Рідина | Зовніш. Ø | мм (дюйм) | Ø 6,35 (1/4) | Ø 9,52 (3/8) |
| | Газ | Зовніш. Ø | мм (дюйм) | Ø 12,7 (1/2) | Ø 15,88 (5/8) |
| Довжина трубопроводів | | | м | 5 - 30 | 5 - 50 |
| Максимальний перепад висот (НБ - ВБ) | | | м | 30 | 30 |
| Робочий діапазон (Зовнішнє повітря) | Охолодження | Мін. - Макс. | °C ST | -15 - 48 | -15 - 48 |
| | Нагрівання | Мін. - Макс. | °C BT | -18 - 18 | -18 - 18 |



Серія Ultra Inverter R32

СТЕЛЬОВИЙ ТИП

UV36R | UV42R | UV48R | UV60R

- Розподіл повітря по горизонталі та вертикалі
- Робота по двом температурним датчикам (при підключенні дротового пульта)
- Сучасний дизайн
- Розроблено у Південній Кореї

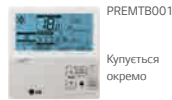

UU36WR / UU42WR
UU48WR / UU60WR



| Внутрішній блок | | | Од. вим. | UV36R.N20 | UV42R.N20 | UV48R.N20 | UV60R.N20 |
|--|--------------------------|----------------------|-------------|--------------------|--------------------|--------------------|--------------------|
| Продуктивність | Охолодження | Мін. - Ном. - Макс. | кВт | 4,5 - 9,5 - 13,0 | 5,0 - 12,0 - 14,5 | 5,5 - 13,5 - 16,0 | 5,7 - 14,4 - 15,7 |
| | Нагрівання | Мін. - Ном. - Макс. | кВт | 5,0 - 10,8 - 13,7 | 5,5 - 13,5 - 16,5 | 6,1 - 15,5 - 18,0 | 6,8 - 16,9 - 18,7 |
| Коефіцієнт енергоефективності | Охолодження | | EER | 4,13 | 3,28 | 3,23 | 2,94 |
| | Нагрівання | | COP | 3,93 | 3,37 | 3,16 | 3,03 |
| Коефіцієнт сезонної енергоефективності | Охолодження | | SEEP | 5,62 | 5,50 | 5,51 | 5,45 |
| | Нагрівання | | SCOP | 4,04 | 4,00 | 3,96 | 3,92 |
| Клас сезонної енергоефективності | Охолодження / Нагрівання | | SEER / SCOP | A+ / A+ | A / A | A / A | A / A |
| Електроживлення внутрішнього блоку | | | V / Ø / Гц | 220-240 / 1 / 50 | 220-240 / 1 / 50 | 220-240 / 1 / 50 | 220-240 / 1 / 50 |
| Потужність споживання внутрішнього блоку | | Мін. / Ном. / Макс. | Вт | 30 / 180 | 30 / 180 | 30 / 180 | 30 / 180 |
| Габаритні розміри | | | Ш x В x Г | 1,600 x 690 x 235 | 1,600 x 690 x 235 | 1,600 x 690 x 235 | 1,600 x 690 x 235 |
| Вага | Нетто | | | 36,5 | 36,5 | 36,5 | 36,5 |
| Вентилятор | Витрата повітря | Вис. / Серед. / Низ. | м³/хв | 28,0 / 24,0 / 20,0 | 28,0 / 24,0 / 20,0 | 30,0 / 25,0 / 20,0 | 30,0 / 25,0 / 20,0 |
| Рівень звукового тиску | | Вис. / Серед. / Низ. | дБ(А) | 46 / 43 / 40 | 46 / 43 / 40 | 48 / 44 / 40 | 48 / 44 / 40 |
| Рівень звукової потужності | | Макс. | дБ(А) | 63 | 63 | 63 | 63 |
| Дегідратація | | | л/год | 3,8 | 5,8 | 6,3 | 7,1 |
| Діаметри трубопроводів | Рідина | | мм (дюйм) | Ø 9,52 (3/8) | Ø 9,52 (3/8) | Ø 9,52 (3/8) | Ø 9,52 (3/8) |
| | Газ | | мм (дюйм) | Ø 15,88 (5/8) | Ø 15,88 (5/8) | Ø 15,88 (5/8) | Ø 15,88 (5/8) |
| | Дренаж | Зов. Ø / Внутр. Ø | мм | 32,0 / 25,0 | 32,0 / 25,0 | 32,0 / 25,0 | 32,0 / 25,0 |

| Зовнішній блок | | | Од. вим. | UU36WR.U30 | UU42WR.U30 | UU48WR.U30 | UU60WR.U30 |
|--|-------------|--------------|---------------------------------|-------------------|-------------------|-------------------|-------------------|
| Подача живлення до системи | | | | Зовнішній блок | Зовнішній блок | Зовнішній блок | Зовнішній блок |
| Електроживлення зовнішнього блоку | | | V / Ø / Гц | 1 / 220-240 / 50 | 1 / 220-240 / 50 | 1 / 220-240 / 50 | 1 / 220-240 / 50 |
| Кабель живлення (з заземленням) | | | жил x мм² (екран.) | 3 x 6,0 | 3 x 6,0 | 3 x 6,0 | 3 x 6,0 |
| Міжблоковий кабель (з заземленням) | | | жил x мм² (екран.) | 4 x 0,75 | 4 x 0,75 | 4 x 0,75 | 4 x 0,75 |
| Загальна потужність споживання | Охолодження | Ном. | кВт | 2,47 | 3,5 | 4,35 | 5,38 |
| | Нагрівання | Ном. | кВт | 2,8 | 3,75 | 4,82 | 5,6 |
| Робочий струм | Охолодження | Ном. | A | 10 | 15,2 | 18,9 | 23,4 |
| | Нагрівання | Ном. | A | 12,2 | 16,3 | 21 | 24,3 |
| Автоматичний вимикач (ПЗВ) | | | A | 40 | 40 | 40 | 40 |
| Габаритні розміри | | | Ш x В x Г | 950 x 1,380 x 330 | 950 x 1,380 x 330 | 950 x 1,380 x 330 | 950 x 1,380 x 330 |
| Вага | Нетто | | кг | 87,5 | 87,5 | 87,5 | 87,5 |
| Компресор | | | Тип | спіральний | спіральний | спіральний | спіральний |
| Холодоагент | | | Тип Холодоагента | R32 | R32 | R32 | R32 |
| | | | Заводська заправка | 3 000 | 3 000 | 3 000 | 3 000 |
| | | | Регулювання витрат холодоагента | EPB | EPB | EPB | EPB |
| Дозаправка холодоагентом при довжині трубопроводів більш 7.5 м | | | г/м | 40 | 40 | 40 | 40 |
| Витрата повітря | | | м³/хв | 110 | 110 | 110 | 110 |
| Рівень звукового тиску | Охолодження | Ном. | дБ(А) | 52 | 52 | 52 | 52 |
| | Нагрівання | Ном. | дБ(А) | 54 | 54 | 54 | 54 |
| Рівень звукової потужності | | Макс. | дБ(А) | 66 | 67 | 68 | 68 |
| Діаметри трубопроводів | Рідина | Зовнішн. Ø | мм (дюйм) | Ø 9,52 (3/8) | Ø 9,52 (3/8) | Ø 9,52 (3/8) | Ø 9,52 (3/8) |
| | Газ | Зовнішн. Ø | мм (дюйм) | Ø 15,88 (5/8) | Ø 15,88 (5/8) | Ø 15,88 (5/8) | Ø 15,88 (5/8) |
| Довжина трубопроводів | | | м | 5 - 85 | 5 - 85 | 5 - 85 | 5 - 85 |
| Максимальний перепад висот (НБ - ВБ) | | | м | 30 | 30 | 30 | 30 |
| Робочий діапазон (Зовнішнє повітря) | Охолодження | Мін. - Макс. | °C ST | -15 - 48 | -15 - 48 | -15 - 48 | -15 - 48 |
| | Нагрівання | Мін. - Макс. | °C BT | -25 - 18 | -25 - 18 | -25 - 18 | -25 - 18 |



Серія Ultra Inverter R32

СТЕЛЬОВИЙ ТИП

UV36R | UV42R | UV48R | UV60R

- Розподіл повітря по горизонталі та вертикалі
- Робота по двом температурним датчикам (при підключенні дротового пульта)
- Сучасний дизайн
- Розроблено у Південній Кореї



Купується окремо



Входить у комплект поставки



UU37WR / UU43WR
UU49WR / UU61WR

| Внутрішній блок | | | Од. вим. | UV36R.N20 | UV42R.N20 | UV48R.N20 | UV60R.N20 |
|--|--------------------------|----------------------|----------------------|--------------------|--------------------|--------------------|--------------------|
| Продуктивність | Охолодження | Мін. - Ном. - Макс. | кВт | 4,5 ~ 10,0 ~ 13,0 | 5,0 ~ 12,0 ~ 14,5 | 5,5 ~ 13,5 ~ 16,0 | 5,9 ~ 15,0 ~ 16,3 |
| | Нагрівання | Мін. - Ном. - Макс. | кВт | 5,0 ~ 10,8 ~ 13,7 | 5,5 ~ 13,5 ~ 16,5 | 6,1 ~ 15,5 ~ 18,0 | 6,8 ~ 16,9 ~ 18,7 |
| Коефіцієнт енергоефективності | Охолодження | | EER | 4,13 | 3,28 | 3,23 | 2,94 |
| | Нагрівання | | COP | 3,93 | 3,37 | 3,16 | 3,03 |
| Коефіцієнт сезонної енергоефективності | Охолодження | | SEEP | 5,62 | 5,50 | 5,51 | 5,45 |
| | Нагрівання | | SCOP | 4,04 | 4,00 | 3,96 | 3,92 |
| Клас сезонної енергоефективності | Охолодження / Нагрівання | | SEER / SCOP | A+ / A+ | A / A | A / A | A / A |
| Електроживлення внутрішнього блоку | | | V / Ø / Гц | 220-240 / 1 / 50 | 220-240 / 1 / 50 | 220-240 / 1 / 50 | 220-240 / 1 / 50 |
| Потужність споживання внутрішнього блоку | | | Мін./Ном./Макс. | Вт | 30 / 180 | 30 / 180 | 30 / 180 |
| Габаритні розміри | | | Ш x В x Г | мм | 1,600 x 690 x 235 | 1,600 x 690 x 235 | 1,600 x 690 x 235 |
| Вага | Нетто | | | мм | 36,5 | 36,5 | 36,5 |
| Вентилятор | Витрата повітря | Вис. / Серед. / Низ. | м³/хв | 28,0 / 24,0 / 20,0 | 28,0 / 24,0 / 20,0 | 30,0 / 25,0 / 20,0 | 30,0 / 25,0 / 20,0 |
| Рівень звукового тиску | | | Вис. / Серед. / Низ. | дБ(А) | 46 / 43 / 40 | 46 / 43 / 40 | 48 / 44 / 40 |
| Рівень звукової потужності | | | Макс. | дБ(А) | 63 | 63 | 63 |
| Дегідратація | | | | л/год | 3,8 | 5,8 | 6,3 |
| Діаметри трубопроводів | Рідина | | мм (дюйм) | Ø 9,52 (3/8) | Ø 9,52 (3/8) | Ø 9,52 (3/8) | Ø 9,52 (3/8) |
| | Газ | | мм (дюйм) | Ø 15,88 (5/8) | Ø 15,88 (5/8) | Ø 15,88 (5/8) | Ø 15,88 (5/8) |
| | Дренаж | Зов. Ø / Внутр. Ø | мм | 32,0 / 25,0 | 32,0 / 25,0 | 32,0 / 25,0 | 32,0 / 25,0 |

| Зовнішній блок | | | Од. вим. | UU37WR.U30 | UU43WR.U30 | UU49WR.U30 | UU61WR.U30 |
|--|---------------------------------|--------------|--------------------|------------------|-------------------|-------------------|-------------------|
| Подача живлення до системи | | | | Зовнішній блок | Зовнішній блок | Зовнішній блок | Зовнішній блок |
| Електроживлення зовнішнього блоку | | | V / Ø / Гц | 3 / 380-415 / 50 | 3 / 380-415 / 50 | 3 / 380-415 / 50 | 3 / 380-415 / 50 |
| Кабель живлення (з заземленням) | | | жил x мм² (екран.) | 5 x 2,5 | 5 x 2,5 | 5 x 2,5 | 5 x 2,5 |
| Міжблоковий кабель (з заземленням) | | | жил x мм² (екран.) | 4 x 0,75 | 4 x 0,75 | 4 x 0,75 | 4 x 0,75 |
| Загальна потужність споживання | Охолодження | Ном. | кВт | 2,43 | 3,45 | 4 | 4,75 |
| | Нагрівання | Ном. | кВт | 2,85 | 3,65 | 4,4 | 4,8 |
| Робочий струм | Охолодження | Ном. | A | 3,6 | 5,1 | 5,8 | 7,8 |
| | Нагрівання | Ном. | A | 4 | 5,4 | 6,4 | 8,1 |
| Автоматичний вимикач (ПЗВ) | | | | A | 20 | 20 | 20 |
| Габаритні розміри | | | Ш x В x Г | мм | 950 x 1,380 x 330 | 950 x 1,380 x 330 | 950 x 1,380 x 330 |
| Вага | Нетто | | | кг | 87,5 | 87,5 | 87,5 |
| Компресор | Тип | | | спіральний | спіральний | спіральний | спіральний |
| | Тип Холодоагента | | | R32 | R32 | R32 | R32 |
| Холодоагент | Заводська заправка | | г | 3 000 | 3 000 | 3 000 | 3 000 |
| | Регулювання витрат холодоагента | | | EPB | EPB | EPB | EPB |
| Дозаправка холодоагентом при довжині трубопроводів більш 7,5 м | | | | г/м | 40 | 40 | 40 |
| Витрата повітря | | | | м³/хв | 110 | 110 | 110 |
| Рівень звукового тиску | Охолодження | Ном. | дБ(А) | 52 | 52 | 52 | 52 |
| | Нагрівання | Ном. | дБ(А) | 54 | 54 | 54 | 54 |
| Рівень звукової потужності | | | Макс. | дБ(А) | 66 | 67 | 68 |
| Діаметри трубопроводів | Рідина | Зовнішн. Ø | мм (дюйм) | Ø 9,52 (3/8) | Ø 9,52 (3/8) | Ø 9,52 (3/8) | Ø 9,52 (3/8) |
| | Газ | Зовнішн. Ø | мм (дюйм) | Ø 15,88 (5/8) | Ø 15,88 (5/8) | Ø 15,88 (5/8) | Ø 15,88 (5/8) |
| Довжина трубопроводів | | | | м | 5 - 85 | 5 - 85 | 5 - 85 |
| Максимальний перепад висот (НБ - ВБ) | | | | м | 30 | 30 | 30 |
| Робочий діапазон (Зовнішнє повітря) | Охолодження | Мін. - Макс. | °C СТ | -15 - 48 | -15 - 48 | -15 - 48 | -15 - 48 |
| | Нагрівання | Мін. - Макс. | °C ВТ | -25 - 18 | -25 - 18 | -25 - 18 | -25 - 18 |

НАСТІННИЙ ТИП

UJ30 | UJ36

- Новий настінний внутрішній блок напівпромислової серії відрізняється стильним дизайном та поліпшеними матеріалами корпусу.
- Технологія Jet Cool (швидке охолодження)
- Зроблено у Південній Кореї

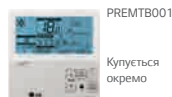

PREMTB001

Купується окремо



PWLSSB21H

Входить у комплект поставки

UU30W



UU36W



| Внутрішній блок | | | | UJ30.NV2R0 | UJ36.NV2R0 |
|--|--------------------------|----------------------|--------------------|--------------------|--------------------|
| Продуктивність | Охолодження | Мін. - Ном. - Макс | кВт | 3,5 - 7,8 - 8,5 | 4,0 - 9,5 - 10,5 |
| | Нагрівання | Мін. - Ном. - Макс | кВт | 4,0 - 8,4 - 9,2 | 4,4 - 10,5 - 11,5 |
| Загальна потужність споживання (номинал) | Охолодження | Ном. | кВт | 2,5 (0,81 - 3,5) | 2,82 (0,99 - 4,12) |
| | Нагрівання | Ном. | кВт | 2,72 (0,95 - 4,0) | 3,09 (1,08 - 4,62) |
| Робочий струм | Охолодження / Нагрівання | | A | 0,5 | 0,6 |
| Подача живлення до системи | | | | Зовнішній блок | Зовнішній блок |
| Електроживлення внутрішнього блоку | | | Ø / В / Гц | 1 / 220 - 240 / 50 | 1 / 220 - 240 / 50 |
| Коефіцієнт енергоефективності | Охолодження | EER | | 3,22 | 3,55 |
| | Нагрівання | COP | | 3,31 | 3,56 |
| Діапазон робочих температур | Охолодження | | °C CT | От -15 до 48 | От -15 до 48 |
| | Нагрівання | | °C BT | От -18 до 18 | От -18 до 18 |
| Витрата повітря | | Вис. / Серед. / Низ. | м ³ /хв | 22 / 19 / 16 | 27 / 24 / 20 |
| Рівень шуму | | Вис. / Серед. / Низ. | дБ(A)±3 | 45 / 42 / 40 | 48 / 45 / 41 |
| Дегідратація | | | л/год | 3,0 | 3,4 |
| Габаритні розміри | Корпус | Ш x В x Г | мм | 1190 x 346 x 265 | 1190 x 346 x 265 |
| Маса | Корпус | Нетто | кг | 15,7 | 16,0 |
| Діаметри трубопроводів | Рідина | | мм (дюйм) | 9,52 (3/8) | 9,52 (3/8) |
| | Газ | | мм (дюйм) | 15,88 (5/8) | 15,88 (5/8) |
| | Дренаж | | мм | 16 | 16 |

| Зовнішній блок | | | | UU30W.U42R0 | UU36W.U02R0 |
|---|------------------------|-------------|---------------------------------|------------------------|------------------------|
| Компресор | Тип | | | Двороторний ротаційний | Двороторний ротаційний |
| Холодоагент | Кількість | | г | 2000 | 2800 |
| | Тип | | | R410A | R410A |
| Рівень шуму | | Вис. / Низ. | дБ(A)±3 | 52 / 48 | 53 / 51 |
| Розміри | Ш x В x Г | | мм | 950 x 834 x 330 | 950 x 1170 x 330 |
| Маса | Нетто | | кг | 60 | 81 |
| Діаметри трубопроводів | Рідина | | мм (дюйм) | 9,52 (3/8) | 9,52 (3/8) |
| | Газ | | мм (дюйм) | 15,88 (5/8) | 15,88 (5/8) |
| Автоматичний вимикач (ПЗВ) | | | A | 32 | 32 |
| Кабель живлення (з заземленням) | | | Кількість жил x мм ² | 3 x 2,5 | 3 x 5,0 |
| Міжблоковий кабель (з заземленням) | | | Кількість жил x мм ² | 4 x 0,75 | 4 x 0,75 |
| Макс. Довжина трубопроводів/перепад висот | | | м | 50 / 30 | 50 / 30 |
| Електроживлення зовнішнього блоку | | | Ø / В / Гц | 1 / 220 - 240 / 50 | 1 / 220 - 240 / 50 |
| Робочий струм | Нагрівання/Охолодження | | A | 10,83 / 11,82 | 12,25 / 13,43 |
| Витрата повітря | | | м ³ / хв | 58 | 32 x 2 |
| Дозаправка Холодоагента (трасса>7,5м) | | | г/м | 40 | 40 |

Акcesуари:

PQCSZ250S0 - центральний контролер AC EZ для управління групою до 32 внутрішніх блоків

PMNFP14A1 - плата PI485. Перетворювач протоколу системи кондиціонування LG у протокол RS485 центрального контролера

PDRYCB400 - модуль сухого контакту для підключення розмикаючих пристроїв

ДОДАТКОВЕ ОБЛАДНАННЯ

Бездротовий пульт керування

PWLSSB21H

- Команди: Увімк./Вимк., Частота обертання вент-ра, тем-ра повітря
- Індикатор режиму роботи
- ІЧ-приймач вбудований
- Температурний датчик вбудований
- Режим роботи змінюється з центрального контролера
- Підсвічування екрану



Спрощений центральний контролер AC EZ

PQCSZ250S0

- Команди: Вкл. / Вимк., Частота обертання вент-ра, режим роботи, тем-ра повітря
- Максимальне управління до 32 внутрішніх блоків
- Індикатор режиму роботи
- Графік роботи до 8 подій
- Блокування індивідуальних пультів керування
- Електроживлення DC 12В



Спрощений центральний контролер AC EZ Touch

PACSEZA000

- Команди: Увімк./Вимк., Частота обертання вентилятора, режим роботи, температура повітря
- Максимальне управління до 64 внутрішніх блоків
- Віддалений доступ через мережу Інтернет (Потрібне привласнення публічної IP-адреси)
- Індикатор режиму роботи
- Графік роботи до 8 подій
- Блокування індивідуальних пультів управління
- Електроживлення DC 12В



Автоматичне переміщення передньої панелі

PTEGMO

Дана опція дозволяє автоматично опускати та піднімати передню панель та спрощує процес очищення повітряного фільтра.

- Максимальна висота опускання панелі 4,2м
- Автоматичне вирівнювання панелі при опусканні
- Використовується з усіма моделями внутрішніх блоків касетного типу, з якими застосовується декоративна панель РТ-УМС1
- У комплект поставки входить решітка, підйомний механізм, бездротовий ПДУ та комплект для монтажу, включаючи інструкцію

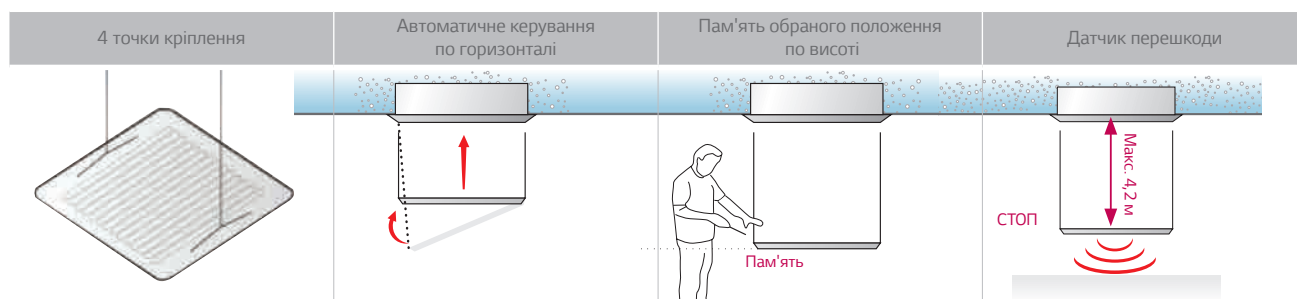

Декоративний корпус для внутрішнього блоку

PTDCM / PTDCQ

- Дозволяють зберегти витончений інтер'єр приміщення
- Закривають бічні сторони внутрішнього блоку
- Можливість використання внутрішнього блоку касетного типу при відсутності підвісної стелі



| Модель | Передня панель |
|--------|----------------|
| PTDCM | PT-MCGW0 |
| PTDCQ | PT-QAGW0 |

Модулі зовнішніх сигналів

PDRYCB000 / PDRYCB400



| Модель | PDRYCB000 | PDRYCB400 |
|--|--|---|
| Кількість зовнішніх сигналів | 1 сигнал | 2 сигнали |
| Електроживлення | AC 220В від зовнішнього джерела живлення | DC 5В / 12В від плати управління внутрішнього блоку |
| Сигнал без напруги/під напругою | - | ✓ |
| Керування Вкл./Викл. | ✓ | ✓ |
| Блокування та розблокування | - | ✓ |
| Керування частотою обертання вентилятора | - | ✓ |
| Відключення режиму нагрівання | - | ✓ |
| Енергозберігаючий режим | - | ✓ |
| Встановлення температури | - | ✓ |
| Відображення несправностей | ✓ | ✓ |
| Моніторинг роботи | ✓ | ✓ |

Плата PI485

PMNFP14A1

PI 485 перетворювач протоколу системи кондиціонування LG у протокол RS485 центрального контролера.



Дренажний насос

ABDPG

Необхідний для ефективного видалення конденсату у випадках, якщо природне видалення вологи затруднене або не здійснюється у повному обсязі.

- Напір 700 мм
- Сумісний з усіма середньо- та високонапірними моделями
- У низьконапірних моделях насос встановлений штатно
- У комплект поставки входить дренажний насос (AC 220 - 240В, 50 Гц), комплект для монтажу, включаючи інструкцію



ДОДАТКОВЕ ОБЛАДНАННЯ

Незалежне зональне управління

ABZCA

Призначений для індивідуального управління розподілом повітря при використанні мережі повітропроводів, підключених до блоку каналного типу.

- Незалежне керування зонами (групами приміщень).
- Максимум 4 зони
- Індивідуальне управління температурою у кожній із зон
- Автоматичний контроль роботи заслонок
- Автоматичний контроль швидкості обертання вентилятора

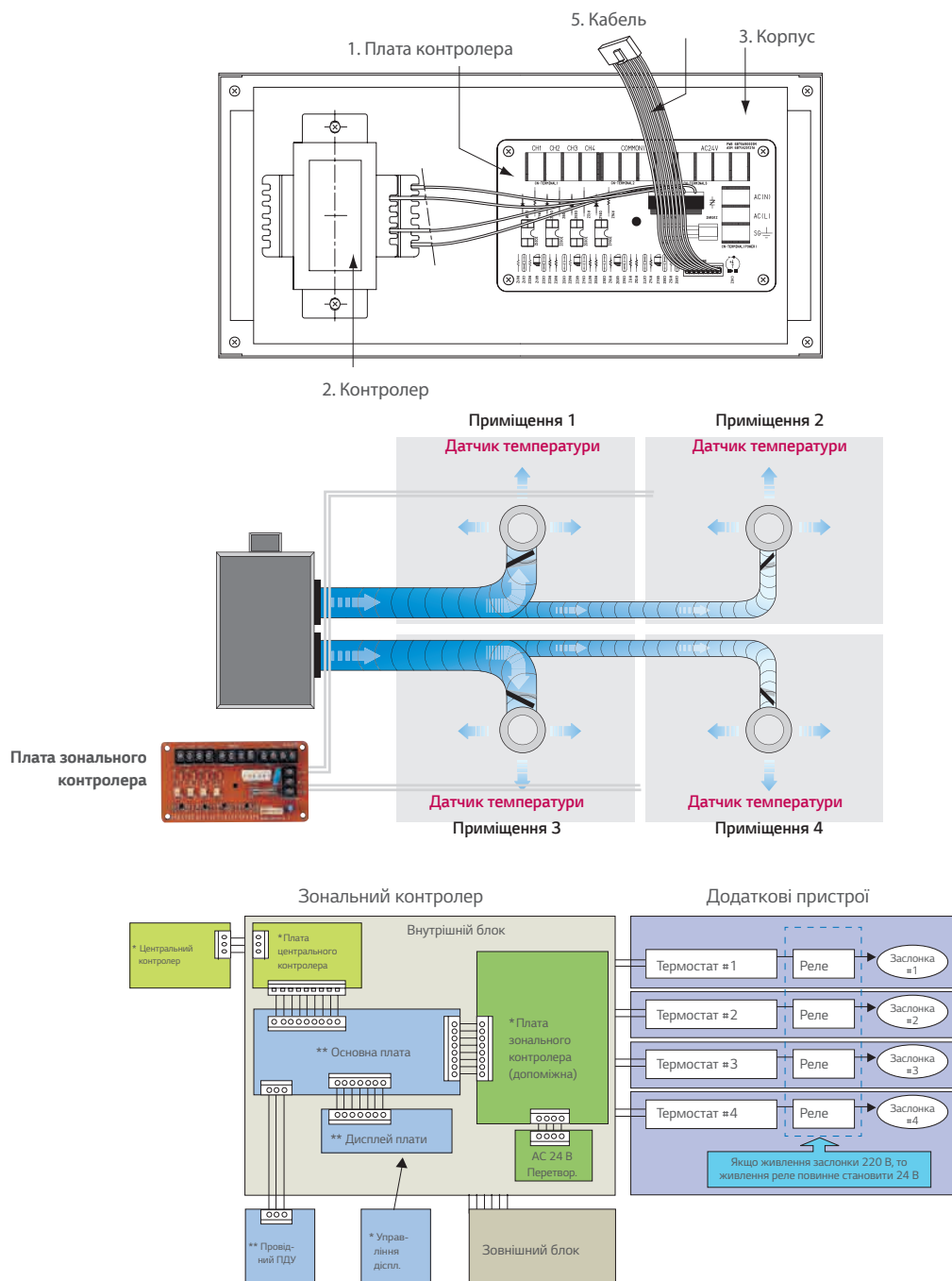
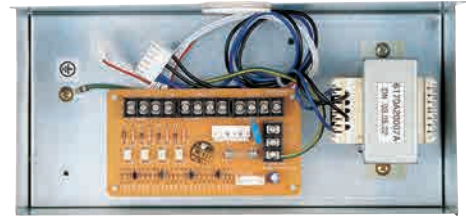

LG Wi-Fi МОДЕМ

Керуйте кондиціонерами LG за допомогою смартфонів на Android або iOS.



PWFMD200

Особливості та переваги

- Керування кондиціонером у будь-який час і з будь-якого місця, де є Wi-Fi.
- Можливість перевірити чи вимкнено кондиціонер, коли користувач відсутній (енергозберігаючий режим), і завчасне включення кондиціонера перед входом у приміщення (підвищений комфорт).
- Доступний мобільний додаток LG для управління побутовою технікою (SmartThinQ)
- Просте керування для різних функцій
 - Увімк./Вимк.
 - Режим роботи
 - Поточна / встановлена температура
 - Швидкість вентилятора
 - Регулювання жалюзі
 - Резервування (Таймер сну, увімкнення/відключення)
 - Моніторинг енергоспоживання
 - Стан фільтра
 - Перевірка помилок

| | |
|-------------------------------|--|
| Модель | PWFMD200 |
| Розмір (Ш x В x Г, мм) | 48 x 68 x 14 |
| Сумісність | Внутрішні блоки напівпромислової серії Ultra Inverter R32 ³⁾ |
| Тип підключення | Внутрішній блок 1:1 |
| Частота з'єднання | 2.4 GHz |
| Стандарт бездротового зв'язку | IEEE 802.11b/g/n |
| Мобільний додаток | LG SmartThinQ (Android v4.1 (Jellybean) чи вище, iPhone iOS 9.0 чи вище) |
| Опційний подовжувач кабелю | PWYREW000 (довжина 10 м) |

- 1) Керування жалюзі може бути неможливим в залежності від типу внутрішнього блоку
- 2) Для цієї функції потрібне встановлення централізованого контролера LG і PDI
- 3) Для перевірки сумісності з внутрішнім блоком, будь ласка, зв'яжіться з регіональним офісом LG

Примітка:

1. Функціональність може відрізнятися залежно від моделі внутрішнього блоку
2. Інтерфейс програми повинен бути переглянутий для поліпшення його дизайну та змісту
3. Додаток оптимізовано для використання на смартфоні, тому він може працювати нестабільно з планшетними пристроями.

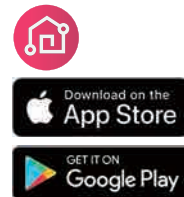

Принципова схема

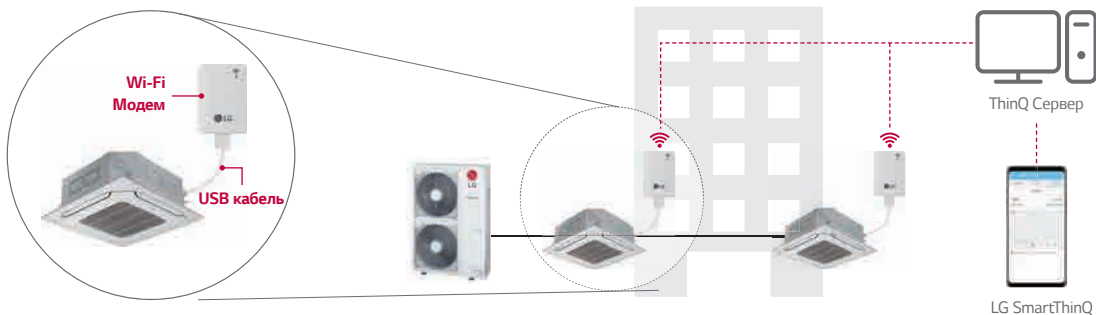

- * Встановіть додаток "LG SmartThinQ" з Google market або Appstore.
- * Має бути доступний інтернет з підключенням через Wi-Fi

Принцип встановлення



* Кожний внутрішній блок має місце для встановлення Wi-Fi модему всередині пристрою, при необхідності його можна встановити зовні.

КОМПЛЕКТ ПІДКЛЮЧЕННЯ ВИПАРНИКА

Використання зовнішніх блоків в якості ККБ

КОМПЛЕКТИ ПІДКЛЮЧЕННЯ

РАНСМР000
РАНСМС000



Характеристики

| МОДЕЛЬ | КОМБІНАЦІЇ | | ОПИС | ГАБАРИТНІ РОЗМІРИ (ММ) | | |
|-----------|------------------|-----------------------|--|------------------------|-----|-----|
| | ЗОВНІШНІ БЛОКИ | ЦЕНТРАЛЬНИЙ КОНТРОЛЕР | | Ш | В | Г |
| РАНСМР000 | Напівпромисловий | • | Контроль за температурою витяжного повітря за допомогою пульта керування LG \ центрального контролера \ щита управління системою вентиляції | 300 | 300 | 155 |
| РАНСМС000 | Напівпромисловий | • | Контроль за температурою повітря, що подається за допомогою пульта управління LG \ центрального контролера \ щита управління системою вентиляції | 380 | 300 | 155 |

Список функцій комплектів підключення

| СПИСОК ФУНКЦІЙ | | РАНСМР000 | РАНСМС000 | ПРИМІТКИ |
|-------------------------|--|--------------------------|--------------------------|---|
| Управління | Робота комплектів | Увімк.\Вимк. | Увімк.\Вимк. | |
| | Режими роботи комплектів ¹⁾ | Охолодження / Нагрівання | Охолодження / Нагрівання | |
| | Температура витяжного повітря | 16-30°C | - | |
| | Температура повітря що подається ²⁾ | - | 16-30°C | Доступно тільки при використанні центрального контролера LG або щита управління системою вентиляції за допомогою протоколу Modbus |
| | Швидкість вентилятора ³⁾ | Низ / Серед / Вис | Низ / Серед / Вис | |
| | Примусове увімк./вимк термостату | Увімк.\Вимк. | - | Доступно при використанні щита управління системою вентиляції через контакт увімк.\вимк. |
| Моніторинг | Регулювання продуктивності | - | • | Доступно при використанні щита управління системою вентиляції за допомогою протоколу Modbus або контактів увімк.\вимк. |
| | Робота комплектів | Увімк.\Вимк. | Увімк.\Вимк. | |
| | Режими роботи комплектів ¹⁾ | Охолодження / Нагрівання | Охолодження / Нагрівання | Доступно при використанні щита управління системою вентиляції за допомогою протоколу Modbus або центрального контролера LG |
| | Швидкість вентилятора | Низ / Серед / Вис | Низ / Серед / Вис | |
| | Сигнал аварії | • | • | |
| Увімк./вимк. компресора | | Увімк.\Вимк. | Увімк.\Вимк. | Доступно при використанні щита управління системою вентиляції за допомогою протоколу Modbus або індивідуального контролера LG |

1) Доступний режим роботи залежить від налаштувань комплексу керування.

2) Даний діапазон може бути іншим залежно від типу контролера.

3) Для контролю та моніторингу швидкості вентилятора, він повинен бути приєднаний до цифрового виходу комплексу вентилятора.

* Деякі функції можуть бути недоступні залежно від налаштувань комплексу. Детальна інформація представлена у технічному каталозі

Таблиця комбінацій

ІНВЕРТОРНІ ЗОВНІШНІ БЛОКИ (1 фаза)

| | | UU18WR | UU24WR | UU36WR | UU42WR | UU48WR | UU60WR |
|-----------------------|-----------------|--------|--------|--------|--------|--------|--------|
| Продуктивність | Охолодження кВт | 4.7 | 7.7 | 10.0 | 12.5 | 13.9 | 14.6 |
| | Нагрівання кВт | 5.5 | 8.0 | 11.0 | 14.0 | 15.4 | 16.9 |
| Комплекти підключення | РАНСМР000 | • | • | • | • | • | • |
| | РАНСМС000 | • | • | • | • | • | • |

ІНВЕРТОРНІ ЗОВНІШНІ БЛОКИ (3 фази)

| | | UU37WR | UU43WR | UU49WR | UU61WR | UU70W | UU85W |
|-----------------------|-----------------|--------|--------|--------|--------|-------|-------|
| Продуктивність | Охолодження кВт | 10.0 | 12.5 | 13.9 | 14.6 | 19.0 | 23.0 |
| | Нагрівання кВт | 11.0 | 14.0 | 15.4 | 16.9 | 22.4 | 27.0 |
| Комплекти підключення | РАНСМР000 | • | • | • | • | • | • |
| | РАНСМС000 | • | • | • | • | • | • |

Схема підключення

Напівпромислове обладнання невеликої продуктивності: контроль температури у приміщенні та температури зворотного повітря

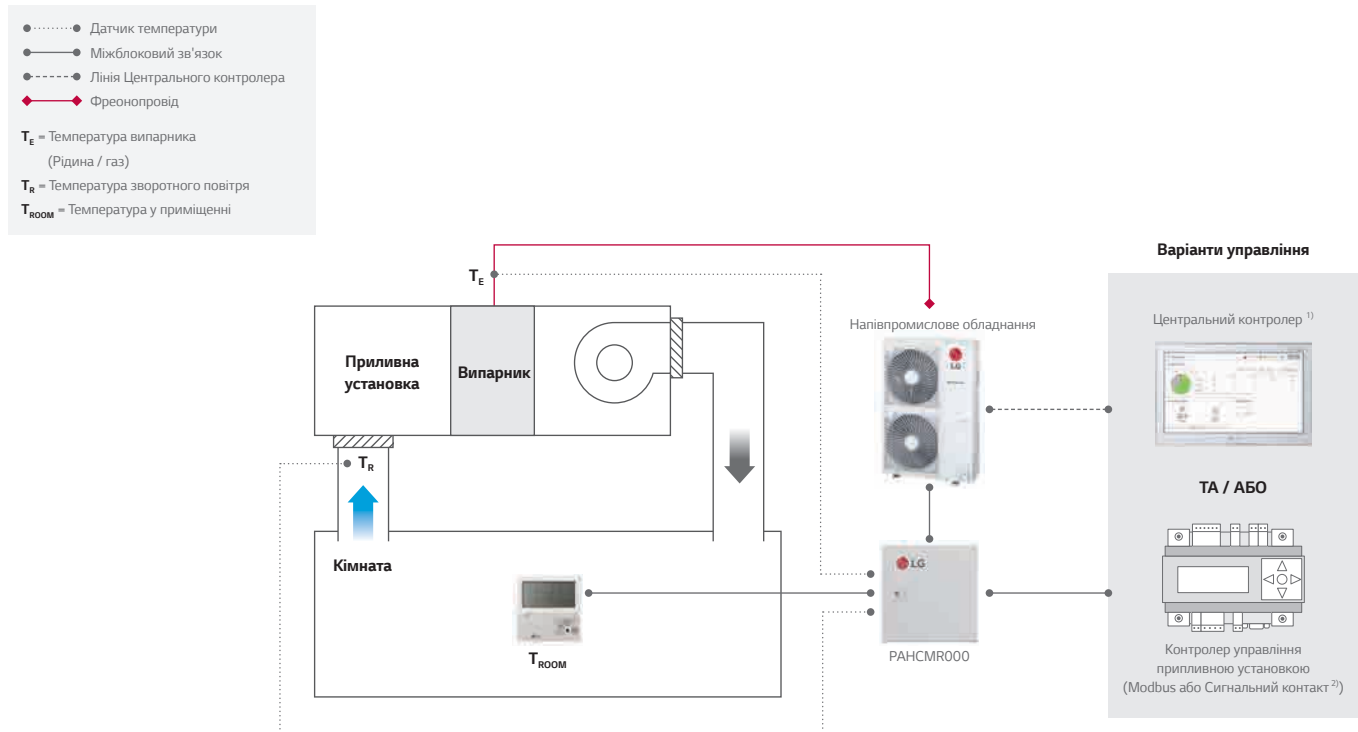

Напівпромислове обладнання невеликої продуктивності: контроль температури повітря, що подається у приміщення

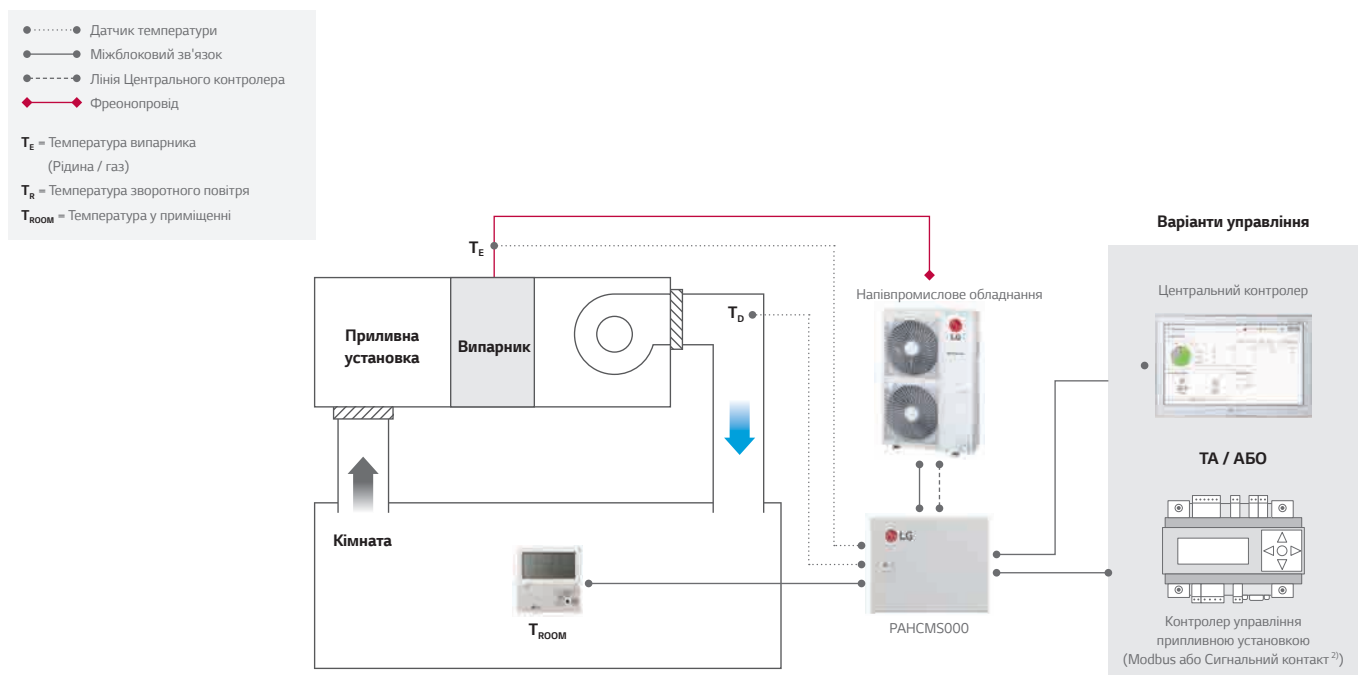

1) Для підключення потрібна плата P1485 (PMNFP14A1).

2) У разі застосування пульта керування LG\центрального контролера\щита керування системою вентиляції з контактним сигналом, температура що нагнітається повинна вимірюватися та контролюватися з пульта керування LG\центрального контролера\щита керування системою вентиляції.

Примітка: для більш докладної інформації, будь ласка, зверніться до технічного каталогу

ГАБАРИТНІ РОЗМІРИ БЛОКІВ

НАСТІННІ

MA09R.NF1 / MA12R.NF1

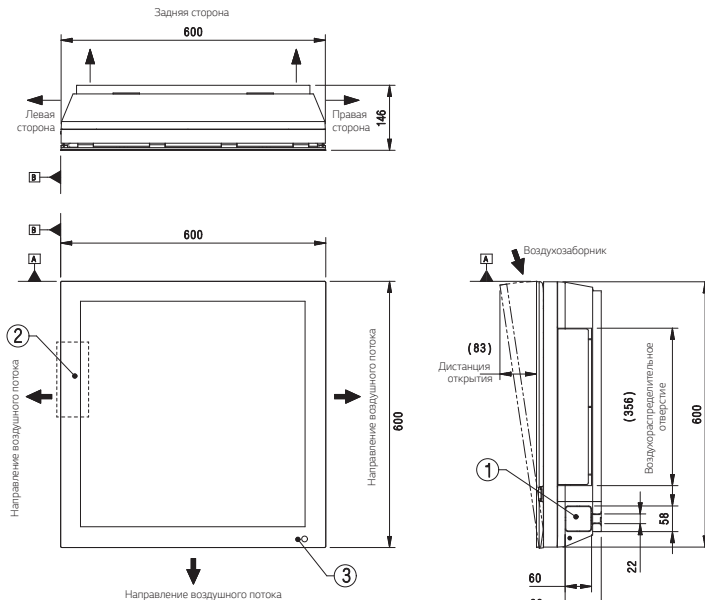

| №. | Опис |
|----|---|
| 1 | Отвір для трубопроводу та кабелю |
| 2 | Блок для підключення електроживлення та комунікацій |
| 3 | ІЧ-приймач сигналу |

Од. вим.: мм

AC09BK.NSJR / AC12BK.NSJR

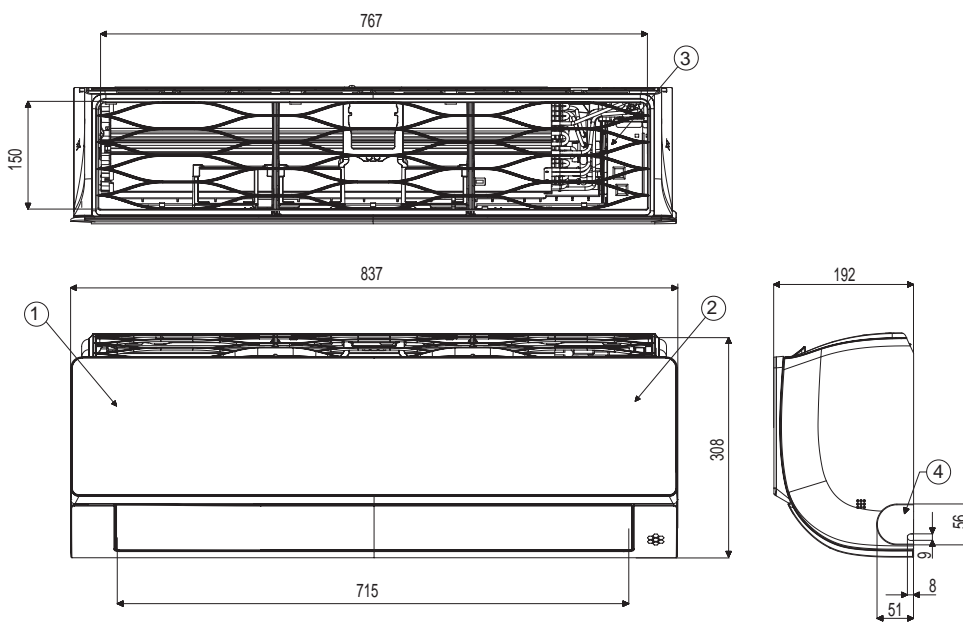

| №. | Опис |
|----|----------------------------------|
| 1 | Передня панель |
| 2 | Дисплей та ІЧ-приймач сигналу |
| 3 | Повітряний фільтр |
| 4 | Отвір для трубопроводу та кабелю |

Од. вим.: мм

НАСТІННІ

MJ05PC.NSJ / MJ07PC.NSJ / MJ09PC.NSJ / MJ12PC.NSJ / MJ15PC.NSJ

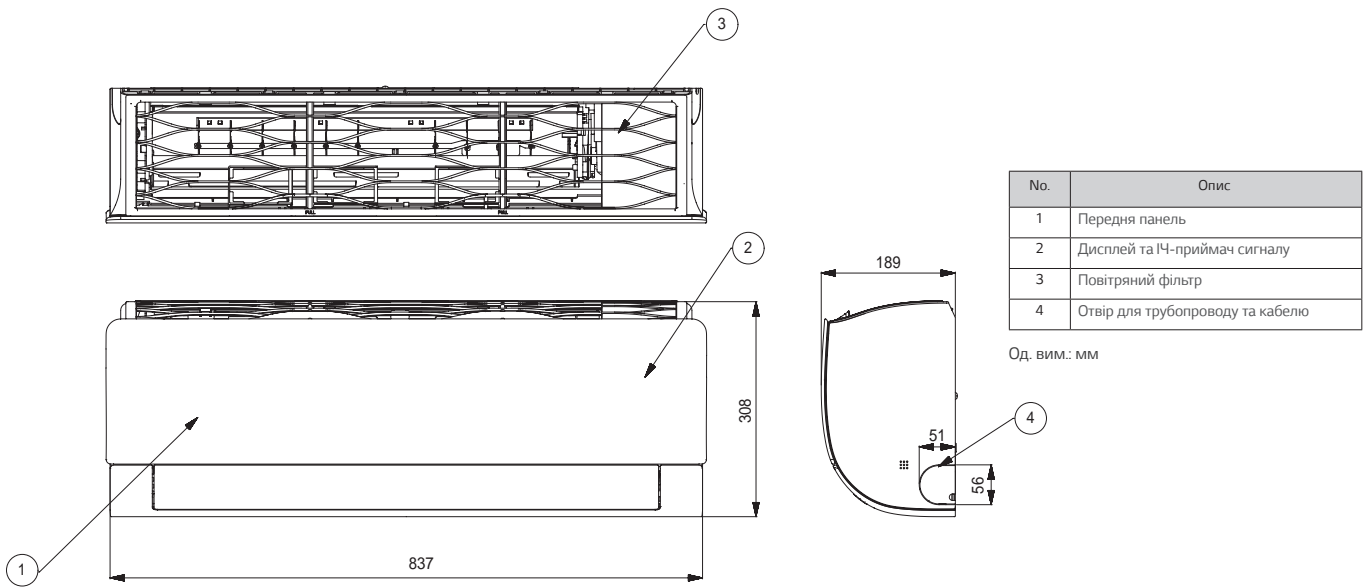

MJ18PC.NSK / MJ24PC.NSK

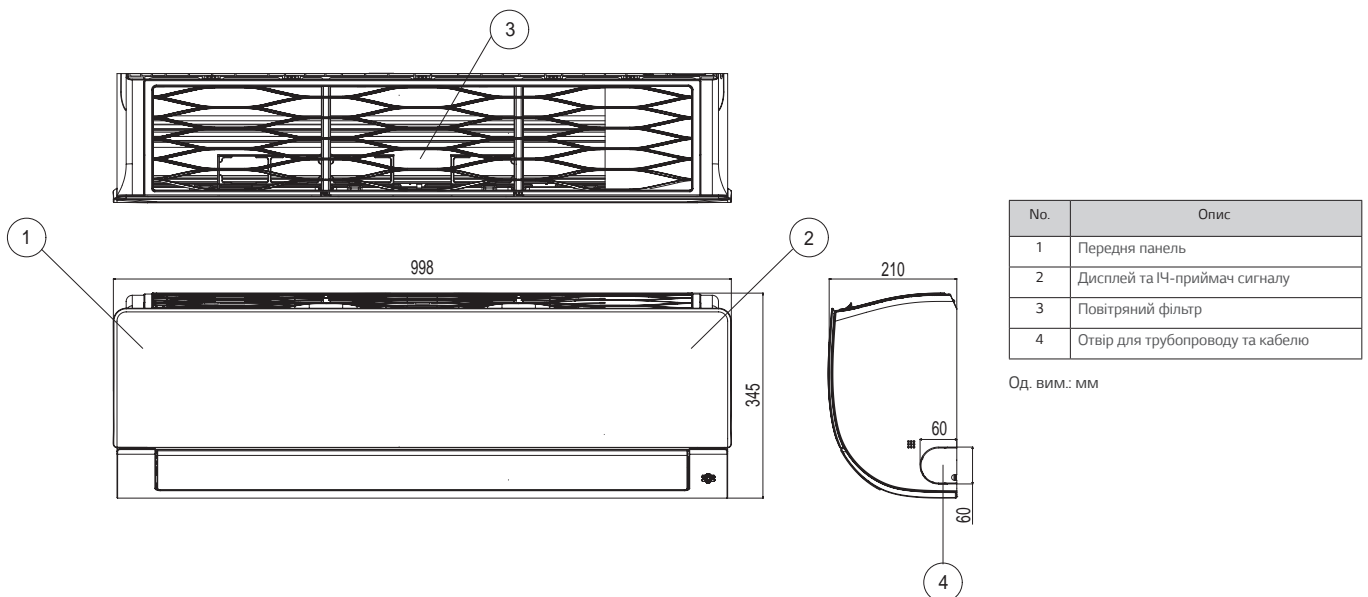

KACETHI

MT06R.NR0 / MT08R.NR0 / CT09R.NR0 / CT12R.NR0

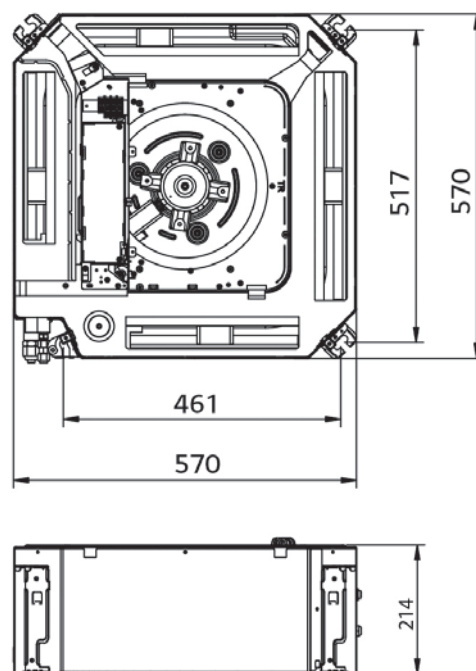
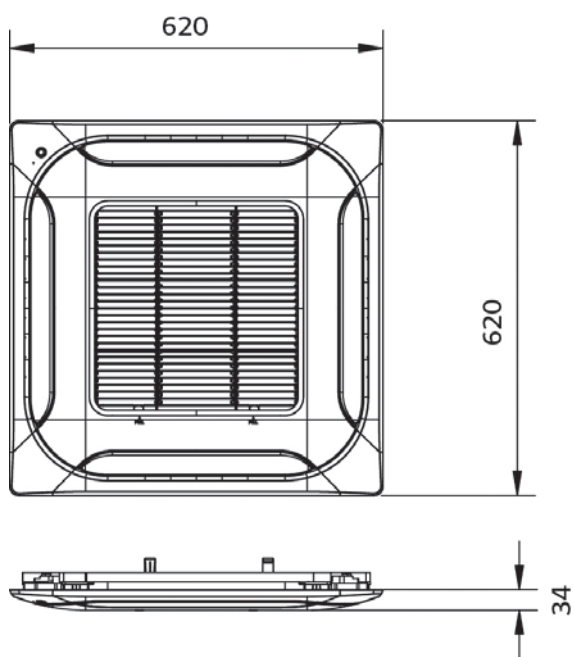

CT18R.NQ0

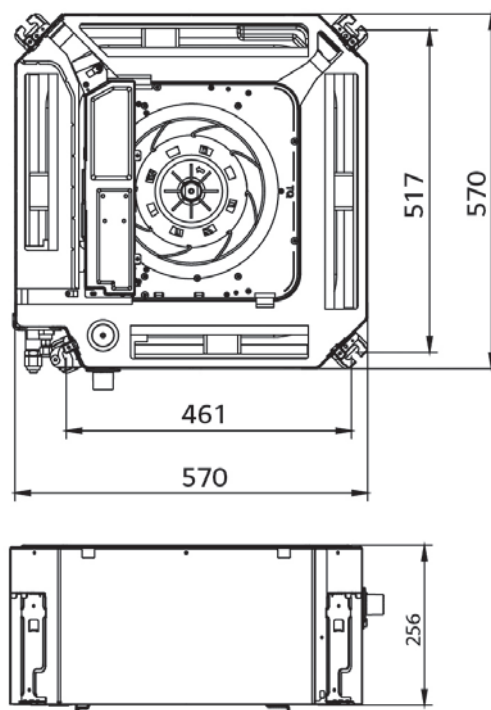
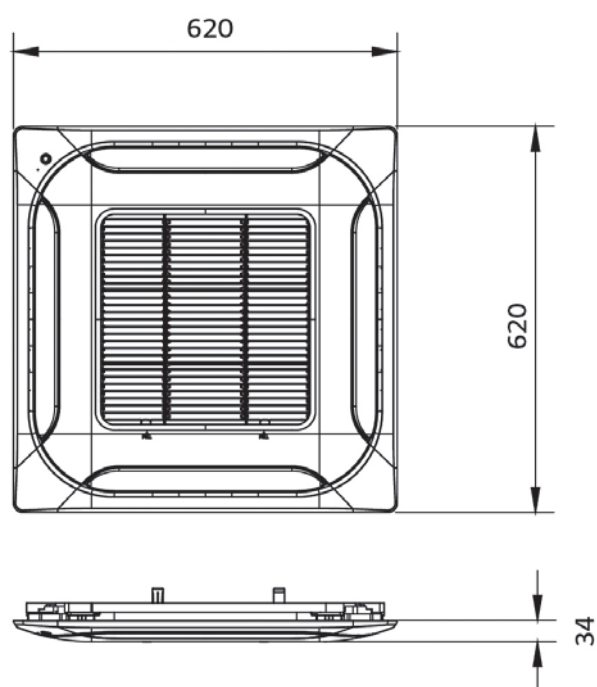

ГАБАРИТНІ РОЗМІРИ БЛОКІВ

КАСЕТНІ

СТ24R.NP0

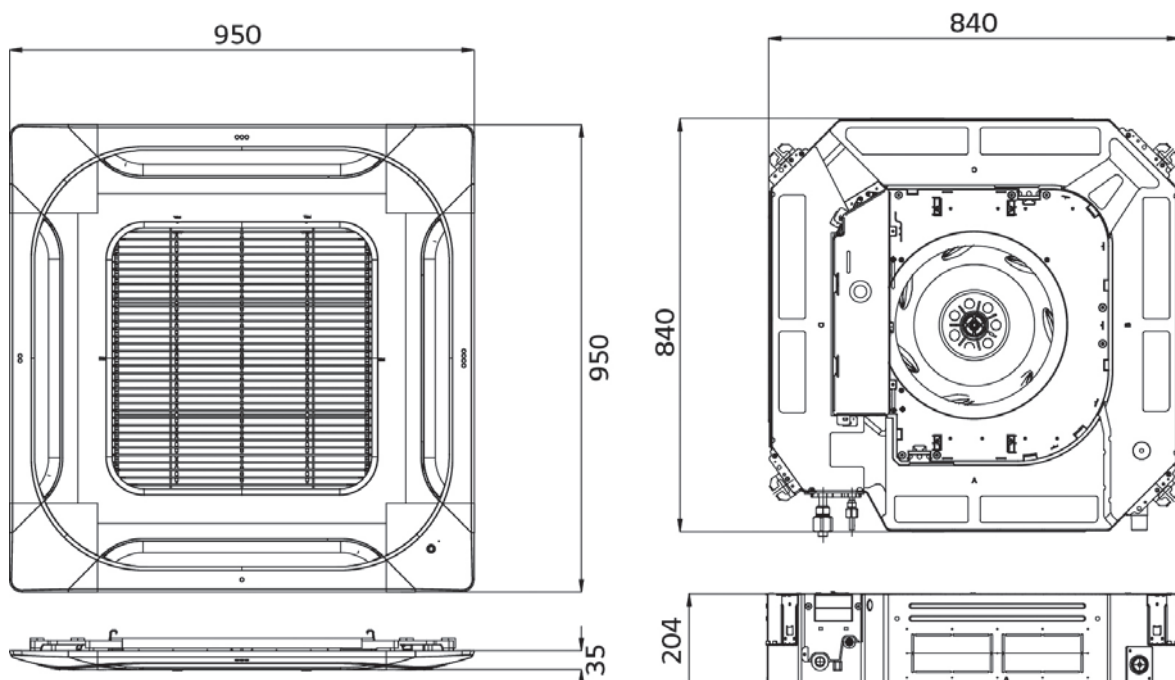

UT36R.NM0 / UT42R.NM0 / UT48R.NM0 / UT60R.NM0

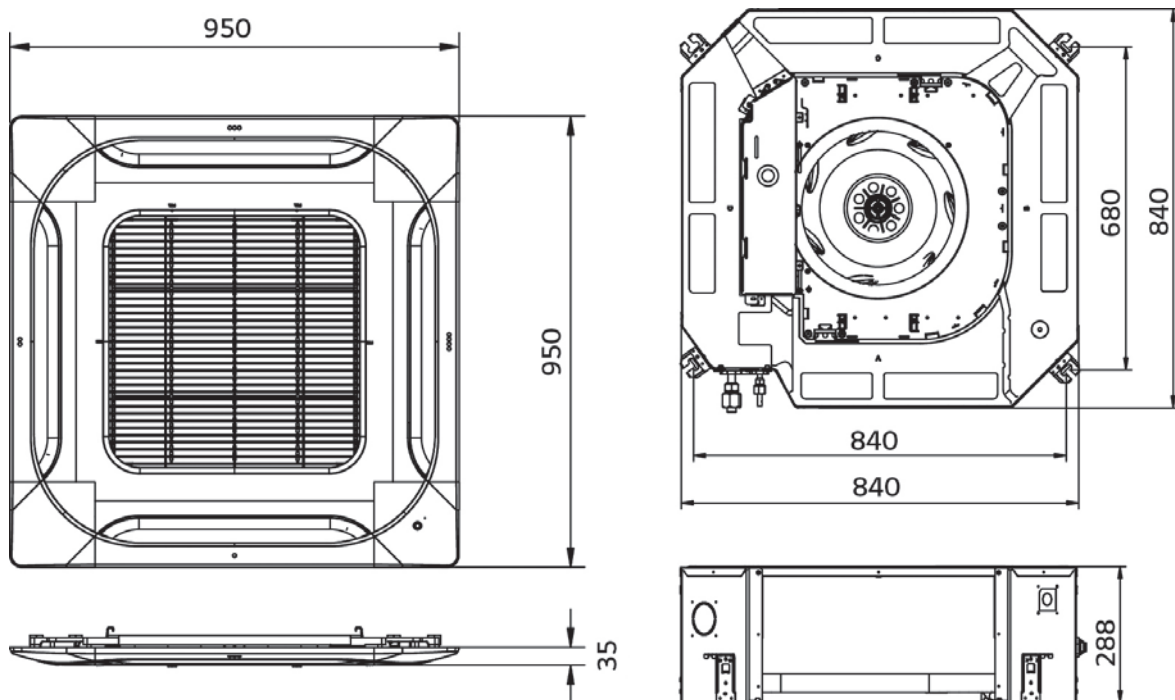

KACETHI

MT09R.NU1 / MT11R.NU1

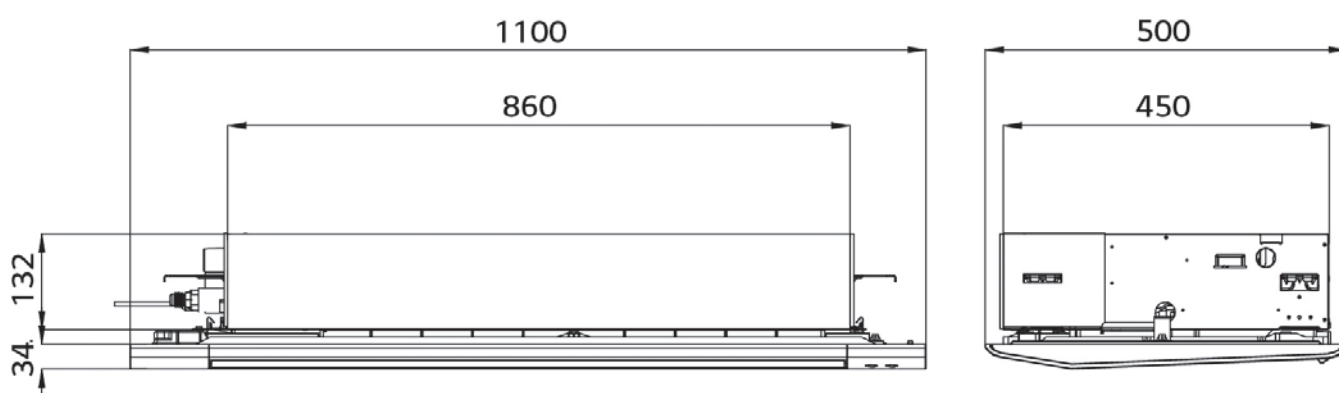

КАНАЛЬНІ

UB70W.N94R0 / UB85W.N94R0

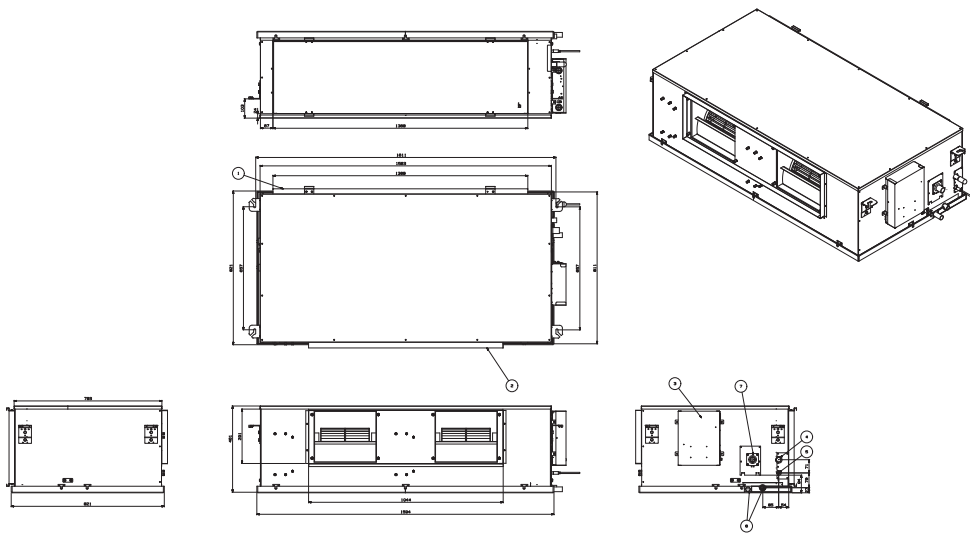

| No. | Опис |
|-----|-------------------------------------|
| 1 | Забір повітря |
| 2 | Подача повітря |
| 3 | Контрольна панель |
| 4 | Підключення газового трубопроводу |
| 5 | Підключення рідинного трубопроводу |
| 6 | Підключення дренажного трубопроводу |
| 7 | Дренажна помпа (опція) |

Од. вим.: мм

ГАБАРИТНІ РОЗМІРИ БЛОКІВ

КАНАЛЬНІ

CL09R.N20 / CL12R.N20 / CL18R.N20

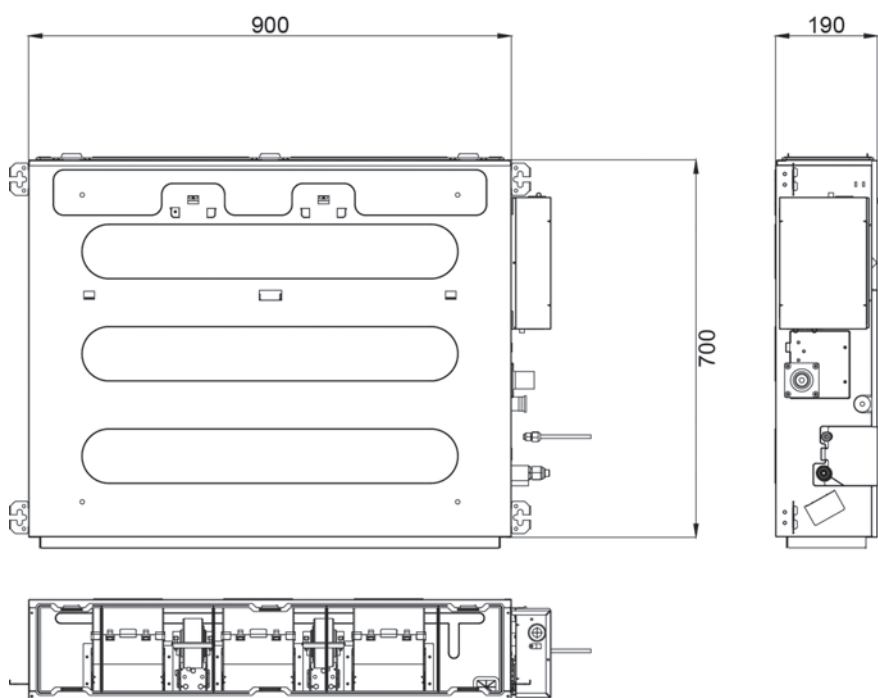

CL24R.N30

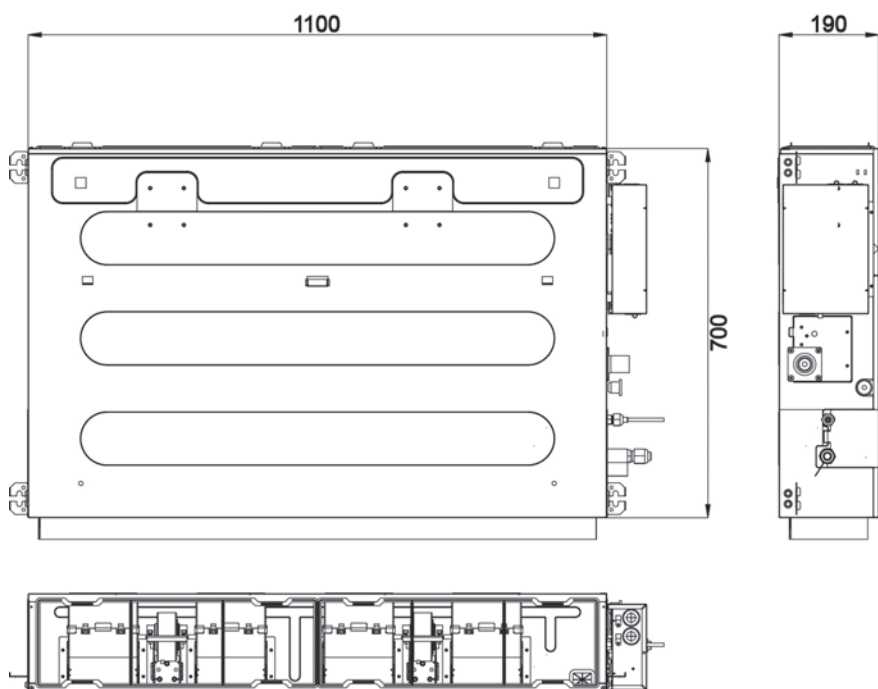

КАНАЛЬНИ

CM18R.N10 / CM24R.N10

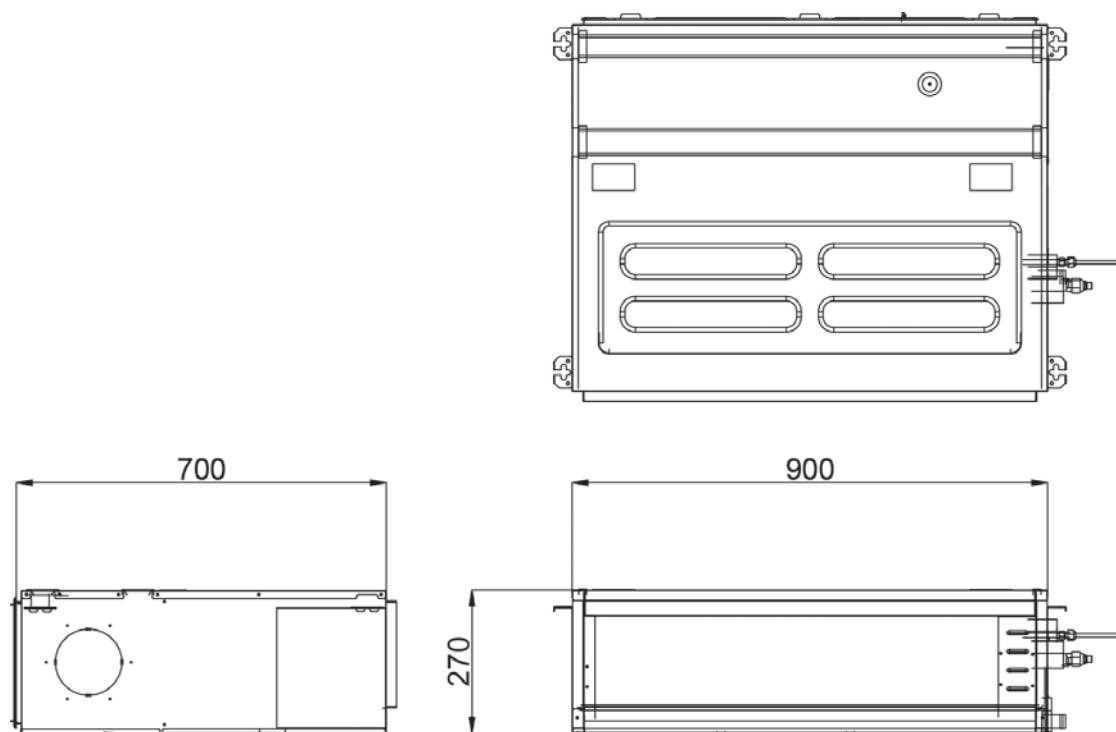

UM36R.N20 / UM42R.N20

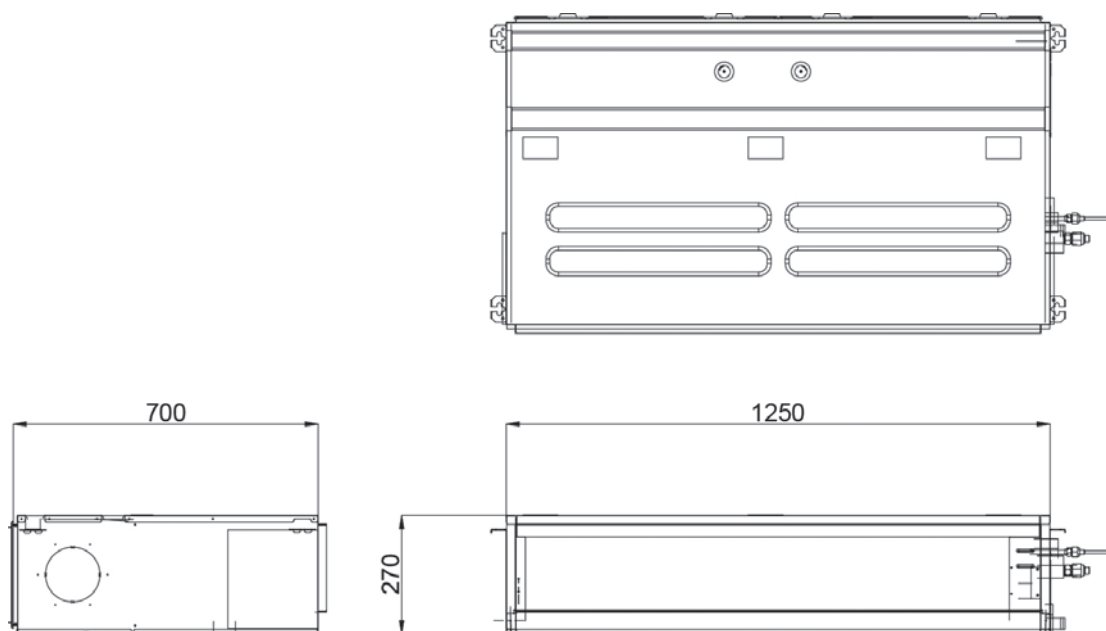

ГАБАРИТНІ РОЗМІРИ БЛОКІВ

КАНАЛЬНІ

UM48R.N30 / UM60R.N30

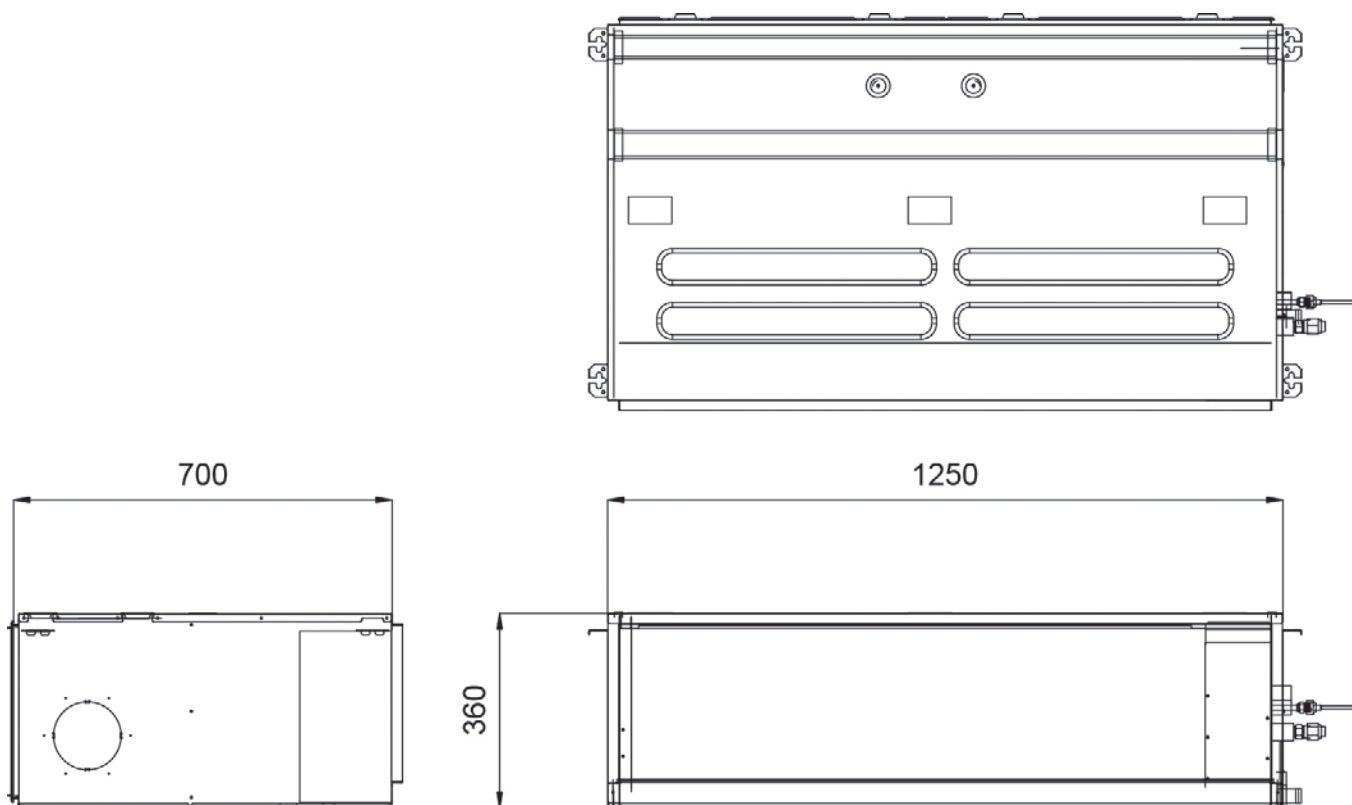

СТЕЛЬОВІ

UV18R.N10 / UV24R.N10

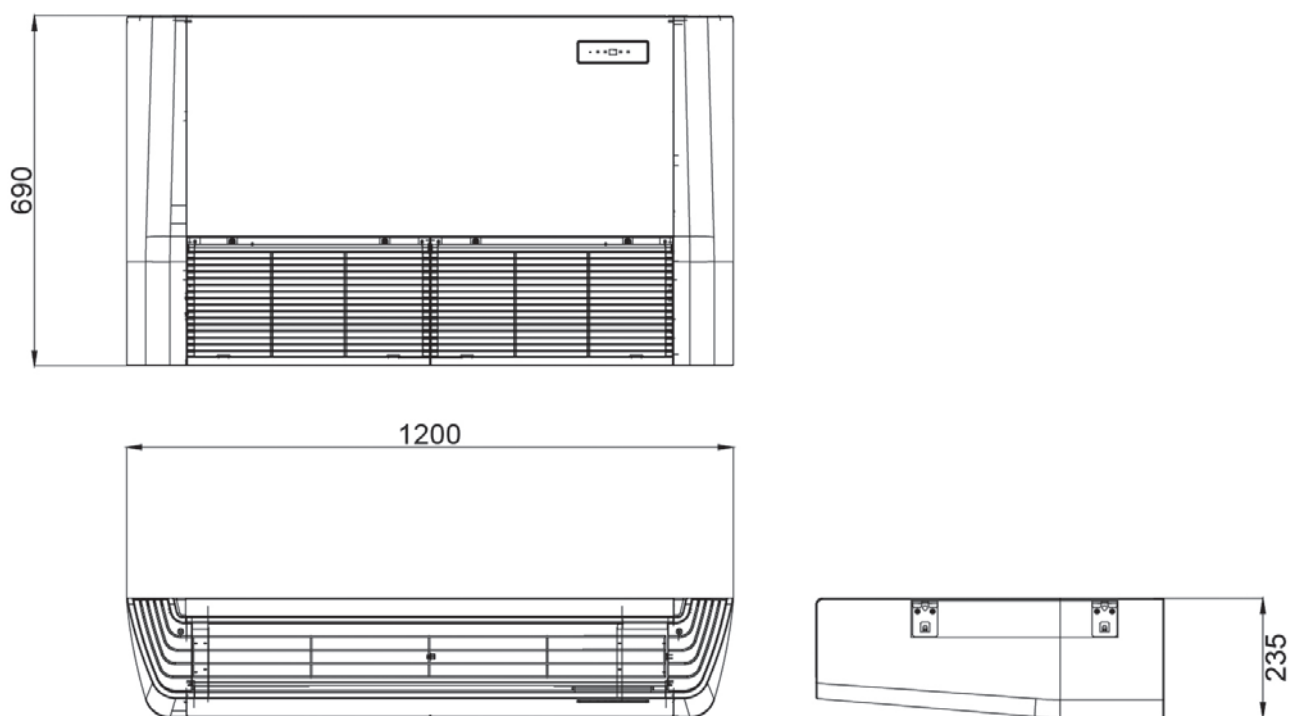

UV36R.N20 / UV42R.N20 / UV48R.N20 / UV60R.N20

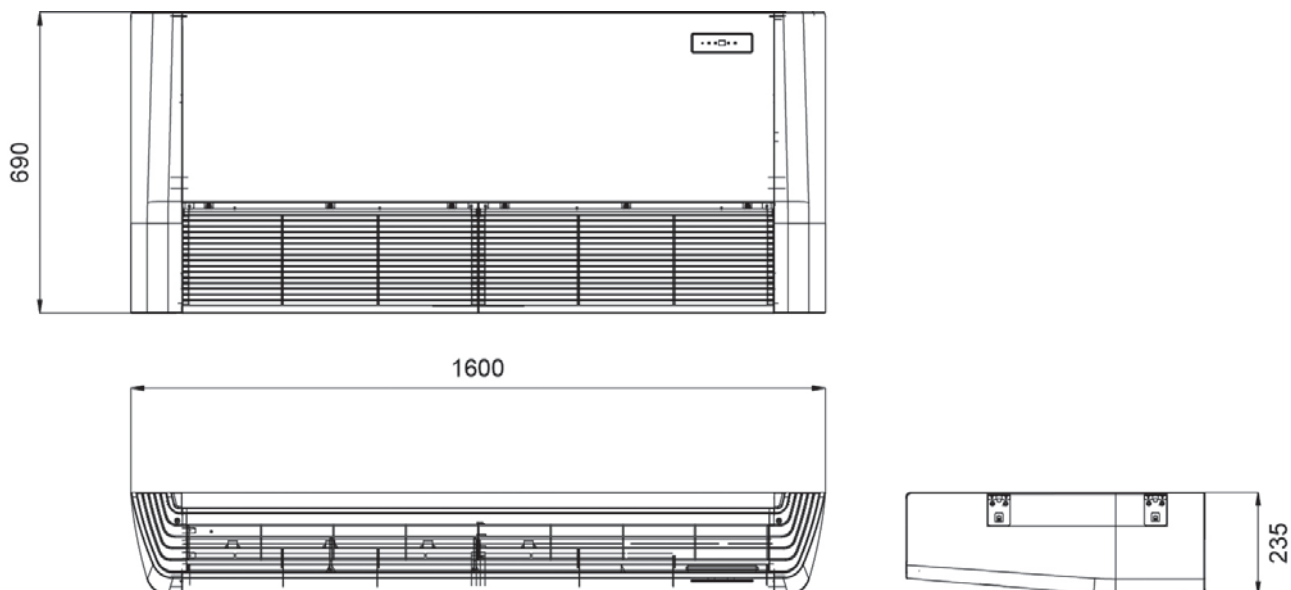

ГАБАРИТНІ РОЗМІРИ БЛОКІВ

КОНСОЛЬНІ

CQ09.NA0R0 / CQ12.NA0R0 / CQ18.NA0R0

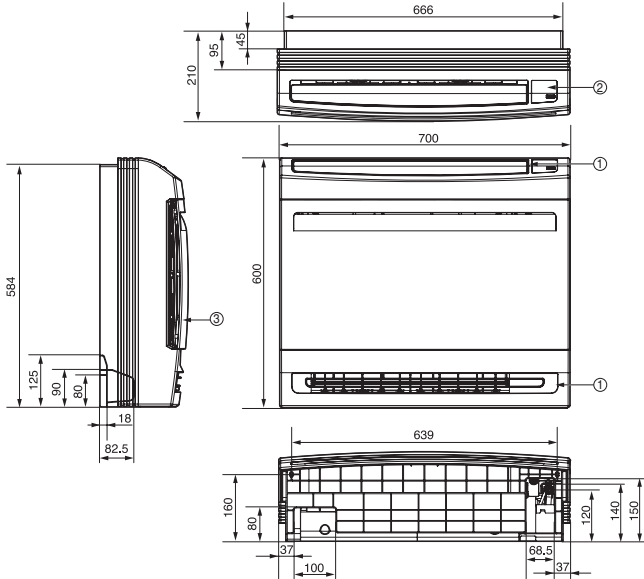

| No. | Опис |
|-----|------------------------------------|
| 1 | Подача повітря. Фронтальна решітка |
| 2 | ІЧ-приймач сигналу |
| 3 | Забір повітря |

Од. вим.: мм



ТОВ «ВІСЕН УКРАЇНА»
М.КИЇВ, ВУЛ. НОВОКОСТЯНТИНІВСЬКА,
2А, ОФІС 502
ТЕЛ.: (044) 300 04 55
ТЕЛ.: 0 800 33 44 44
E-MAIL: INFO@WHISEN.COM.UA



ПРЕДСТАВНИЦТВО LG ELECTRONICS

01601, Україна, Київ, вул. Мечникова, 2А

www.lg.com/ua

КЛІЄНТСЬКА ПІДТРИМКА:

Гаряча телефонна лінія: 0 800 303 000

Системи кондиціювання повітря, що виробляються компанією LG Electronics, мають сертифікат якості ISO90001, сертифікат екологічної безпеки ISO14001 та сертифікат відповідності митного союзу. Технічні характеристики та особливості конструкції обладнання, що представлено в даному каталозі, можуть бути змінені без попереднього повідомлення. Надруковано в Україні.